

STIHL HS 82 T

Reparatiehandleiding
2019-07



Inhoudsopgave

| | | | | | |
|----------|--|-----------|-----------|---|-----------|
| 1 | Reparatie voorbereiden | 3 | 7.5 | Carburateurafstelling aanpassen voor werkzaamheden op grote hoogtes | 19 |
| 1.1 | Heggenschaar voorbereiden | 3 | 8 | Carburateur | 20 |
| 2 | Informatie met betrekking tot deze reparatiehandleiding | 3 | 8.1 | Speciaal gereedschap, hulpmiddelen | 20 |
| 2.1 | Geldende documenten | 3 | 8.2 | Brandstofslangen van de carburateur lostrekken | 20 |
| 2.2 | Symbolen in de tekst | 3 | 8.3 | Brandstofslangen op de carburateur schuiven | 20 |
| 3 | Veiligheid tijdens de reparatiewerkzaamheden | 3 | 8.4 | Carburateur op lekkage controleren | 21 |
| 3.1 | Veiligheidshandschoenen | 3 | 8.5 | Carburateur uitbouwen | 21 |
| 3.2 | Veiligheidsbril | 3 | 8.6 | Carburateur inbouwen | 21 |
| 3.3 | Onderdelen | 3 | 8.7 | Carburateur demonteren, monteren | 21 |
| 3.4 | Bouten | 3 | 8.8 | Chokeknop uitbouwen | 23 |
| 4 | Storingstabel | 4 | 8.9 | Chokeknop inbouwen | 23 |
| 4.1 | Motor draait niet | 4 | 8.10 | Werking van de chokeknop controleren | 23 |
| 4.2 | Startmechanisme | 5 | 9 | Brandstoftank, slangen, aanslag | 24 |
| 4.3 | Ontstekingsstelsel | 6 | 9.1 | Speciaal gereedschap, hulpmiddelen | 24 |
| 4.4 | Carburateur | 7 | 9.2 | Aanzuigmond in de benzinetank uitbouwen | 24 |
| 4.5 | Motor | 8 | 9.3 | Aanzuigmond in de benzinetank inbouwen | 25 |
| 4.6 | Messen | 9 | 9.4 | Tankontluchting controleren | 25 |
| 4.7 | Koppeling | 10 | 9.5 | Tankbe- of -ontluchting uitbouwen | 25 |
| 5 | Startmechanisme | 11 | 9.6 | Tankbe- of -ontluchting inbouwen | 25 |
| 5.1 | Gereedschappen, hulpmiddelen | 11 | 9.7 | Benzinetank reinigen | 25 |
| 5.2 | Ventilatorhuis met startmechanisme uitbouwen | 11 | 9.8 | Benzinetank uitbouwen | 26 |
| 5.3 | Starterveer ontspannen | 11 | 9.9 | Brandstofslangen en koppelstuk uitbouwen | 26 |
| 5.4 | Startkoord uitbouwen | 11 | 9.10 | Brandstofslangen en koppelstuk inbouwen | 26 |
| 5.5 | Koordrol en starterveer uitbouwen | 12 | 9.11 | Benzinetank inbouwen | 27 |
| 5.6 | Starterveer inbouwen | 12 | 9.12 | Tankdop uitbouwen | 27 |
| 5.7 | Koordrol en startkoord inbouwen | 13 | 9.13 | Tankdop inbouwen | 27 |
| 5.8 | Starterveer spannen | 14 | 10 | Ontstekingsstelsel | 28 |
| 5.9 | Ventilatorhuis met startmechanisme inbouwen | 14 | 10.1 | Speciaal gereedschap, hulpmiddelen | 28 |
| 5.10 | Koordgeleidebus uitbouwen | 14 | 10.2 | Ontstekingsstelsel controleren | 28 |
| 5.11 | Koordgeleidebus monteren | 14 | 10.3 | Bougiestekker demonteren | 29 |
| 6 | Inlaattraject | 16 | 10.4 | Bougiestekker monteren | 30 |
| 6.1 | Speciaal gereedschap, hulpmiddelen | 16 | 10.5 | Kortsluit-, massadraad en gaskabel op de motor uitbouwen | 30 |
| 6.2 | Luchtfilter uitbouwen | 16 | 10.6 | Kortsluit-, massadraad en gaskabel op de motor inbouwen | 30 |
| 6.3 | Luchtfilter inbouwen | 16 | 10.7 | Ontstekingsmodule uitbouwen | 31 |
| 6.4 | Filterhuis uitbouwen | 16 | 10.8 | Ontstekingsmodule inbouwen | 31 |
| 6.5 | Filterhuis inbouwen | 16 | 10.9 | Vliegwiel uitbouwen | 31 |
| 6.6 | Tussenflens en spanstuk uitbouwen | 17 | 10.10 | Vliegwiel inbouwen | 31 |
| 6.7 | Tussenflens en spanstuk inbouwen | 17 | 11 | Bedieningshandgreep | 33 |
| 6.8 | Gaskabel afstellen | 17 | 11.1 | Speciaal gereedschap, hulpmiddelen | 33 |
| 7 | Carburateur afstellen | 18 | 11.2 | Bedieningshandgreep uitbouwen | 33 |
| 7.1 | Speciaal gereedschap, hulpmiddelen | 18 | 11.3 | Bedieningshandgreep inbouwen | 33 |
| 7.2 | Instelling voorbereiden | 18 | 11.4 | Bedieningshandgreep demonteren | 34 |
| 7.3 | Basisafstelling voor onderhoudswerkzaamheden | 18 | 11.5 | Bedieningshandgreep monteren | 34 |
| 7.4 | Instelling stationair toerental voor gebruiker | 18 | 11.6 | werking controleren | 36 |
| | | | 12 | Handgreepframe/AV-systeem | 37 |
| | | | 12.1 | Speciaal gereedschap, hulpmiddelen | 37 |

| | | | | | |
|-----------|--|-----------|-----------|---|-----------|
| 12.2 | Draagbeugel uitbouwen | 37 | 18.3 | Mesbalk monteren | 57 |
| 12.3 | Draagbeugel inbouwen | 37 | 18.4 | Mesbalk messenspelings, instelbaar | 58 |
| 12.4 | Veren uitbouwen | 37 | 19 | Huis | 59 |
| 12.5 | Veren inbouwen | 38 | 19.1 | Speciaal gereedschap, hulpmiddelen | 59 |
| 12.6 | Handgreepframe uitbouwen | 38 | 19.2 | Aandrijfhuis uitbouwen | 59 |
| 12.7 | Handgreepframe inbouwen | 38 | 19.3 | Koppelingstrommel en aandrijfzandsel uitbouwen | 60 |
| 13 | Uitlaatdemper | 39 | 19.4 | Koppelingstrommel controleren | 60 |
| 13.1 | Gereedschappen, hulpmiddelen | 39 | 19.5 | Koppelingstrommel en aandrijfzandsel inbouwen | 60 |
| 13.2 | Vonkenrooster uitbouwen (indien gemonteerd) | 39 | 19.6 | Kogellager uitbouwen | 61 |
| 13.3 | Vonkenrooster inbouwen (indien gemonteerd) | 39 | 19.7 | Kogellager inbouwen | 61 |
| 13.4 | Uitlaatdemper uitbouwen | 39 | 19.8 | Lagerbus van het naaldlager in het aandrijfhuis uitbouwen | 61 |
| 13.5 | De uitlaatdemper monteren | 39 | 19.9 | Lagerbus van het naaldlager in het aandrijfhuis inbouwen | 61 |
| 13.6 | Kniestuk en uitlaatpijp uitbouwen | 39 | 19.10 | Aandrijfhuis inbouwen | 61 |
| 13.7 | Kniestuk en uitlaatpijp inbouwen | 40 | 20 | Gereedschappen, hulpmiddelen | 62 |
| 14 | Motor op lekkage controleren | 41 | 20.1 | Speciaal gereedschap | 62 |
| 14.1 | Gereedschappen, hulpmiddelen | 41 | 20.2 | Hulpmiddelen | 63 |
| 14.2 | Motor op lekkage controleren | 41 | | | |
| 15 | Motor uitbouwen, koppeling | 43 | | | |
| 15.1 | Speciaal gereedschap, hulpmiddelen | 43 | | | |
| 15.2 | Motor uitbouwen | 43 | | | |
| 15.3 | Koppeling uitbouwen | 43 | | | |
| 15.4 | Koppeling demonteren | 44 | | | |
| 15.5 | Koppeling monteren | 44 | | | |
| 15.6 | Koppeling inbouwen | 44 | | | |
| 15.7 | Motor inbouwen | 45 | | | |
| 16 | Motor | 46 | | | |
| 16.1 | Gereedschappen, hulpmiddelen | 46 | | | |
| 16.2 | Motor demonteren | 46 | | | |
| 16.3 | Motor monteren | 48 | | | |
| 17 | Aandrijfkop | 51 | | | |
| 17.1 | Speciaal gereedschap, hulpmiddelen | 51 | | | |
| 17.2 | Aandrijfmechanisme invetten | 51 | | | |
| 17.3 | Deksel aandrijfmechanisme/aandrijfkop en drijfzand aan de zijde van het deksel uitbouwen | 51 | | | |
| 17.4 | Deksel aandrijfmechanisme/aandrijfkop en drijfzand aan de zijde van het deksel inbouwen | 52 | | | |
| 17.5 | Mesbalk uitbouwen | 52 | | | |
| 17.6 | Mesbalk inbouwen | 53 | | | |
| 17.7 | Tandwiel en drijfzand aan de motorzijde uitbouwen | 53 | | | |
| 17.8 | Tandwiel en drijfzand aan de motorzijde inbouwen | 53 | | | |
| 17.9 | Lagerbussen van de naaldlagers in het deksel van het aandrijfmechanisme/de aandrijfkop uitbouwen | 54 | | | |
| 17.10 | Lagerbussen van de naaldlagers in het deksel van het aandrijfmechanisme/de aandrijfkop inbouwen | 54 | | | |
| 18 | Mesbalk | 56 | | | |
| 18.1 | Speciaal gereedschap, hulpmiddelen | 56 | | | |
| 18.2 | Mesbalk demonteren | 56 | | | |

1 Reparatie voorbereiden

1.1 Heggenschaar voorbereiden

- Benzinetank in een voor benzine vrijgegeven bak legen.
- Heggenschaar reinigen.

2 Informatie met betrekking tot deze reparatiehandleiding

2.1 Geldende documenten

- Naast deze reparatiehandleiding op de volgende documenten letten:
 - Onderdelendocumentatie
 - Technische informatie
 - Handleiding

2.2 Symbolen in de tekst



Dit symbool verwijst naar een hoofdstuk in deze reparatiehandleiding.



Bij dit hoofdstuk is een video beschikbaar.

- 5 Nm
- Dit symbool geeft het aanhaalmoment van de boutverbinding weer en hoe na het vastdraaien moet worden gehandeld.

Hier: aanhaalmoment 5 Nm. Vervolgens 1 slag linksom draaien.

3 Veiligheid tijdens de reparatiewerkzaamheden

3.1 Veiligheidshandschoenen

Scherpe of hete componenten kunnen letsel en/of brandwonden veroorzaken.

- Als tijdens de reparatiewerkzaamheden scherpe of hete componenten moeten worden aangeraakt: Veiligheidshandschoenen dragen.

3.2 Veiligheidsbril

Voorwerpen kunnen tijdens de reparatiewerkzaamheden met een hoge snelheid naar boven worden geslingerd. Naar boven geslingerde voorwerpen kunnen leiden tot oogletsel.

- Als er tijdens reparatiewerkzaamheden kans bestaat dat er delen naar boven worden geslingerd: Veiligheidsbril dragen.

3.3 Onderdelen

Als er onderdelen worden ingebouwd die niet door STIHL zijn vrijgegeven kan de werking van componenten negatief worden beïnvloed of kunnen zelfs veiligheidsinrichtingen worden uitgeschakeld. Personen kunnen ernstig of zelfs dodelijk letsel oplopen.

- STIHL adviseert originele STIHL onderdelen te monteren.

3.4 Bouten

Schroefdraadvormende (tappende) bouten



Bouten met het opschrift P of DG tappen, als deze in het materiaal worden gedraaid, een blijvende schroefdraad. Als de bout bij hermontage niet in de aanwezige schroefdraad aangrijpt, kan de betrouwbaarheid van de schroefverbinding niet meer zijn gewaarborgd.

- Als bouten met het opschrift P of DG in een aanwezige schroefdraad worden geschroefd:
 - Bout in de boring plaatsen.
 - Bout linksom draaien tot de bout iets in de boring zakt.
De bout grijpt aan in de aanwezige schroefdraad.
 - Bout rechtsom vastdraaien met het aangegeven aanhaalmoment.

Micro-ingekapselde bouten



De micro-ingekapselde voor-coating is alleen werkzaam als de bout de eerste maal in de boring wordt geschroefd. Als een micro-ingekapselde bout wordt hergebruikt kan de schroefverbinding tijdens bedrijf loskomen.

- Micro-ingekapselde bout vervangen.
- Als een micro-ingekapselde bout wordt hergebruikt, de volgende stappen doorlopen:
 - Schroefdraadboring en schroefdraad reinigen.
 - Schroefdraad van de bout insmeren met Loctite 242.
 - Bout aanbrengen en vastdraaien met het aangegeven aanhaalmoment.

Aluminium bouten

- Bouten niet hergebruiken.
- Bouten kruislings tot aan het draagvlak van de kop aanbrengen.
- Bouten kruislings vastdraaien.
- Bouten kruislings 90° verder draaien.

4 Storingstabel

De volgende tabel dient voor het indammen van fouten en het opheffen van storingen. Voor het storingzoeken altijd bij tabel regel 1. beginnen en de vragen na elkaar afwerken.

4.1 Motor draait niet

| | Het volgende controleren | Ja | Nee |
|-----|--|--|---|
| 1 | Ontsteking met behulp van ZAT 3 of ZAT 4 testen, Bougie vonkt? | Verder met stap 4. | Verder met stap 2. |
| 2. | Staat de stopschakelaar in stand "1"? | Verder met stap 4. | Verder met stap 3. |
| 3. | Stopschakelaar in stand "0" drukken en loslaten. Keert de stopschakelaar zelfstandig terug in stand "1"? | Verder met stap 4. | Stopschakelaar vervangen. |
| 4. | Staat van de bougie controleren. Zit er olie- of roetaanslag op de bougie of is deze zwart? Zijn de contacten kortgesloten? | Bougie reinigen of vervangen. Verder met stap 5. | Verder met stap 4. |
| 5. | Is de elektrodeafstand in orde? | Verder met stap 6. | Elektrodeafstand afstellen of bougie vervangen. Verder met stap 6. |
| 6. | Zit de bougiestekker stevig op de bougie? Bevindt de haak van de contactveer zich in de kern van de bougiekabel? Bougiestekker in orde? | Verder met stap 7. | Bougiestekker en/of contactveer vervangen. |
| 7. | Bougiekabel op beschadiging controleren. Is de bougiekabel sterk doorgeschuurd? Vertoont de bougiekabel gaatjes of scheurtjes? | Bougiekabel met ontstekingsmodule vervangen. | Verder met stap 8. |
| 8. | Weerstand van de bougiestekker met massa controleren. Bedraagt de weerstand tussen 1,5...12 k Ω ? Weerstand van de bougiekabel testen. Bedraagt de meetwaarde <10 Ω ? | Verder met stap 9. | Bougiestekker en/of bougiekabel met de ontstekingsmodule vervangen. Verder met stap 9. |
| 9. | Luchtspleet tussen ontstekingsmodule correct? | Verder met stap 10. | Luchtspleet afstellen. Verder met stap 10. |
| 10. | Zijn de poolschoenen van het vliegwiel "blauw" verkleurd? | Vliegwiel vervangen | Verder met stap 11. |
| 11. | Kortsluitdraad op beschadiging controleren. Kortsluitdraad in orde? | Verder met stap 12. | Gaskabel met kortsluitdraad vervangen |
| 12. | Werkt de machine weer? | Reparatie afgesloten. | Storing zoeken in brandstoftoevoersysteem/carburateur. Carter op lekkage controleren. Positie van het vliegwiel op de krukas controleren. Spie afgeschoven? |

4.2 Startmechanisme

| Storing/gevolg | Oorzaak | Remedie |
|--|--|--|
| Startkoord gebroken | Startkoord werd met te veel kracht tot aan de aanslag of scheef over de rand getrokken Natuurlijke slijtage | Startkoord vervangen Startkoord, zo nodig ook de huls in het startmechanisme vervangen |
| Startkoord wordt niet meer opgerold | Starterveer gebroken Starterveer heeft te weinig voorspanning Starterveer vervuild/verroest | Starterveer vervangen Starterveer controleren en voorspanning verhogen Starterveer reinigen of vervangen |
| Startkoord kan niet ver genoeg worden uitgetrokken | Starterveer te strak gespannen | Starterveer controleren en voorspanning verlagen |
| Startkoord kan praktisch zonder weerstand worden uitgetrokken (krukas draait niet mee) | Geleidetap op de pal of de pal zelf is versleten Veer op de koordrolas lam of gebroken | Pal vervangen Veer vervangen |
| Startkoord kan slechts met moeite worden uitgetrokken en rolt slechts langzaam op | Startmechanisme sterk vervuild | Startmechanisme reinigen |

4.3 Ontstekingsstelsel

Bij het opsporen van storingen en bij onderhouds- en reparatiewerkzaamheden aan het ontstekingsstelsel moet de grootst mogelijke voorzichtigheid in acht worden genomen. De hoge elektrische spanning kan tot levensgevaarlijke situaties leiden.

| Storing/gevolg | Oorzaak | Remedie |
|---|---|---|
| Motor draait niet mooi rond, slaat over en vermogen loopt tijdelijk terug | Bougiestekker zit los op bougie | Bougiestekker stevig aandrukken, contactveer controleren, zo nodig vervangen |
| | Roet-, of olieaanslag op bougie | Bougie reinigen, zo nodig vervangen |
| | Verkeerde elektrodeafstand | Elektrodeafstand controleren, zo nodig afstellen |
| | Luchtspleet tussen ontstekingsmodule en vliegwiel niet correct | Luchtspleet afstellen |
| | Vliegwiel vertoont scheurtjes/beschadigen, poolschoenen zijn blauw aangelopen | Vliegwiel vervangen |
| | Verkeerd ontstekingsstijdstip: vliegwiel verdraaid, spie in vliegwiel afgeschoven | Vliegwiel vervangen |
| | Zwakke magnetisering van de poolschoenen in het vliegwiel | Vliegwiel vervangen |
| | Onregelmatige ontstekingsvonk | Schakelaar/contactveren/bougiekabel en ontstekingsmodule (met ZAT 3 of ZAT 4) op werking controleren, zo nodig vervangen Bougie reinigen, zo nodig vervangen |

| Storing/gevolg | Oorzaak | Remedie |
|--|---|--|
| Carburateur loopt over – motor "verzuipt" | Inlaatnaald sluit niet af – vuil op klepzitting of afsluitconus | Inlaatnaald uitbouwen en reinigen, resp. carburateur reinigen |
| | Inlaatregelhefboom klemt op de as | Inlaatregelhefboom gangbaar maken |
| | Schroefveer zit niet op de bolle zitting van de inlaatregelhefboom | Inlaatregelhefboom uitbouwen en weer correct inbouwen |
| | Geperforeerde plaat op de membraan is vervormd en drukt continu tegen de inlaatregelhefboom | Regelmembraan vervangen |
| | Inlaatregelhefboom zit te hoog (uitgaand van de correcte montagestand) | Inlaatregelhefboom vervangen |
| Motor neemt slecht op | Instelling stationair of vollasttoerental "te arm" | Carburateur opnieuw afstellen |
| | Inlaatregelhefboom zit te laag (uitgaand van de correcte montagestand) | Inlaatregelhefboom vervangen |
| | Regelmembraan beschadigd/uitgerekt/hard geworden | Regelmembraan vervangen |
| Motor gaat niet stationair draaien – stationair toerental te hoog | Gasklep door aanslagschroef stationair toerental LA te ver geopend | Aanslagschroef stationair toerental LA correct afstellen |
| | Gasklep wordt ook bij een uitgedraaide aanslagschroef stationair toerental LA niet voldoende gesloten | Gaskabel controleren, zo nodig afstellen |
| | Keerringen/carter lekken | Motor op lekkage controleren, zo nodig de keerringen vervangen, carter afdichten, zo nodig vervangen |
| Motor slaat bij stationair toerental af | Stationairesproeierboringen of kanaaltjes verstopt | Carburateur reinigen |
| | Stationaire sproeier "te rijk" of "te arm" afgesteld | Stelschroef stationair toerental L correct afstellen |
| | Aanslagschroef stationair toerental LA verkeerd afgesteld – gasklep geheel gesloten | Aanslagschroef stationair toerental LA correct afstellen |
| Motortoerental valt onder belasting sterk terug – geen max. vermogen | Luchtfilter vervuild | Luchtfilter reinigen, resp. vervangen |
| | Uitlaat/uitlaatdemper verkoold | Uitlaat/uitlaatdemper reinigen, uitlaatdemper zo nodig vervangen |
| | Gasklep wordt niet geheel geopend | Gaskabel controleren, zo nodig afstellen |
| | Tankbe- of -ontluchting defect | De tankbe-, -ontluchting controleren, zo nodig vervangen |
| | Aanzuigmond vervuild | Aanzuigmond reinigen, zo nodig vervangen |
| | Benzinezeef in de carburateur vervuild | Benzinezeef in carburateur reinigen, zo nodig vervangen |
| | Lekkage in een brandstofslang | Benzineslang vervangen |
| | Hoofdstelschroef H "te rijk" afgesteld | Carburateur afstellen |
| Pompmembraan beschadigd/uitgerekt/hard geworden | Pompmembraan vervangen | |

4.5 Motor

- Carburateur
- Ontstekingsstelsel

Voor het opsporen van storingen aan de motor de volgende componenten controleren en zo nodig repareren:

- Luchtfilter
- Brandstofsysteem

| Storing/gevolg | Oorzaak | Remedie |
|--|--|---|
| Motor start moeilijk, slaat bij stationair toerental af, draait echter bij vol gas normaal | Krukaskeerringen defect | Keerringen vervangen |
| | Carter lekt/is beschadigd (scheurtjes) | Carter afdichten, zo nodig vervangen |
| Motor levert niet zijn volle vermogen of draait onregelmatig | Luchtfilter vervuild | Luchtfilter reinigen, zo nodig vervangen |
| | Zuigerveer (compressieveer) versleten of gebroken | Zuigerveer (compressieveer) vervangen |
| | Koolaanslag in uitlaatdemper/op vonkenrooster | Uitlaatdemper reinigen (in- en uitlaatoening), zo nodig vervangen, vonkenrooster reinigen, zo nodig vervangen |
| Motor is oververhit | Brandstofslang verstopt/geknikt/beschadigd | Benzineslang controleren, zo nodig vervangen |
| | Onvoldoende koeling van de cilinder. Luchtinlaatopening in het starterhuis verstopt of koelribben van de cilinder sterk vervuild | Alle koelluchtdoorlaten en koelribben van de cilinder goed reinigen |

4.6 Messen

| Storing/gevolg | Oorzaak | Remedie |
|-----------------------|---|---|
| Messen lopen zwaar | Messen lopen droog | Loopvlakken van de messen reinigen en inspuiten met STIHL harsoplosmiddel |
| | Bouten te ver vastgedraaid (variant messenspelingsinstelbaar) | Messenspelingsinstellen |
| | Bussen tussen de messen ontbreken of vormen een te kleine afstand | Bussen controleren, zo nodig inbouwen of vervangen |

4.7 Koppeling

| Storing/gevolg | Oorzaak | Remedie |
|--|---|--|
| Messen blijven bij vol gas onder belasting stilstaan | Centrifugaalgewichten versleten | Centrifugaalgewichten, resp. koppeling vervangen |
| | Koppelingstrommel versleten | Koppelingstrommel vervangen |
| | Messen verbogen | Messen vervangen |
| Messen lopen bij stationair toerental mee | Stationair toerental te hoog | Aanslagschroef stationair toerental LA instellen (linksom) |
| | Trekveer van de centrifugaalgewichten uitgerekt/lam | Trekveer vervangen |
| | Veerogen van de trekveer voor de centrifugaalgewichten gebroken | Trekveer vervangen |
| Harde bijgeluiden | Trekveer van de centrifugaalgewichten uitgerekt/lam | Trekveer vervangen |
| | Kogellager van aandrijfrondselsel beschadigd | Kogellager vervangen |
| | Houder van centrifugaalgewichten gebroken | Koppeling vervangen |
| | Centrifugaalgewichten en meenemer versleten | Koppeling vervangen |
| | Aandrijfmechanisme/aandrijfkop loopt droog | Aandrijfmechanisme/aandrijfkop op beschadigingen controleren en invetten |

5 Startmechanisme

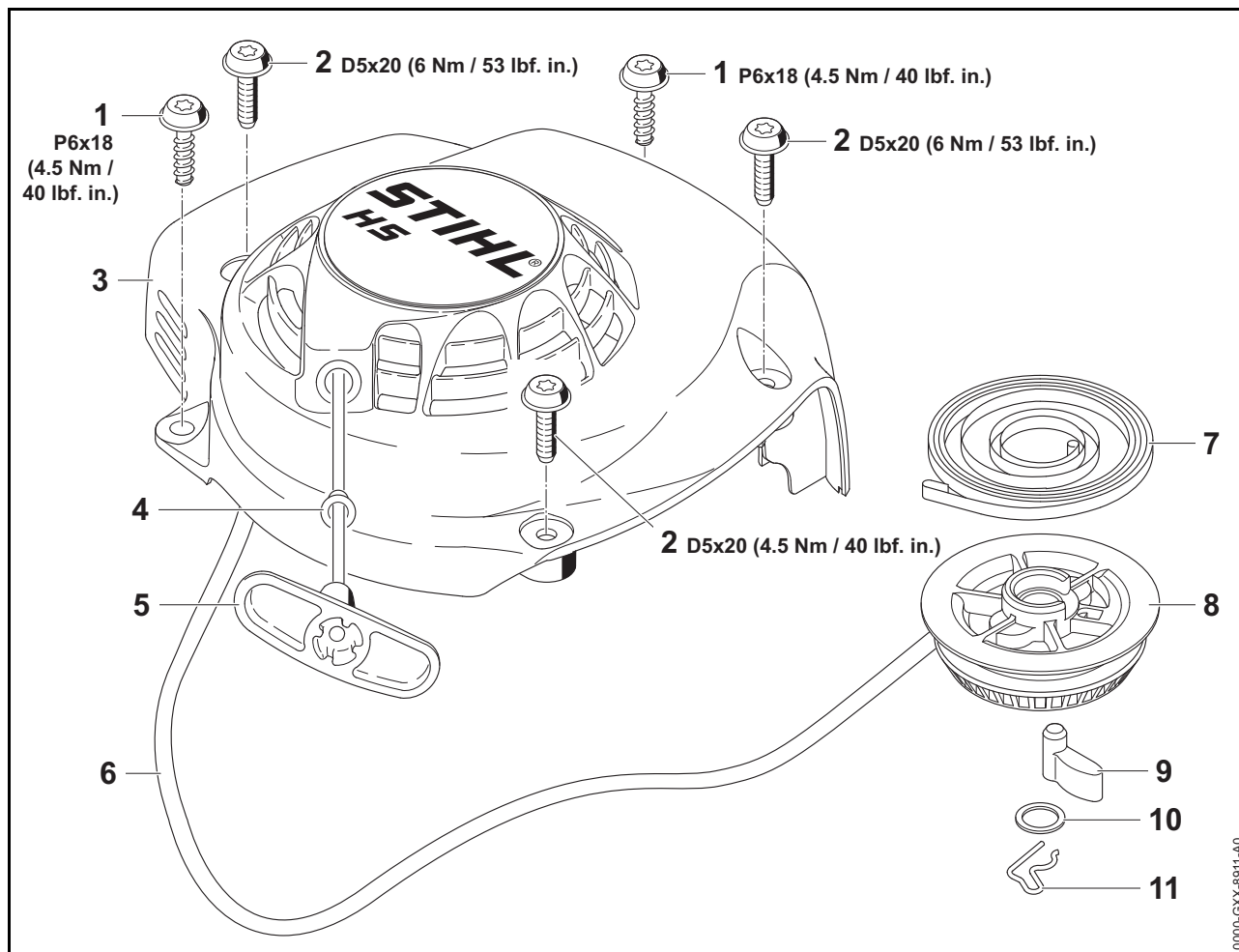

5.1 Gereedschappen, hulpmiddelen

- Dopsleutel T27x125 – 0812 542 2104 of vergelijkbaar gereedschap
- Montagegereedschap – 1116 893 4800
- Hulpmiddel borgring – 4237 195 2600
- Momentsleutel – 5910 890 0302 of vergelijkbaar gereedschap
- Montagegereedschap – 5910 890 2204
- Schroevendraaier T27x200 – 5910 890 2415 of vergelijkbaar gereedschap
- Pendrijver 2 mm
- STIHL multipurpose vet – 0781 120 1110
- STIHL speciale smeerolie – 0781 417 1315

5.2 Ventilatorhuis met startmechanisme uitbouwen

- Reparatie voorbereiden, 1.1.
- Bouten (1) losdraaien.

- Bouten (2) losdraaien.
- Ventilatorhuis (3) samen met startmechanisme (4 - 11) wegnemen.

5.3 Starterveer ontspannen

- Ventilatorhuis (3) met startmechanisme (4 - 11) uitbouwen, 5.2.
- Starthandgreep (5) ca. 10 cm (4 inch) uittrekken.
- De koordrol (8) vasthouden.
- 2 koordwindingen van de koordrol (8) afwikkelen.
- De koordrol (8) vasthouden.
- Starthandgreep (5) zo ver uittrekken, tot het startkoord (6) gespannen is.
- Koordrol (8) loslaten en startkoord (6) teruggeleiden tot de starterveer (7) ontspannen is.

5.4 Startkoord uitbouwen

- Ventilatorhuis (3) met startmechanisme (4 - 11) uitbouwen, 5.2.
- Starterveer (7) ontspannen, 5.3.

- Startkoord (6) van de koordrol (8) afwikkelen.
- Startkoord (6) ca. 10 cm uit de koordrol (8) trekken.
- Knoop losmaken.
- Startkoord (6) uit de koordrol (8) en de starthandgreep (5) trekken.

5.5 Koordrol en starterveer uitbouwen

! WAARSCHUWING

De starterveer kan eruit springen en ernstig letsel veroorzaken aan ogen en handen.

Veiligheidsbril en veiligheidsschoenen dragen.

- Ventilatorhuis (3) met startmechanisme (4 - 11) uitbouwen, 5.2.
- Starterveer (7) ontspannen, 5.3.
- Startkoord (6) uitbouwen, 5.4.
- Veer (11) lostrekken.
- Ring (10) wegnemen.
- Pallen (9) wegnemen.
- Koordrol (8) lostrekken.
- Starterveer (7) uit het ventilatorhuis (3) nemen.

5.6 Starterveer inbouwen

! WAARSCHUWING

De starterveer kan eruit springen en ernstig letsel veroorzaken aan ogen en handen.

Veiligheidsbril en veiligheidsschoenen dragen.

LET OP

Een nieuwe starterveer (7) wordt in het hulpmiddel borgring 4237 195 2600 voorgespannen geleverd.

Met behulp van de borgring 4237 195 2600 kan een weggesprongen starterveer (7) ook weer worden voorgespannen.

Daarom de borgring 4237 195 2600 bewaren voor als een weggesprongen starterveer (7) weer moet worden voorgespannen.

Nieuwe starterveer inbouwen

- Starterveer (7) in de borgring 4237 195 2600 voor het inbouwen insmeren met speciale smeeroilie.

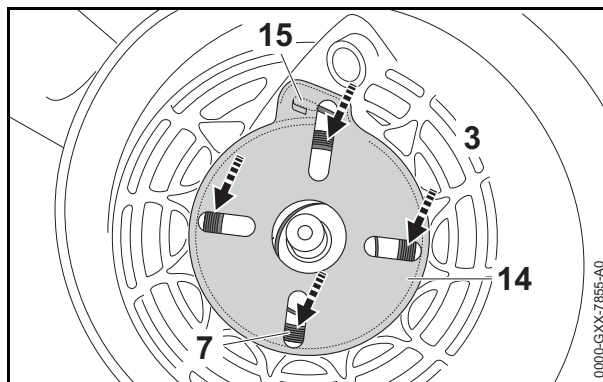

- Starterveer (7) met de borgring 4237 195 2600 (14) zo in het ventilatorhuis (3) plaatsen, dat het buitenste veeroog de opname (15) omsluit.
- Starterveer (7) met behulp van de doorslag door de openingen van de borgring 4237 195 2600 (14) in het ventilatorhuis (3) drukken (pijlen).
- Borgring 4237 195 2600 (14) wegnemen en bewaren. De starterveer (7) kan wegspringen.
- Starterveer (7) volledig in de opname (15) en in het ventilatorhuis (3) drukken.
- Koordrol (8) en startkoord (6) inbouwen, 5.7.

Weggesprongen starterveer inbouwen

Een weggesprongen starterveer (7) kan met behulp van de borgring 4237 195 2600 of het montagegereedschap 1116 893 4800 weer worden voorgespannen en ingebouwd.

Weggesprongen starterveer inbouwen met behulp van de borgring 4237 195 2600

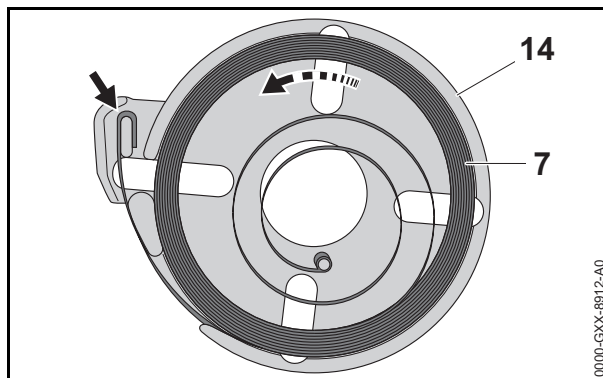

- Buitenste veeroog van de starterveer (7) om de opname (pijl) van de borgring 4237 195 2600 (14) leggen.
- Starterveer (7) cirkelvormig linksom aanbrengen en hierbij het al aangebrachte deel vasthouden.
- Starterveer (7) in de borgring 4237 195 2600 (14) voor het inbouwen insmeren met speciale smeeroilie.

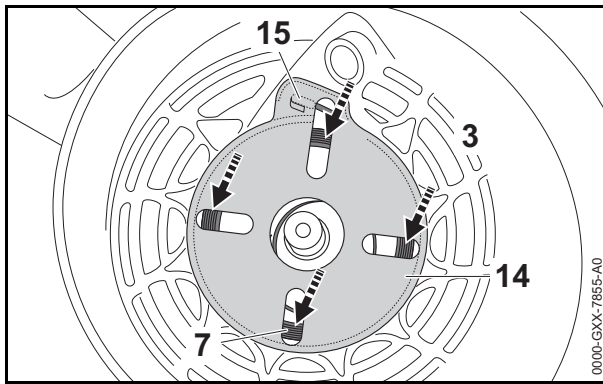

- Starterveer (7) met de borgring 4237 195 2600 (14) zo in het ventilatorhuis (3) plaatsen, dat het buitenste veerrog de opname (15) omsluit.
- Starterveer (7) met behulp van de doorslag door de openingen van de borgring 4237 195 2600 (14) in het ventilatorhuis (3) drukken (pijlen).
- Borgring 4237 195 2600 (14) wegnemen en bewaren. De starterveer (7) kan wegspringen.
- Starterveer (7) volledig in de opname (15) en in het ventilatorhuis (3) drukken.
- Koordrol (8) en startkoord (6) inbouwen, 5.7.

Weggesprongen starterveer inbouwen met behulp van het montagegereedschap 1116 893 4800

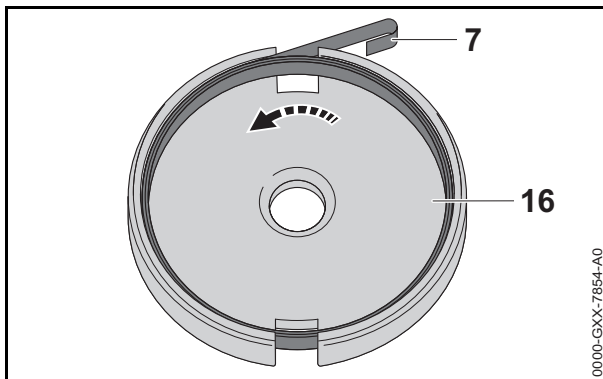

- Buitenste veerrog van de starterveer (7) in de uitsparing van het montagegereedschap 1116 893 4800 (16) plaatsen.
- Starterveer (7) cirkelvormig linksom aanbrengen en hierbij het al aangebrachte deel vasthouden.
- Starterveer (7) in het montagegereedschap 1116 893 4800 (16) voor het inbouwen insmeren met speciale smeeroilie.

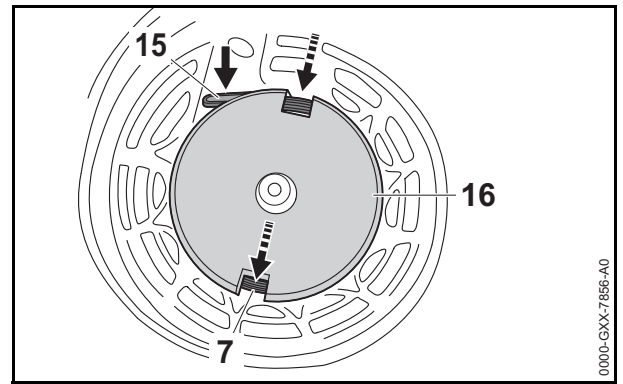

- Starterveer (7) met het montagegereedschap 1116 893 4800 (16) zo in het ventilatorhuis (3) plaatsen, dat het buitenste veerrog (pijl) de opname (15) omsluit.
- Starterveer (7) met behulp van de doorslag door de uitsparingen van het montagegereedschap 1116 893 4800 (16) in het ventilatorhuis (3) drukken.
- Montagegereedschap 1116 893 4800 (16) wegnemen. De starterveer (7) kan wegspringen.
- Starterveer (7) volledig in de opname (15) en in het ventilatorhuis (3) drukken.
- Koordrol (8) en startkoord (6) inbouwen, 5.7.

5.7 Koordrol en startkoord inbouwen

WAARSCHUWING

De starterveer kan eruit springen en ernstig letsel veroorzaken aan ogen en handen.

Veiligheidsbril en veiligheidsschoenen dragen.

- Eén uiteinde van het startkoord (6) met een enkele knoop borgen.
- Startkoord (6) door de starthandgreep (5) en de koordgeleidebus (4) geleiden.

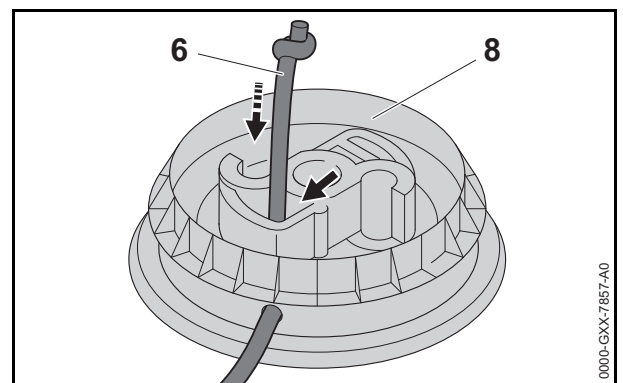

- Startkoord (6) door de koordrol (8) geleiden en met een enkele knoop borgen.
- De knoop terugtrekken en in de uitsparing (pijl) van de koordrol (8) drukken.

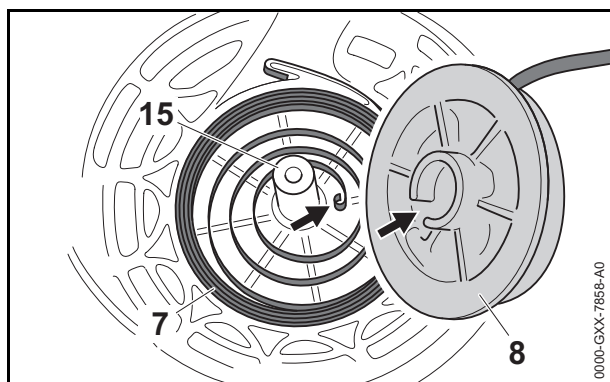

- Koordrol (8) dusdanig op de as (15) schuiven dat het oog (pijl) van de starterveer (7) in de uitsparing (pijl) van de koordrol (8) valt.
- De pal (9) in de koordrol (8) plaatsen.
- Ring (10) aanbrengen.
- Veer (11) zo inbouwen dat het oog de tap van de pal (9) omsluit.
- Tap van de pal (9), veer (7), groef van de as en ring (10) zo invetten met multipurpose vet dat de zijanten van de pal (9) vetvrij blijven.

5.8 Starterveer spannen

! WAARSCHUWING

De voorgespannen koordrol kan zich plotseling oprollen en leiden tot ernstig letsel aan de handen.

Veiligheidshandschoenen dragen.

- Koordrol (8) en startkoord (6) inbouwen, 5.7.

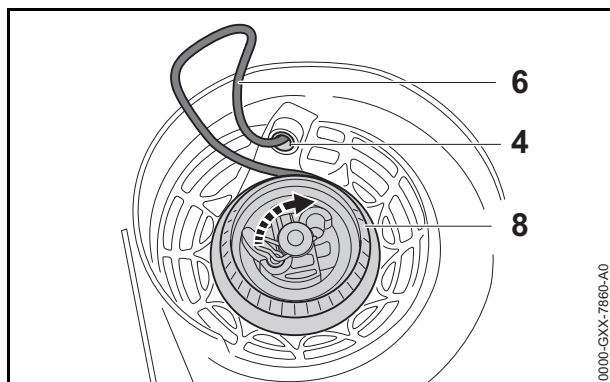

- Een deel van het startkoord (6) tussen de koordrol (8) en de koordgeleidebus (4) wegtrekken.
- Koordrol (8) met het startkoord (6) zeven slagen rechtsonder draaien.
- De koordrol (8) vasthouden.

De starterveer (7) is nu voorgespannen. Door het verdraaien van het startkoord (6) en de koordrol (8) wordt het koord in elkaar gedraaid.

- Het verdraaide startkoord (6) bij de starthandgreep (5) naar buiten trekken en recht draaien.
- Startkoord (6) gespannen houden en langzaam op de koordrol (8) laten opwickelen.

De starthandgreep (5) zit vast in de koordgeleidebus (4).

- Als de starthandgreep (5) los zit: starterveer (7) met de koordrol (8) nog een slag verder rechtsonder draaien.
- Starthandgreep (5) volledig uittrekken en de koordrol (8) verder draaien.

De koordrol (8) kan nog een halve slag verder worden gedraaid.

- Als de koordrol (8) niet verder kan worden gedraaid: Koordrol (8) vasthouden en het startkoord één winding van de koordrol (8) nemen.

5.9 Ventilatorhuis met startmechanisme inbouwen

- Ventilatorhuis (3) samen met startmechanisme (5 - 11) aanbrengen.
- Schroeven (2) aanbrengen en vastdraaien.
- Schroeven (1) aanbrengen en vastdraaien.

5.10 Koordgeleidebus uitbouwen

- Reparatie voorbereiden, 1.1.
- Ventilatorhuis (3) met startmechanisme (5 - 11) uitbouwen, 5.2.
- Starterveer (7) ontspannen, 5.3.
- Startkoord (6) uitbouwen, 5.4.
- Koordgeleidebus (4) met een hiertoe geschikt gereedschap uit het ventilatorhuis (3) wippen.

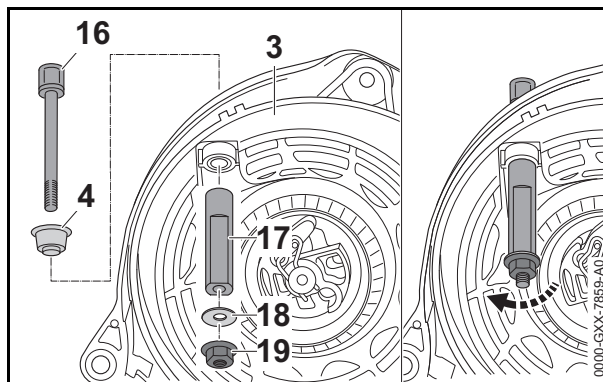

5.11 Koordgeleidebus monteren



- Koordgeleidebus (4) in het ventilatorhuis (3) plaatsen.
- Draadeind (16) van het montagegereedschap 5910 890 2204 vanaf de buitenzijde door de koordgeleidebus (4) steken.
- Drukstuk (17) van het montagegereedschap 5910 890 2204 over het draadeind (16) schuiven.

- Ring (18) van het montagegereedschap 5910 890 2204 over het draadeind (16) schuiven.
- Draadeind (16) tegenhouden en de moer (19) van het montagegereedschap 5910 890 2204 op het draadeind (16) draaien en zo vastdraaien dat de koordgeleidebus (4) vastzit.

Het onderste uiteinde van de koordgeleidebus (4) wordt hierdoor omgefelst.

- Montagegereedschap 5910 890 2204 (16 - 19) uitbouwen.
- Startkoord (6) inbouwen,  5.7.
- Starterveer (7) spannen,  5.7.
- Ventilatorhuis (3) met startmechanisme (5 - 11) inbouwen,  5.9.

6 Inlaattraject

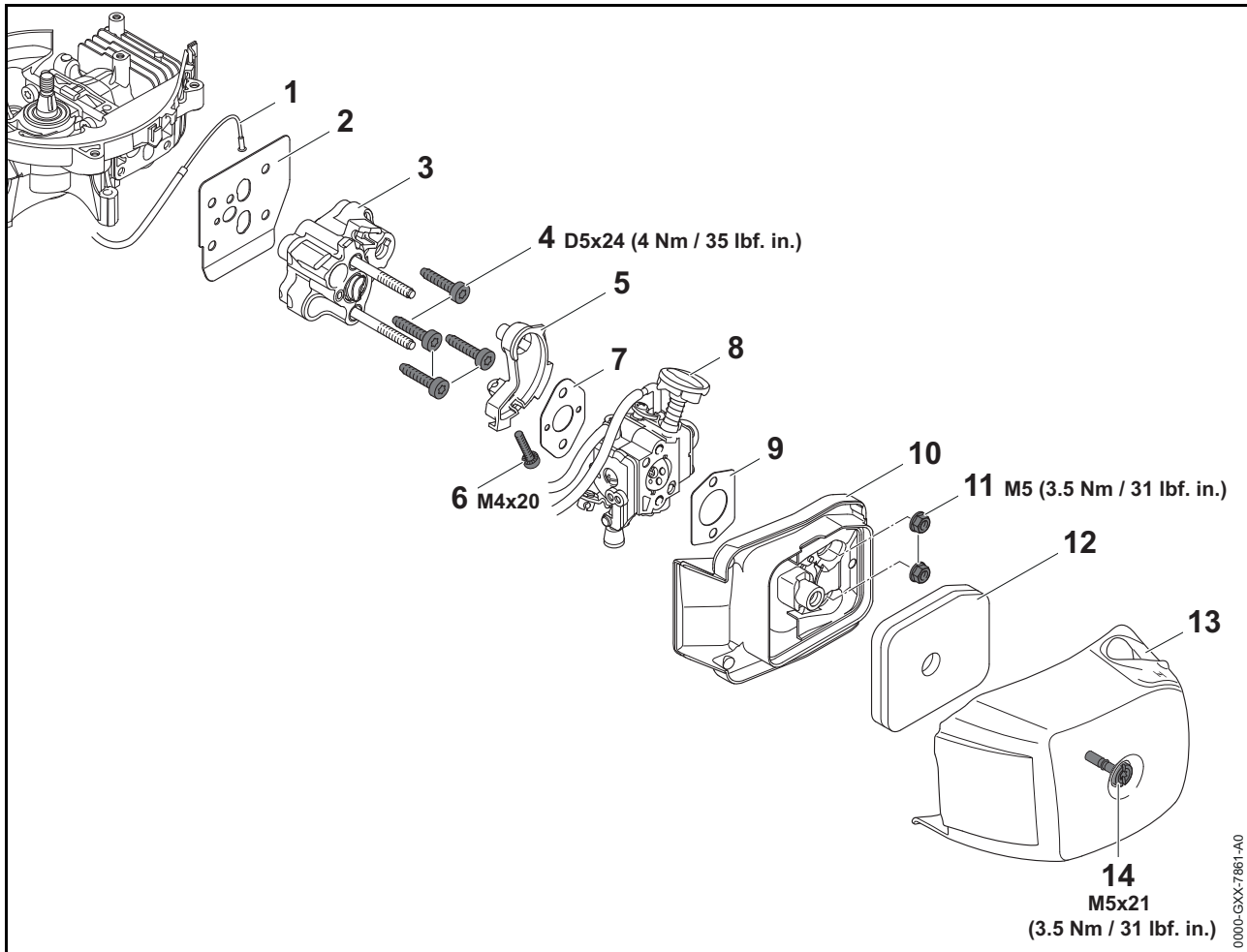

6.1 Speciaal gereedschap, hulpmiddelen

- Dopsleutel T27x125 – 0812 542 2104 of vergelijkbaar gereedschap
- Momentsleutel – 5910 890 0302 of vergelijkbaar gereedschap
- Schroevendraaier T27x200 – 5910 890 2415 of vergelijkbaar gereedschap
- Schroevendraaier Q-slw 8x200 – 5910 890 2420 of vergelijkbaar gereedschap
- Dopsleutel 8 mm
- Punttang

6.2 Luchtfiler uitbouwen

- Reparatie voorbereiden, 1.1.
- Bout (14) losdraaien.
- Filterdeksel (13) wegnemen.
- Luchtfiler (12) uit het filterhuis (10) nemen.

6.3 Luchtfiler inbouwen

- Luchtfiler (12) in het filterhuis (10) plaatsen.
- Filterdeksel (13) aanbrengen.
- Bout (14) aanbrengen en vastdraaien.





6.4 Filterhuis uitbouwen

- Reparatie voorbereiden, 1.1.
- Luchtfiler (12) uitbouwen, 6.2.
- Moeren (11) losdraaien.
- Filterhuis (10) lostrekken.
- Pakking (9) lostrekken.

6.5 Filterhuis inbouwen

- Pakking (9) aanbrengen.
- Filterhuis (10) erop schuiven.
- Moer (11) aanbrengen en vastdraaien.
- Luchtfiler (12) inbouwen, 6.3.





6.6 Tussenflens en spanstuk uitbouwen

- Reparatie voorbereiden,  1.1.
- Ventilatorhuis met startmechanisme uitbouwen,  5.2.
- Luchtfilter (12) uitbouwen,  6.2.
- Filterhuis (10) uitbouwen,  6.4.
- Gaskabel (1) bij de carburateur (8) loshaken.
- Gaskabel (1) uit de geleidingen van het spanstuk (5) en de tussenflens (3) nemen.

Om de carburateur (8) van de tussenflens (3) uit te bouwen hoeven de brandstofslangen niet te worden losgetrokken.

- Carburateur (8) lostrekken.
- Pakking (7) lostrekken.
- Bouten (4) losdraaien.
- Tussenflens (3) samen met het spanstuk (5) wegnemen.
- Spanstuk (5) van de tussenflens (3) wegnemen.
- Indien nodig, bout (6) losdraaien.
- Pakking (2) wegnemen.

6.7 Tussenflens en spanstuk inbouwen

- Bout (6) in het spanstuk (5) schroeven.
- Spanstuk (5) in de tussenflens (3) schuiven.
- Bouten (4) in de tussenflens (3) schuiven.
- Pakking (2) op de schroefdraad van de bouten (4) schuiven.
- Tussenflens (3) samen met het spanstuk (5) en de pakking (2) op de cilinder plaatsen.
- Schroeven (4) aanbrengen en vastdraaien.
- Gaskabel (1) in de geleidingen van de tussenflens (3) en het spanstuk (10) plaatsen.
- Gaskabel (1) op de carburateur (8) vasthaken.
- Filterhuis (10) inbouwen,  6.5.
- Luchtfilter (12) inbouwen,  6.3.
- Ventilatorhuis met startmechanisme inbouwen,  5.9.
- gaskabel afstellen,  6.8.

6.8 Gaskabel afstellen

- Reparatie voorbereiden,  1.1.

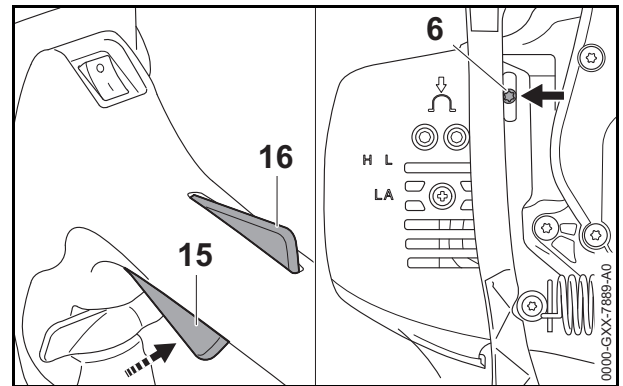

- Het apparaat zo neerleggen dat de messen vrij liggen en de stelschroef (6) bereikbaar is.

De handmatige volgasinstelling vindt plaats bij afgezette motor:

- Gashendelblokkering (16) indrukken en de gashendel (15) tot aan de aanslag indrukken en ingedrukt houden.
- Schroef (6) zolang linksom draaien tot de gashendel (15) niet meer verder kan worden ingedrukt.
- Schroef (6) zolang rechtsom draaien tot de gashendel (15) begint zich tegen de druk in naar buiten te bewegen.
- Motor starten.
- Gashendel (15) indrukken, zonder de gashendelblokkering (16) in te drukken.

Als de motor opneemt is de gaskabel te strak gespannen:

- gashendel (15) indrukken en ingedrukt houden en de schroef (6) zolang linksom draaien tot het motortoerental niet meer hoorbaar terugvalt.
- Schroef (6) net zolang rechtsom draaien tot de motor opneemt.
- Schroef (6) 1,5 slag linksom draaien.

De motor draait stationair en de gaskabel is goed afgesteld.

- Motor afzetten.

7 Carburateur afstellen

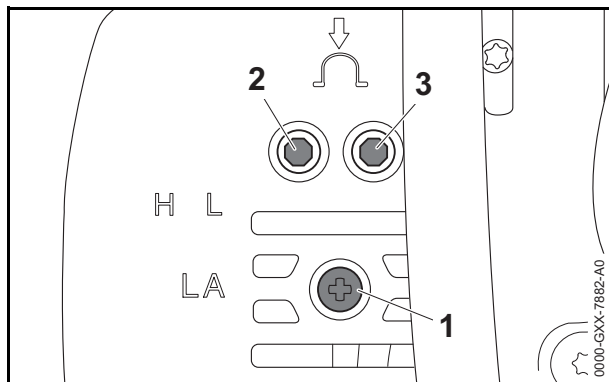

7.1 Speciaal gereedschap, hulpmiddelen

- Schroevendraaier – 0000 890 2300 of vergelijkbaar gereedschap
- Diagnoseapparaat MDG 1 – 5910 840 0210
- Toerenteller EDT 8 – 5910 850 1009
- Schroevendraaier – 5910 890 2314

7.2 Instelling voorbereiden

- Reparatie voorbereiden, 1.1.
- Als het luchtfilter vervuild of beschadigd is: Luchtfilter vervangen.
- Luchtfilter inbouwen.
- Als een vonkenrooster aanwezig is: vonkenrooster reinigen.
- Als het vonkenrooster beschadigd is: vonkenrooster vervangen.
- Gaskabel controleren.
- Als de gaskabel niet correct is afgesteld: gaskabel afstellen, 6.8
- Messen controleren.
- Als de messen vervuild zijn of moeilijk bewegen: Messen schoonmaken.
- Als de messen vervormd zijn of zijn beschadigd: Messen vervangen.

7.3 Basisafstelling voor onderhoudswerkzaamheden

Na onderhoudswerkzaamheden en na inbouw van nieuwe stelschroeven: basisafstelling van de carburateur uitvoeren.

- Filterdeksel uitbouwen, 6.2.
- Hoofdstelschroef H (2) en stelschroef stationair toerental L (3) rechtsonder in de boring schroeven tot aan de aanslag.
- Hoofdstelschroef H (2) 2 1/2 slag linksom draaien.
- Stelschroef stationair toerental L (3) 1 slag linksom draaien.

- Instelling voorbereiden, 7.2.
- Toerentallen met behulp van de toerenteller EDT 8 5910 850 1009 of met behulp van het diagnoseapparaat MDG 1 5910 840 0210 (tolerantie ± 100 1/min) instellen.

Motor starten en 1 minuut met wisselend toerental warm laten draaien.

Indien nodig: aanslagschroef stationair toerental LA (1) rechtsonder draaien, tot de motor gelijkmatig draait – het snijgarnituur mag niet meebewegen.

↓

Stationair toerental instellen

Door het verdraaien van de stelschroef stationair toerental L (3) naar links of naar rechts het maximumtoerental instellen.

↓

Door het verdraaien van de aanslagschroef stationair toerental LA (1) het toerental op 3300 1/min instellen.

| | | |
|--|--|------|
| ↑ Nee | | ↓ |
| Ligt het ingestelde max.toerental tussen 3200...3400 1/min? | | |
| | | ↓ Ja |

Door het linksom verdraaien van de stelschroef stationair toerental L (3) het toerental instellen op 2800 1/min.

7.4 Instelling stationair toerental voor gebruiker

- Controleren dat de basisafstelling voor onderhoudswerkzaamheden werd uitgevoerd, 7.2.

De carburateur voert in alle omgevingen en bedrijfsomstandigheden een optimaal brandstof-luchtmengsel toe.

De gebruiker kan de instelling van de hoofdstelschroef H (2) en de stelschroef stationair toerental L (3) niet wijzigen.

Het stationair toerental kan worden aangepast via de aanslagschroef stationair toerental LA.

- Instelling voorbereiden, 7.2.
- Motor starten en 1 minuut met wisselend toerental warm laten draaien.

De motor slaat bij stationair toerental af

- Aanslagschroef stationair toerental LA (1) rechtsonder draaien tot de messen mee beginnen te lopen.
- Aanslagschroef stationair toerental LA (1) 2 1/2 slag linksom terugdraaien.

De messen lopen bij stationair toerental mee

- Aanslagschroef stationair toerental LA (1) linksom draaien tot de messen stil blijven staan.
- Aanslagschroef stationair toerental LA (1) 2 1/2 slag linksom verder draaien.

Onregelmatig stationair toerental; motor neemt slecht op (ondanks wijziging van de LA-afstelling)

Stationaire afstelling is te arm.

- Basisafstelling voor onderhoudswerkzaamheden uitvoeren,  7.3.

Motor slaat bij zwenken bij stationair toerental af

Stationaire instelling is te rijk.

- Basisafstelling voor onderhoudswerkzaamheden uitvoeren,  7.3.

7.5 Carburateurafstelling aanpassen voor werkzaamheden op grote hoogtes

Als met de heggenschaar wordt gewerkt op grote hoogtes, kan de heggenschaar niet meer het optimale vermogen hebben. De carburateurafstelling kan zo worden aangepast dat de heggenschaar het optimale vermogen heeft.

- Op grotere hoogte de basisafstelling voor onderhoudswerkzaamheden uitvoeren,  7.3.

Als weer op minder hoogte met de heggenschaar wordt gewerkt kan de motor oververhit raken.

- Op minder hoogte de basisafstelling voor onderhoudswerkzaamheden uitvoeren,  7.3.

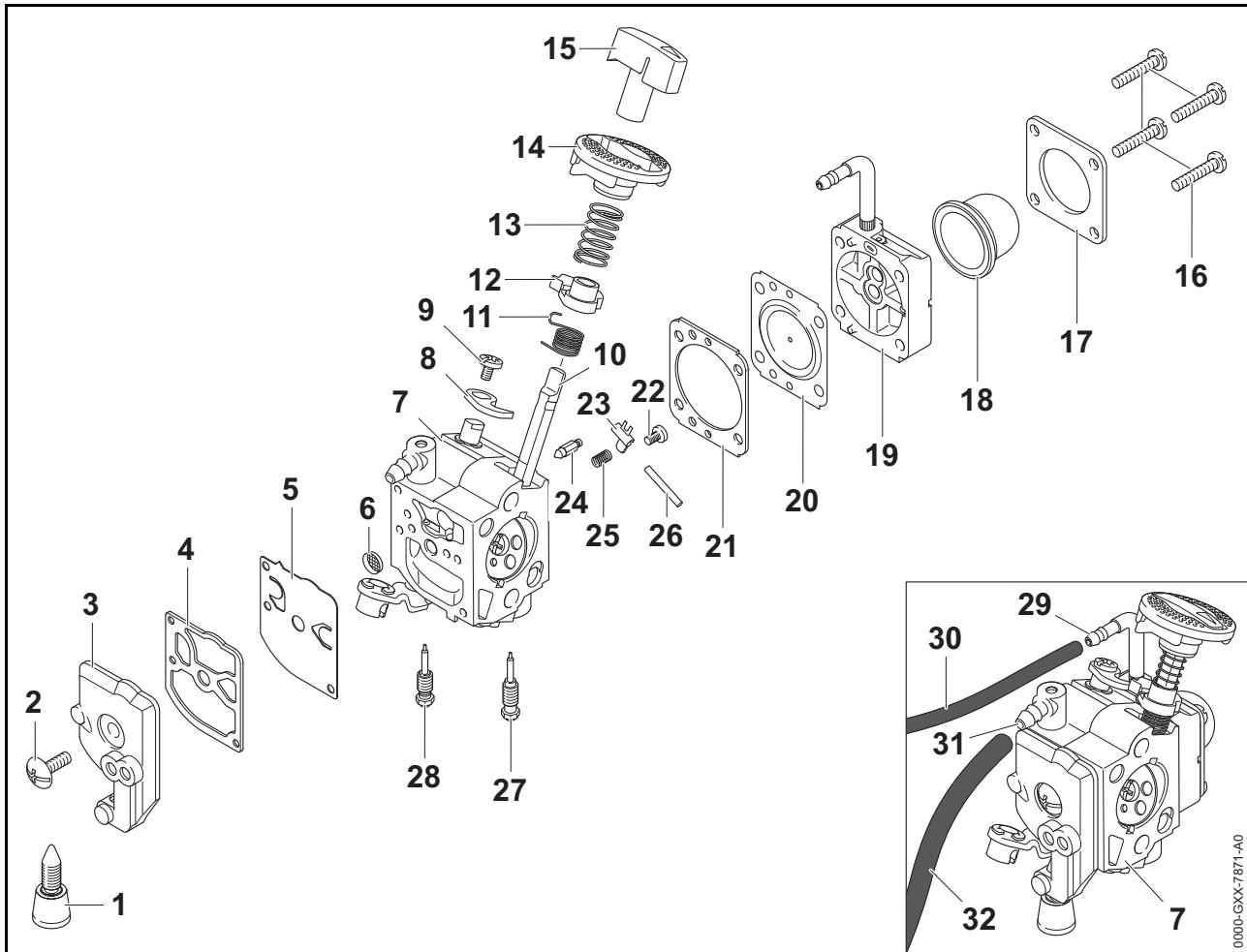

8.1 Speciaal gereedschap, hulpmiddelen

- Pomp – 0000 850 1300
- Nippel – 0000 855 9201
- Schroevendraaier – 0000 890 2300 of vergelijkbaar gereedschap
- Slang 135 mm – 1110 141 8600
- Diagnoseapparaat MDG 1 – 5910 840 0210
- Toerenteller EDT 8 – 5910 850 1009
- Schroevendraaier T8 – 5910 890 2310
- Pincet
- Krasnaald
- Schroevendraaier PH1x80 mm
- Pendrijver 5 mm
- STIHL Pressfluid OH 723 – 0781 957 9000

8.2 Brandstofslangen van de carburateur lostrekken

- Reparatie voorbereiden, 1.1.
- Filterdeksel uitbouwen, 6.2.

Om de brandstofslangen (30 en 32) van de carburateur (7) los te trekken hoeft de carburateur (7) niet te worden uitgebouwd.

WAARSCHUWING

De benzineretourslang (30) en de brandstofslang (32) kunnen worden beschadigd bij het lostrekken. Er kan brandstof weglekken.

Benzineretourslang (30) en brandstofslang (32) vervangen.

- Brandstofslangen (30 en 32) van de carburateur (7) lostrekken.

8.3 Brandstofslangen op de carburateur schuiven

WAARSCHUWING

De benzineretourslang (30) en de brandstofslang (32) kunnen worden beschadigd bij het lostrekken. Er kan brandstof weglekken.

Benzineretourslang (30) en brandstofslang (32) vervangen.

- Uiteinde van de benzineretourslang (30) insmeren met Pressfluid.
- Benzineretourslang (30) tot aan de aanslag op de nippel (29) van de carburateur (7) schuiven.
- Uiteinde van de brandstofslang (32) insmeren met Pressfluid.
- Brandstofslang (32) tot aan de aanslag op de nippel (31) van de carburateur (7) schuiven.
- Filterdeksel inbouwen,  6.3.



8.4 Carburateur op lekkage controleren

Bij storingen aan de carburateur of de brandstoftoevoer ook de tankbe- of -ontluchting controleren, zo nodig vervangen,  9.4.

Voor de controle op lekkage hoeft de carburateur niet te worden uitgebouwd.

- Reparatie voorbereiden,  1.1.
- Tankdop openen en weer sluiten.

De druk is gecompenseerd.

- Filterdeksel uitbouwen,  6.2.
- Brandstofslang (32) van de brandstofaansluiting (31) van de carburateur (7) trekken,  8.2.

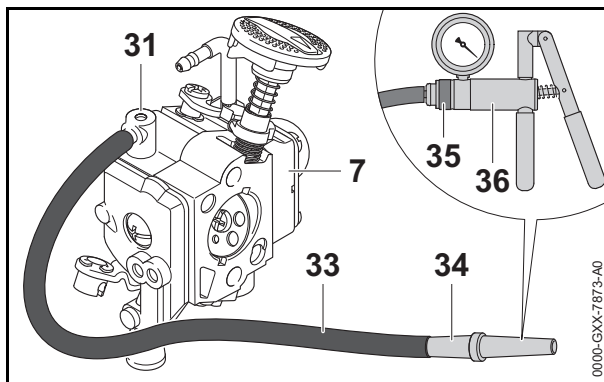



- Slang 135 mm 1110 141 8600 (33) op de brandstofaansluiting (31) van de carburateur (7) schuiven.
- Nippel 0000 855 9201 (34) in de slang 135 mm – 1110 141 8600 (33) schuiven.
- Slang van de pomp 0000 850 1300 (36) aansluiten op de nippel 0000 855 9201 (34).
- Ring (35) van de pomp 0000 850 1300 (36) in de richting van de handgreep van de pomp schuiven (overdruk).
- Pomp 0000 850 1300 (36) inschakelen tot de manometer een overdruk van 0,8 bar (11,6 psi) aangeeft.

Als de aangegeven overdruk constant blijft, is de carburateur dicht.

Als de druk daalt, kan dit te wijten zijn aan het volgende:

- De inlaatnaald (24) dicht niet af (vuil op de klepzitting, sluitconus van de inlaatnaald (24) beschadigd of inlaatregelhefboom (23) klemt).
- Het pompmembraan (5) of de pakking (4) is beschadigd.
- Het regelmembraan (20) of de pakking (21) is beschadigd.





Na de test/controlé

- Slang 135 mm 1110 141 8600 (33) van de brandstofaansluiting (31) van de carburateur (7) trekken.
- Brandstofslang (32) op de brandstofaansluiting (31) van de carburateur (7) schuiven,  8.3.
- Filterdeksel inbouwen,  6.3.

8.5 Carburateur uitbouwen



- Reparatie voorbereiden,  1.1.
- Luchtfiler uitbouwen,  6.2.
- Filterhuis uitbouwen,  6.4.
- Brandstofslangen (30 en 32) van de carburateur (7) lostrekken,  8.2.
- Carburateur (7) lostrekken.

8.6 Carburateur inbouwen

- Carburateur (7) op de bouten van de tussenflens (3) schuiven.
- Brandstofslangen (30 en 32) op de carburateur (7) schuiven,  8.3.
- Filterhuis inbouwen,  6.4.
- Luchtfiler inbouwen,  6.3.
- Carburateur afstellen,  7.2.

8.7 Carburateur demonteren, monteren

8.7.1 Regelmembraan en hand-benzinepomp uitbouwen

- Reparatie voorbereiden,  1.1.
- Carburateur (7) uitbouwen,  8.5.
- Bouten (16) losdraaien.
- Flens (19) samen met het afsluitdeksel (17) wegnemen.
- Afsluitdeksel (17) van de flens wegnemen.
- Kap (18) van de flens wegnemen.
- Pakking (21) samen met het regelmembraan (20) wegnemen.
- Regelmembraan (20) losmaken van de pakking (21).
- Als het regelmembraan (20) is vervormd of verhard: regelmembraan (20) vervangen.

8.7.2 Regelmembraan en hand-benzinepomp inbouwen

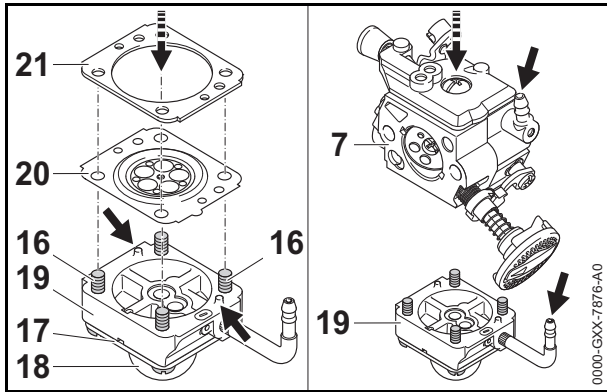

- Kap (18) in de ringvormige groef op de flens (19) plaatsen.
- Afsluitdeksel (17) aanbrengen.
- Twee tegenover elkaar liggende bouten (16) aanbrengen en tegenhouden.
- Regelmembraan (20) zo op de flens (19) plaatsen dat de boringen over de tappen (pijlen) liggen.
- Pakking (21) zo op het regelmembraan (20) plaatsen dat de boringen over de tappen (pijlen) liggen.
- Carburateur (7) zo op de flens (19) met regelmembraan (20) en pakking (21) plaatsen dat de beide brandstofaansluitingen (pijlen) aan dezelfde zijde liggen en dat de tappen van de flens (10) in de boringen van de carburateur (7) vallen.
- Beide bouten (16) aanbrengen.
- Overige bouten (16) aandraaien.
- De bouten (16) kruislings vastdraaien.

8.7.3 Inlaatnaald uitbouwen

- Reparatie voorbereiden, 1.1.
- Regelmembraan (20) en hand-benzinepomp (18 en 19) uitbouwen, 8.7.1.

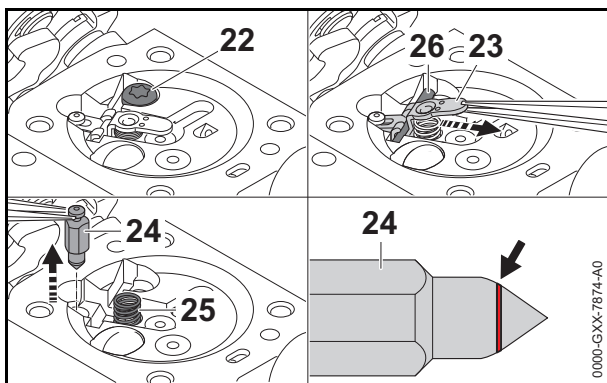

- Bout (22) losdraaien.
- De veer (25) kan wegspringen.
- Inlaatregelhefboom (23) samen met de as (26) uit de groef van de inlaatnaald (24) trekken.
 - Veer (25) wegnemen.

- Inlaatnaald (24) eruit trekken.
- Als op de sluitconus van de inlaatnaald (24) een ringvormige indruk (pijl) zichtbaar is: inlaatnaald (24) vervangen.

8.7.4 Inlaatnaald inbouwen

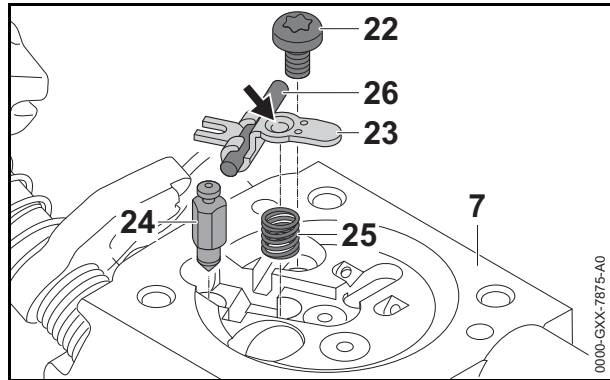

- Inlaatnaald (24) aanbrengen.
- Veer (25) aanbrengen.
- As (26) in de inlaatregelhefboom (23) schuiven.
- Inlaatregelhefboom (23) samen met de as (26) eerst met de zitting (pijl) op de veer (25) plaatsen, vervolgens de gaffel van de inlaatregelhefboom (23) in de groef van de inlaatnaald (24) schuiven.
- Inlaatregelhefboom (23) naar beneden drukken en houden.
- Bout (22) aanbrengen en vastdraaien.
- Controleren dat de inlaatregelhefboom (23) gemakkelijk kan worden bewogen.
- Regelmembraan (20) en hand-benzinepomp (18 en 19) inbouwen, 8.7.2.

8.7.5 Pompmembraan en zeef uitbouwen

- Reparatie voorbereiden, 1.1.
- Carburateur (7) uitbouwen, 8.5.
- Bout (2) losdraaien.
- Afsluitdeksel (3) wegnemen.
- Pakking (4) samen met het pompmembraan (5) wegnemen.
- Pompmembraan (5) losmaken van de pakking (4).
- Als het pompmembraan (5) is vervormd/bol staat: pompmembraan (5) vervangen.
- Zeef (6) met behulp van een krasnaald uit de carburateur (7) trekken.

8.7.6 Pompmembraan en zeef inbouwen

- Zeef (6) met behulp van een 5mm-doorslag (0,2 inch) zo in de zitting in de carburateur (7) drukken, dat de bolle zijde naar binnen is gericht.
- Pakking (4) zo op het afsluitdeksel (3) leggen dat de boringen over de tappen liggen.
- Pompmembraan (5) zo op de pakking (4) leggen dat de boringen over de tappen liggen.

- Carburateur (7) zo op het afsluitdeksel (3) met de pakking (4) en het pompmembraan (5) plaatsen, dat de tappen van het afsluitdeksel (3) in de boringen van de carburateur (7) vallen.
- Bout (2) aanbrengen en vastdraaien.
- Carburateur (7) inbouwen, 8.6.

8.7.7 Stelschroeven uitbouwen

- Reparatie voorbereiden, 1.1.
- Carburateur (7) uitbouwen, 8.5.
- Aanslagschroef stationair toerental LA (1) losdraaien.
- Stelschroef stationair toerental L (28) losdraaien.
- Hoofdstelschroef H (27) losdraaien.
- Als de punten van de stelschroef stationair toerental (28) en de hoofdstelschroef (27) zijn beschadigd of versleten: stelschroef stationair toerental (28) en hoofdstelschroef (27) vervangen.
- Als de aanslagschroef stationair toerental (1) is beschadigd: aanslagschroef stationair toerental (1) vervangen.

8.7.8 Stelschroeven inbouwen

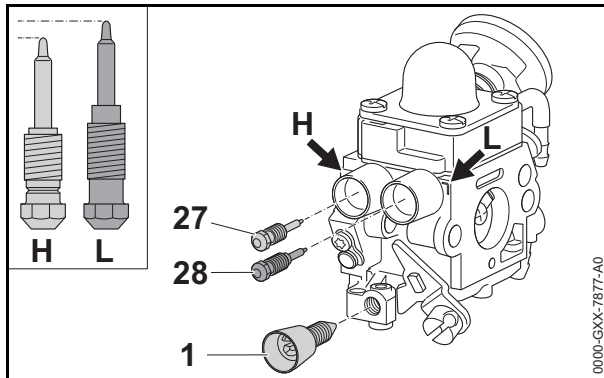

- Hoofdstelschroef (27) tot aan de aanslag in de met "H" (pijl) gemarkeerde schroefdraad in de carburateur (7) schroeven.
- Stelschroef stationair toerental (28) tot aan de aanslag in de met "L" (pijl) gemarkeerde schroefdraad in de carburateur (7) schroeven.
- Aanslagschroef stationair toerental (1) tot aan de aanslag in de schroefdraad in het afsluitdeksel (3) draaien.
- Carburateur (7) inbouwen, 8.6.
- Carburateur afstellen, 7.2.

8.8 Chokeknop uitbouwen

- Reparatie voorbereiden, 1.1.
- Filterdeksel uitbouwen, 6.2.
- Draaiknop (14 en 15) van de chokeklep (10) trekken.
- Veer (13) lostrekken.
- Chokeknop (12) samen met de torsieveer (11) lostrekken.
- Torsieveer (11) wegnemen.

8.9 Chokeknop inbouwen

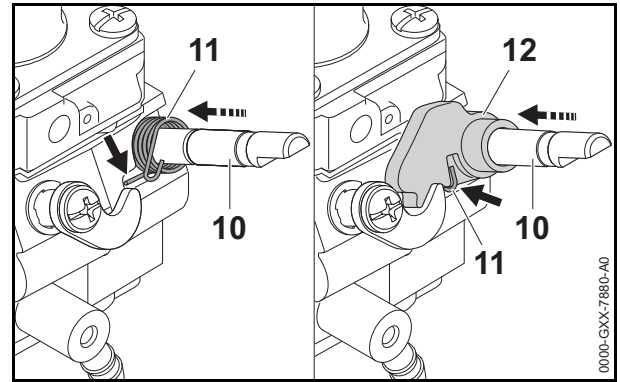

- Torsieveer (11) zo op de chokeklep (10) schuiven dat het rechte been in de uitsparing (pijl) van het carburateurhuis ligt.
- Chokeknop (12) zo ver op de chokeklep (10) schuiven dat de torsieveer (11) kan worden vastgehaakt.
- Torsieveer (11) linksom draaien en aan de chokeknop (12) vasthaken (pijl).
- Veer (13) op de chokeklep (10) schuiven.
- Draaiknop (14 en 15) monteren.
- Draaiknop (14 en 15) zo op de chokeklep (10) drukken dat deze vastklikt.
- Werking van de chokeknop controleren, 8.10.

8.10 Werking van de chokeknop controleren

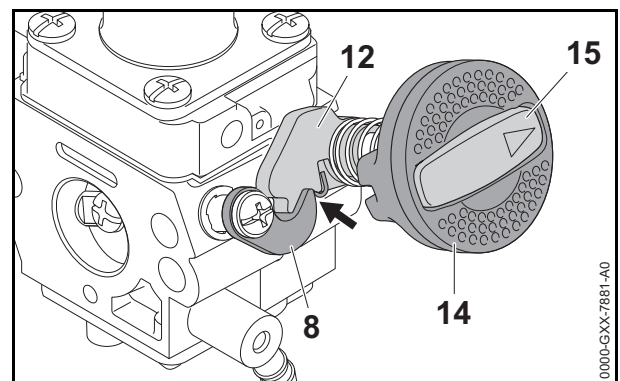

- Draaiknop (14 en 15) linksom draaien.
- De gashendel (8) moet in de groef (pijl) van de chokeknop (12) vallen.
- Filterdeksel inbouwen, 6.3.

9 Brandstoftank, slangen, aanslag

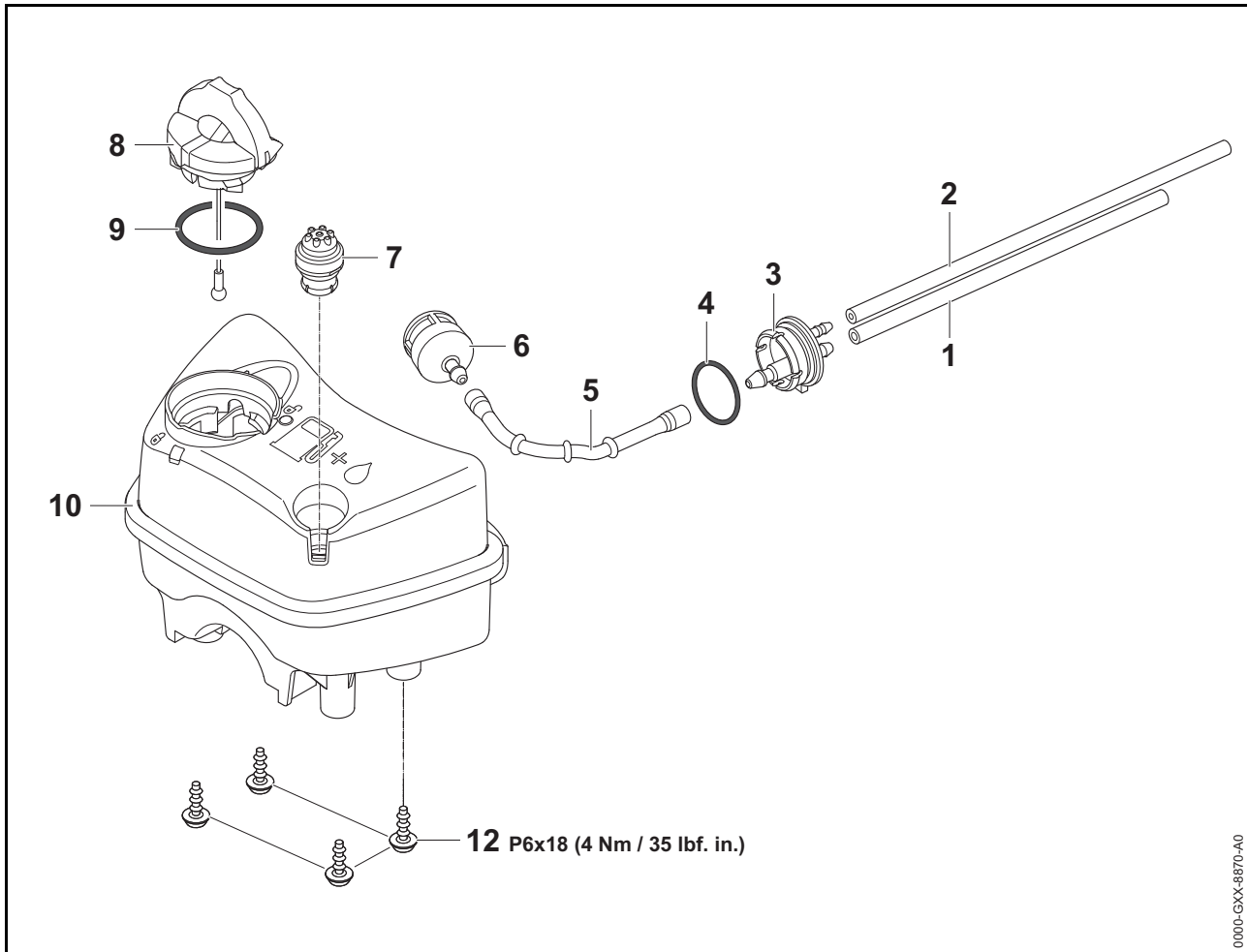

9.1 Speciaal gereedschap, hulpmiddelen

- Pomp – 0000 850 1300
- Nippel – 0000 855 9200
- Dopsleutel T27 – 0812 542 2104 of vergelijkbaar gereedschap
- Momentsleutel – 5910 890 0302 of vergelijkbaar gereedschap
- Schroevendraaier T27x200 – 5910 890 2415 of vergelijkbaar gereedschap
- Persstempel – 5910 893 2411
- Montagehaak – 5910 893 8800
- Sleufschroevendraaier 6,5x150
- STIHL Pressfluid OH 723 – 0781 957 9000

9.2 Aanzuigmond in de benzinetank uitbouwen

- Reparatie voorbereiden, 1.1.
- Tankdop (8) losdraaien.

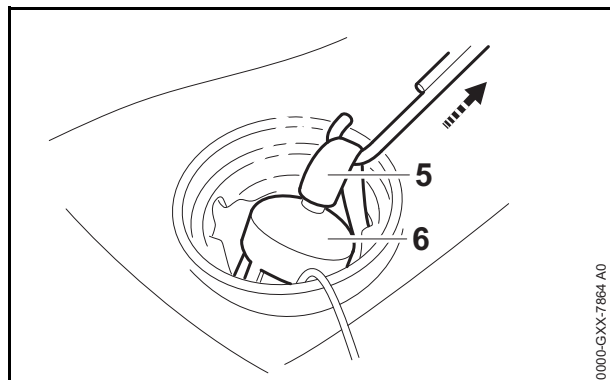

- Aanzuigmond (6) met behulp van de montagehaak 5910 893 8800 uit de brandstoftank (10) trekken.
- Aanzuigmond (6) lostrekken van de benzineaanzuigslang (5).

9.3 Aanzuigmond in de benzinetank inbouwen

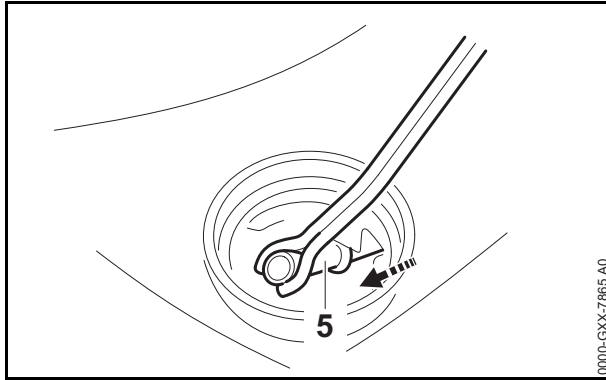

- Benzineaanzuigslang (5) met behulp van de montagehaak 5910 893 8800 uit de brandstoftank (10) trekken.
- Uiteinde van de benzineaanzuigslang (5) insmeren met Pressfluid.
- Aanzuigmond (6) tot aan de aanslag in de benzineaanzuigslang (5) schuiven.
- Aanzuigmond (6) in de benzinetank (10) schuiven.
- Tankdop (8) dichtdraaien.

9.4 Tankontluchting controleren

- Reparatie voorbereiden, 1.1.
- Filterdeksel uitbouwen, 6.2.

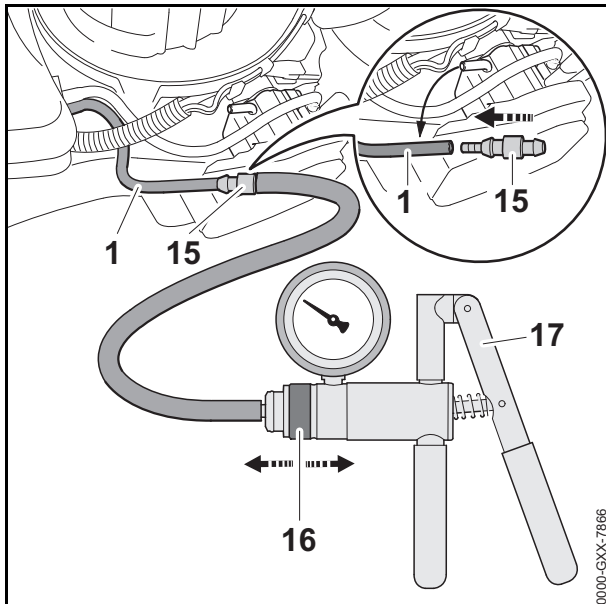

- Brandstofslang (1) op de carburateur lostrekken, 8.2.
- Tankdop (8) dichtdraaien.
- Nippel 0000 855 9200 (15) in de brandstofslang (1) schuiven.
- Slang van de pomp 0000 850 1300 (17) op de nippel (15) schuiven.

Controle met onderdruk

- Ring (16) van de pomp 0000 850 1300 (17) in de richting van de slangaansluiting van de pomp schuiven (onderdruk).
- Pomp 0000 850 1300 (17) inschakelen.

Als er geen onderdruk wordt opgebouwd, werkt de tankontluchting (8).

Als er onderdruk wordt opgebouwd is de tankontluchting (7) beschadigd en moet deze worden vervangen.

Overdrukttest

- Ring (16) van de pomp 0000 850 1300 (17) naar de handgreep van de pomp schuiven (overdruk).
- Pomp 0000 850 1300 (17) bedienen en een overdruk van 0,5 bar (7,25 psi) genereren.

Als de aangegeven overdruk constant blijft, zijn de brandstoftank (10) en de tankbe- of -ontluchting (7) lekvrij.

Als de overdruk terugvalt, vertoont de brandstoftank (10) of de tankbe- of -ontluchting (7) lekkage.

- De vermoedelijke plaats van de lekkage insmeren met zeepsop en de controle met overdruk herhalen.

Als de vermoedelijke plaats lek is, ontstaan daar luchtbelletjes.

- Als de tankbe- of -ontluchting (7) is beschadigd: tankbe- of -ontluchting (7) vervangen, 9.5.
- Als de brandstoftank (10) is beschadigd: brandstofstank (10) vervangen, 9.8.

Na de test/controle

- Ring (16) van de pomp 0000 850 1300 (17) in de tegenoverliggende richting schuiven.

De druk wordt gecompenseerd.

- Slang van de pomp 0000 850 1300 (17) van de nippel 0000 855 9200 (15) trekken.
- Brandstofslang (1) op de nippel van de carburateur schuiven, 8.3.
- Filterdeksel inbouwen, 6.3.

9.5 Tankbe- of -ontluchting uitbouwen

- Reparatie voorbereiden, 1.1.
- Tankbe- of -ontluchting (7) met behulp van de schroevendraaier 0000 890 2300 bij de uitsparing loswippen.

9.6 Tankbe- of -ontluchting inbouwen

- O-ring van de tankbe- of -ontluchting (7) insmeren met Pressfluid.
- Tankbe- of -ontluchting (7) tot aan de aanslag in de brandstofstank (10) drukken.

9.7 Benzinetank reinigen

- Reparatie voorbereiden, 1.1.
- Tankdop (8) losdraaien.
- Benzinetank (10) aftappen.

- Schone benzine in de brandstoftank (10) bijvullen.
- Tankdop (8) dichtdraaien en de benzinetank (10) schudden.
- Tankdop (8) weer opendraaien en de benzinetank (10) aftappen.
- Brandstof en benzine volgens voorschrift en milieuverantwoord afvoeren.

9.8 Benzinetank uitbouwen

- Reparatie voorbereiden, 1.1.

In een nieuwe brandstoftank (10) zijn alle aanbouwdelen al ingebouwd.

Als er een nieuwe brandstoftank (10) wordt ingebouwd hoeven de aanbouwdelen niet te worden uitgebouwd.

- Filterdeksel uitbouwen, 6.2.
- Brandstofslangen (1 en 2) van de carburateur lostrekken, 8.2.
- Apparaat op het ventilatorhuis plaatsen.
- Bouten (12) losdraaien.
- Brandstoftank (10) wegnemen.
- Indien nodig: tankdop (8) uitbouwen, 9.12.
- Indien nodig: aanzuigmond (6) in de brandstoftank uitbouwen, 9.2.
- Indien nodig: brandstofslangen (1 en 2) en het koppelstuk (3) uitbouwen, 9.9.

9.9 Brandstofslangen en koppelstuk uitbouwen

- Reparatie voorbereiden, 1.1.
- Brandstoftank (10) uitbouwen, 9.8.

WAARSCHUWING

De benzineretourslang (2), de brandstofslang (1) en de benzineaanzuigslang (5) kunnen worden beschadigd bij het lostrekken. Er kan brandstof weglekken.

Benzineretourslang (2), de brandstofslang (1) en de benzineaanzuigslang (5) vervangen.

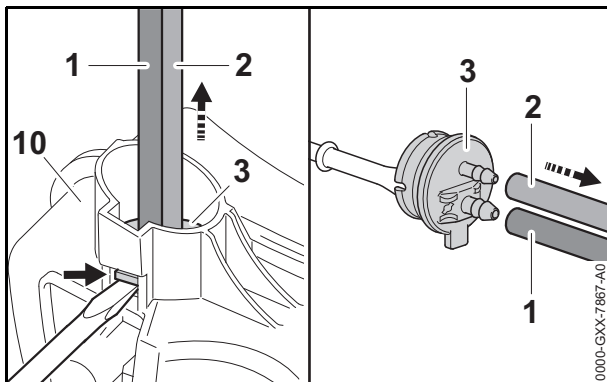

- Koppelstuk (3) met behulp van een sleufschroevendraaier 6,5x150 uit de brandstoftank (10) wippen en lostrekken.
- Benzineretourslang (2) lostrekken van het koppelstuk (3).

- Brandstofslang (1) lostrekken van het koppelstuk (3).
- Indien nodig: benzineaanzuigslang (5) lostrekken van het koppelstuk (3).
- Indien nodig: O-ring (4) lostrekken van het koppelstuk (3).

9.10 Brandstofslangen en koppelstuk inbouwen

WAARSCHUWING

De benzineretourslang (2), de brandstofslang (1) en de benzineaanzuigslang (5) kunnen worden beschadigd bij het lostrekken. Er kan brandstof weglekken.

Benzineretourslang (2), de brandstofslang (1) en de benzineaanzuigslang (5) vervangen.

- O-ring (4) in de groef van het koppelstuk (3) plaatsen.
- Eén uiteinde van de benzineaanzuigslang (5) insmeren met Pressfluid.
- Benzineaanzuigslang (5) tot aan de aanslag op de nippel van het koppelstuk (3) schuiven.
- Het vrije uiteinde van de benzineaanzuigslang (5) insmeren met Pressfluid.
- Aanzuigmond (6) tot aan de aanslag in de benzineaanzuigslang (5) schuiven.

De benzineretourslang (2) heeft een kleinere binnendiameter dan de brandstofslang (1).

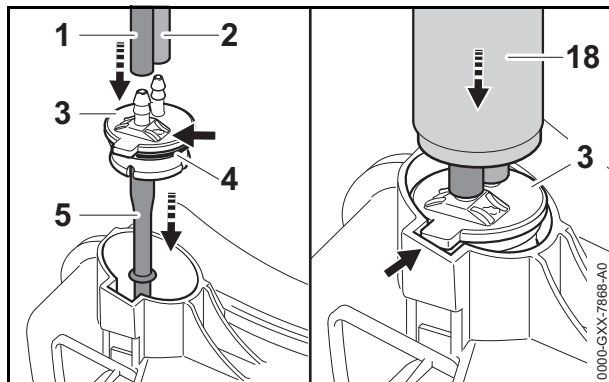

- Uiteinde van de brandstofslang (1) insmeren met Pressfluid.
- Brandstofslang (1) tot aan de aanslag op de met een carburateursymbool gemarkeerde nippel (pijl) van het koppelstuk (3) schuiven.
- Uiteinde van de benzineretourslang (2) insmeren met Pressfluid.
- Benzineretourslang (2) tot aan de aanslag op de andere nippel van het koppelstuk (3) schuiven.
- O-ring (4) op het koppelstuk (3) insmeren met Pressfluid.
- Benzineaanzuigslang (5) samen met de aanzuigmond (6) in de brandstoftank (10) schuiven.
- Koppelstuk (3) zo uitlijnen dat de lip correspondeert met de groef (pijl).

- Koppelstuk (3) met behulp van het persstempel 5910 893 2411 (18) zo in de brandstoftank (10) persen, dat de lip vastklikt.
- Brandstoftank (10) inbouwen, 9.11.

- Veiligheidskoord (19) zo naar boven trekken dat de nippel (20) stevig in de opname (pijl) zit.
- Tankdop (8) dichtdraaien.

9.11 Benzinetank inbouwen

- Brandstoftank (10) aanbrengen.
- Brandstoftank (10) vasthouden en het apparaat op het ventilatorhuis plaatsen.
- Schroeven (12) aanbrengen en vastdraaien.
- Brandstofslangen (1 en 2) op de carburateur schuiven, 8.3.
- Filterdeksel inbouwen, 6.3.

9.12 Tankdop uitbouwen

- Reparatie voorbereiden, 1.1.
- Tankdop (8) losdraaien.

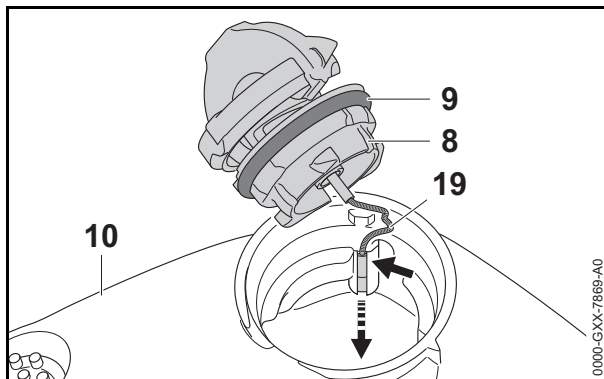

- Veiligheidskoord (19) met behulp van een schroevendraaier uit de opname (pijl) van de brandstoftank (10) schuiven en tankdop (8) wegnemen.
- Indien nodig: Ronde afdichtring (9) wegnemen.

9.13 Tankdop inbouwen

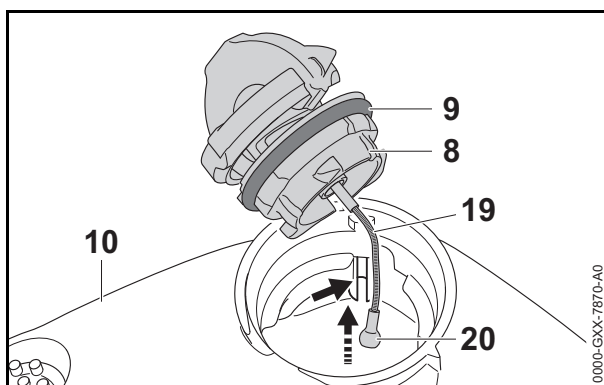

- O-ring (9) in de groef van de tankdop (8) plaatsen.
- Nippel (20) van de tankdop (8) met behulp van een schroevendraaier in de opname (pijl) van de brandstoftank (10) drukken.

10 Ontstekingsysteem

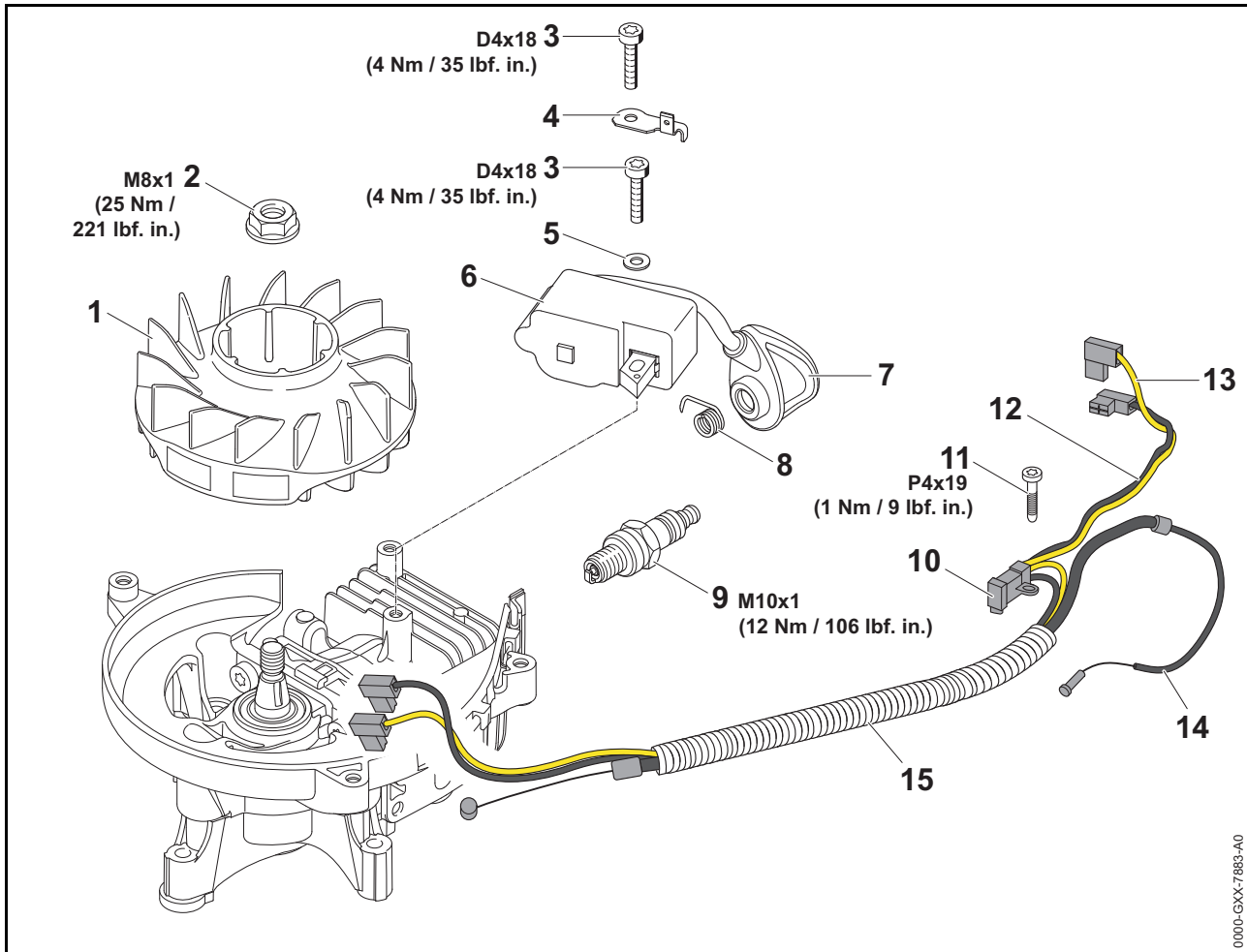

10.1 Speciaal gereedschap, hulpmiddelen

- Blokkeerstrip – 0000 893 5904
- Dopsleutel T27 – 0812 542 2104 of vergelijkbaar gereedschap
- Afstelkaliber – 4118 890 6401
- Combisleutel – 4237 890 3400
- Ontstekingsysteemtester ZAT 4 – 5910 850 4503
- Ontstekingsysteemtester ZAT 3 – 5910 850 4520
- Momentsleutel – 5910 890 0302 of vergelijkbaar gereedschap
- Momentsleutel – 5910 890 0312 of vergelijkbaar gereedschap
- Schroevendraaier T20 – 5910 890 2301 of vergelijkbaar gereedschap
- Schroevendraaier T27x200 – 5910 890 2415 of vergelijkbaar gereedschap
- Montagegereedschap – 5910 890 4000
- Trekker – 5910 890 4504
- Dopsleutel slw 13 lang – 5910 893 2804 of vergelijkbaar gereedschap

- Dopsleutel T20
- Punttang
- Steeksleutel slw 17 mm
- Naald
- STIHL Pressfluid OH 723 – 0781 957 9000
- Ckw- en hkw-vrij ontvettingsmiddel op oplosmiddelbasis

10.2 Ontstekingsysteem controleren

! WAARSCHUWING

Het ontstekingsysteem van de heggenschaar genereert hoge spanningen. Wanneer stroomvoerende componenten worden aangeraakt, terwijl het startmechanisme wordt bediend, kunnen persoon zwaar tot fataal letsel oplopen.

Stroomvoerende componenten niet aanraken terwijl het startmechanisme wordt bediend.

Startmechanisme niet bedienen wanneer de bougiesteker losgetrokken is of de bougie eruit gedraaid is.

! WAARSCHUWING

Het ontstekingsstelsel van de heggenschaar genereert vonken. Vonken kunnen naar buiten ontsnappen en in licht ontvlambare of een explosieve omgeving brand en explosies veroorzaken. Personen kunnen zwaar letsel oplopen of worden gedood en er kan materiële schade ontstaan.

Startmechanisme niet bedienen wanneer de bougiesteker losgetrokken is of de bougie eruit gedraaid is.

! WAARSCHUWING

De motor kan tijdens de controle van het ontstekingsstelsel aanslaan en met een hoog toerental draaien. Als draaiende componenten worden aangeraakt, kunnen personen zwaar letsel oplopen.

Draaiende componenten niet aanraken.

10.2.1 Bougievonk controleren met de ontstekingsstester ZAT 4

- Reparatie voorbereiden,  1.1.
- Bougiestekker (7) lostrekken.

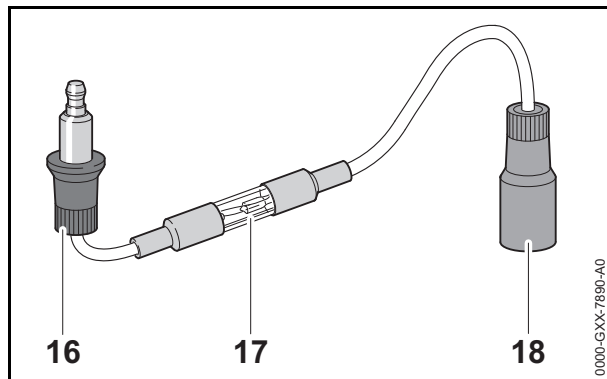

- Bougiestekker (7) op de ingangsklem (16) van de ontstekingsstelseltester ZAT 4 5910 850 4503 aansluiten.
- Uitgangsklem (18) van de ontstekingsstelseltester ZAT 4 5910 850 4503 op de bougie (9) schuiven.
- Startmechanisme snel bedienen en controleren of in het zichtvenster (17) van de ontstekingsstelseltester ZAT 4 een bougievonk zichtbaar is.

10.2.2 Bougievonk controleren met de ontstekingsstester ZAT 3

- Reparatie voorbereiden,  1.1.
- Bougiestekker (7) lostrekken.

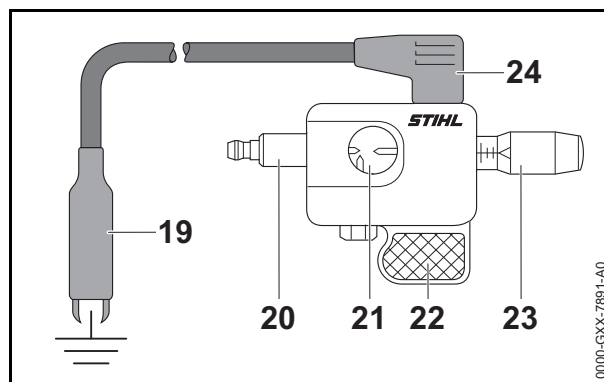

- Bougiestekker (7) op de aansluiting (20) van de ontstekingsstelseltester ZAT 3 5910 850 4520 steken.
- Klem (19) van de ontstekingsstelseltester ZAT 3 5910 850 4520 op het aandrijfmechanisme/de aandrijfkop klemmen.



! WAARSCHUWING

Tijdens de test kunnen onderdelen van de ontstekingsstelseltester ZAT 3 onder hoge spanningen komen te staan. Personen kunnen ernstig of zelfs dodelijk letsel oplopen.

Ontstekingsstelseltester ZAT 3 tijdens de test alleen bij de greep (22) vasthouden.

- Instelknop (23) van de ontstekingsstelseltester ZAT 3 zo draaien, dat het vonktraject in het venster (21) ca. 2 mm (0,008 inch) bedraagt.
- Startmechanisme snel bedienen en controleren of in het zichtvenster (21) van de ontstekingsstelseltester ZAT 4 een bougievonk zichtbaar is.

10.3 Bougiestekker demonteren

- Reparatie voorbereiden,  1.1.
- Ventilatorhuis met startmechanisme uitbouwen,  5.2.
- Bougiestekker (7) van de bougie (9) trekken.

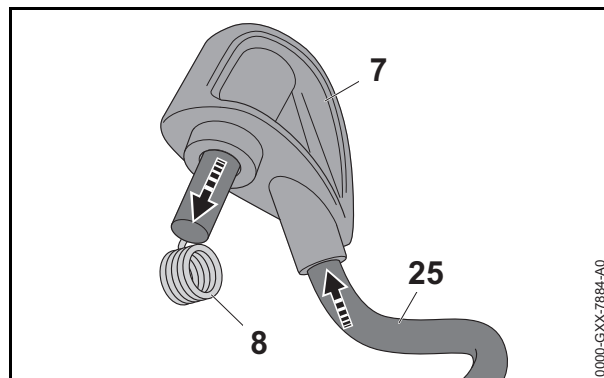

- Contactveer (8) met behulp van een punttang samen met de bougiekabel (25) uit de bougiestekker (7) trekken.
- Contactveer (8) lostrekken van de bougiekabel (25).

- Bougiestekker (7) lostrekken van de bougiekabel (25).
- Als de bougiekabel (25) is uitgerafeld of beschadigd: ontstekingsmodule (6) vervangen.

10.4 Bougiestekker monteren

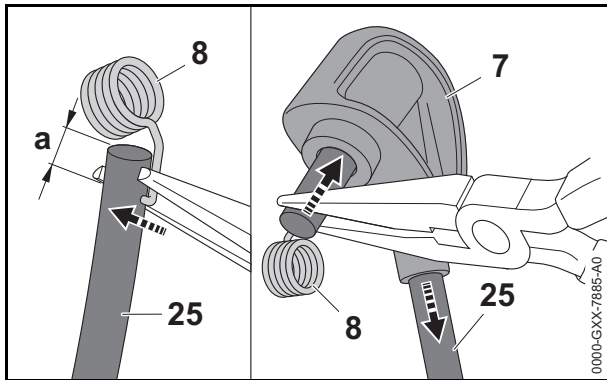

- Met een naald op een afstand van $a = 15 \text{ mm}$ (0,6 in.) vanaf het uiteinde van de bougiekabel (25) in het midden van de bougiekabel (25) steken.
- De haak van de contactveer (8) in de kern van de bougiekabel (25, pijl) drukken.
- De binnenzijde van de bougiestekker (7) insmeren met Pressfluid.

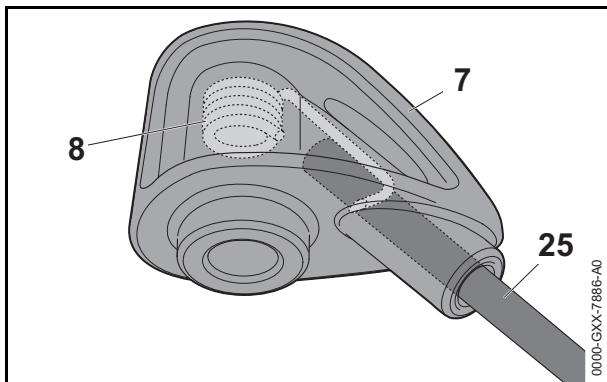

- Bougiekabel (25) en de contactveer (8) samenhouden met behulp van een punttang en tot aan de aanslag in de bougiestekker (7) schuiven.
- Bougiestekker (7) op de bougie (9) drukken.
- Ventilatorhuis met startmechanisme inbouwen, 5.9.

10.5 Kortsluit-, massadraad en gaskabel op de motor uitbouwen

- Reparatie voorbereiden, 1.1.
- Ventilatorhuis met startmechanisme uitbouwen, 5.2.
- Luchtfiler uitbouwen, 6.2.
- Filterhuis uitbouwen, 6.4.
- De haakse stekker van de gele massadraad (13) lostrekken van de ontstekingsmodule (6).

- De haakse stekker van de zwarte kortsluitdraad (12) lostrekken van de ontstekingsmodule (6).
- De gele massadraad (13) en de zwarte kortsluitdraad (12) uit de kabelgeleidingen/klemmen nemen.
- Bout (11) losdraaien.
- Diagnosebus (10) wegnemen.
- Gaskabel (14) bij de carburateur loshaken.
- Gaskabel (14) uit de geleidingen nemen.
- Kortsluit-, massadraad en gaskabel uit de bedieningshandgreep uitbouwen, 11.4.
- Gaskabel (14) samen met de gele massadraad (12) en de zwarte kortsluitdraad (13) tussen het luchtfilerhuis en de motor lostrekken.

10.6 Kortsluit-, massadraad en gaskabel op de motor inbouwen

- Gaskabel (14) samen met de gele massadraad (12) en de zwarte kortsluitdraad (13) tussen het luchtfilerhuis en de motor doorvoeren.
- Kortsluit-, massadraad en gaskabel in de bedieningshandgreep inbouwen, 11.5.
- Gaskabel (14) in de geleidingen van de tussenflens en het spanstuk plaatsen.
- Gaskabel (14) aan de carburateur vasthaken.

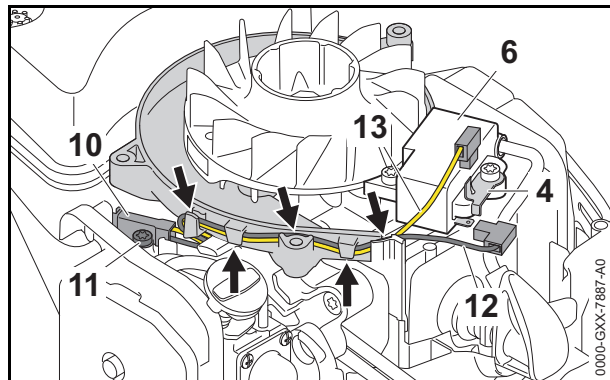

- De haakse stekker van de gele massadraad (13) tot aan de aanslag op de stekkerlip (4) steken.
- De haakse stekker van de zwarte kortsluitdraad (12) tot aan de aanslag op de stekkerlip van de ontstekingsmodule (6) steken.
- De gele massadraad (13) en de zwarte kortsluitdraad (12) zo in de geleidingen/klemmen (pijlen) op het carter plaatsen dat de lengtecompensatie bij de diagnosebus (10) ligt.
- Diagnosebus (10) aanbrengen.
- Bout (11) aanbrengen en vastdraaien.
- Filterhuis inbouwen, 6.5.
- Luchtfiler inbouwen, 6.3.
- Ventilatorhuis met startmechanisme inbouwen, 5.9.

10.7 Ontstekingsmodule uitbouwen

- Reparatie voorbereiden, 1.1.
- Ventilatorhuis met startmechanisme uitbouwen, 5.2.
- De haakse stekker van de gele massadraad (13) lostrekken van de stekkerlip (4).
- De haakse stekker van de zwarte kortsluitdraad (12) lostrekken van de ontstekingsmodule (6).
- Bougiestekker (7) lostrekken.
- Bouten (3) losdraaien.
- De stekkerlip (4) lostrekken.
- Ring (5) wegnemen.
- Ontstekingsmodule (6) wegnemen.

10.8 Ontstekingsmodule inbouwen

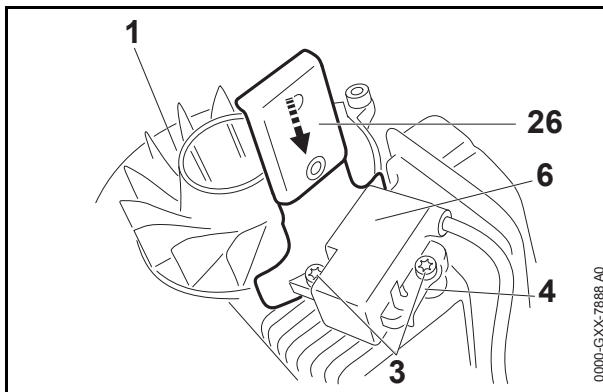

- Ontstekingsmodule (6) aanbrengen.
- Stekkerlip (4) op de bout (3) schuiven.
- Ring (5) op de bout (3) schuiven.
- Bouten (3) indraaien, nog niet vastdraaien.
- De lichtspleet tussen de ontstekingsmodule (6) en het vliegwiel (1) met behulp van het afstelkaliber 4118 890 6401 (26) afstellen
- Bouten (3) vastdraaien.
- De haakse stekker van de gele massadraad (13) op de stekkerlip (4) steken.
- De haakse stekker van de zwarte kortsluitdraad (13) op de stekkerlip van de ontstekingsmodule (6) steken.
- Bougiestekker (7) op de bougie (9) drukken.
- Ventilatorhuis met startmechanisme inbouwen, 5.9.

10.9 Vliegwiel uitbouwen

- Reparatie voorbereiden, 1.1.
- Ventilatorhuis met startmechanisme uitbouwen, 5.2.
- Bougiestekker (7) lostrekken.
- Bougie (9) losdraaien.

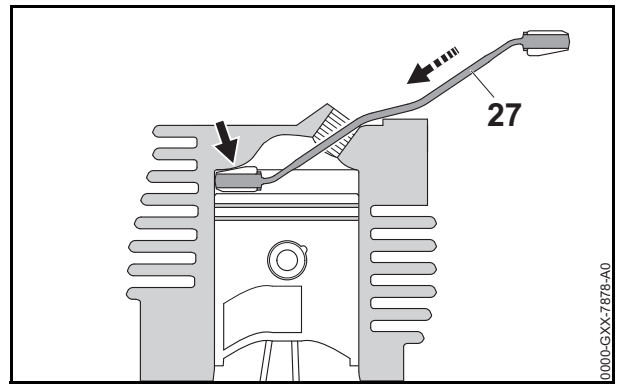

- Blokkeerstrip 0000 893 5904 (27) zo in de cilinder schuiven dat deze tegen de cilinderwand ligt (pijl).
- Moer (2) losdraaien.

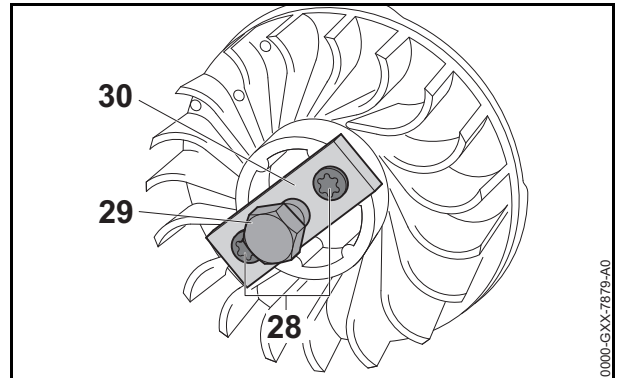

- Bout (29) van de trekker 5910 890 4504 (30) terugdraaien.
- Bouten (28) van de trekker 5910 890 4504 (30) in de schroefdraadboringen van het vliegwiel (1) draaien.
- Bout (29) van de trekker 5910 890 4504 (30) aanbrengen.

Het vliegwiel (1) komt los van de krukas.

- Vliegwiel (1) wegnemen.

10.10 Vliegwiel inbouwen

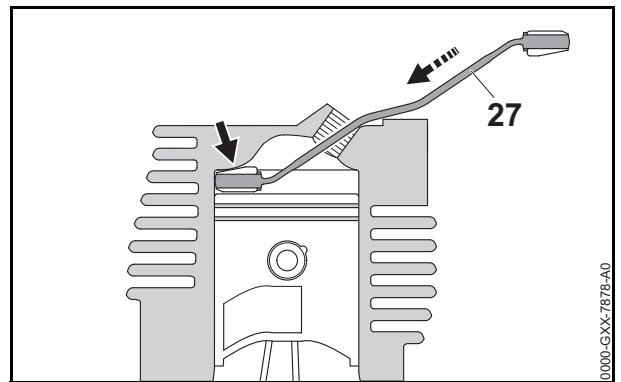

- Blokkeerstrip 0000 893 5904 (27) zo in de cilinder schuiven dat deze tegen de cilinderwand ligt (pijl).

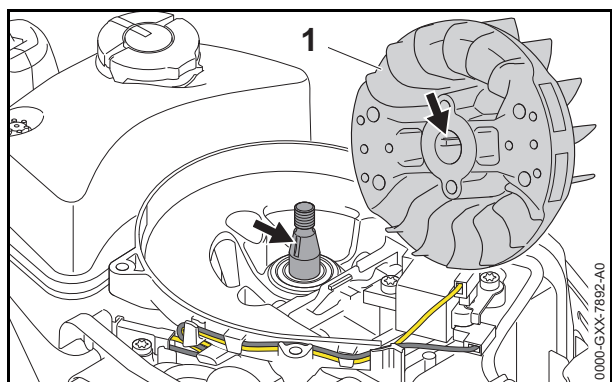

De boring van het vliegwiel (1) en de kegel van de krukas moeten ontvet en olievrij zijn.

- Vliegwiel (1) zo tot aan de aanslag op de krukas plaatsen, dat de geleiding (pijl) van het vliegwiel (1) in de groef (pijl) van de krukas valt.
- Vliegwiel (1) met de hand tot aan de aanslag rechtsond draaien tot de zuiger tegen de blokkeerstrip aan ligt.

De zuiger is geblokkeerd.

- Moer (2) aanbrengen en vastdraaien.
- Blokkeerstrip 0000 893 5904 (27) uit de cilinder trekken.
- Bougie (9) aanbrengen en vastdraaien.
- Bougiestekker (7) op de bougie (9) drukken.
- Ventilatorhuis met startmechanisme inbouwen,  5.9.

11 Bedieningshandgreep

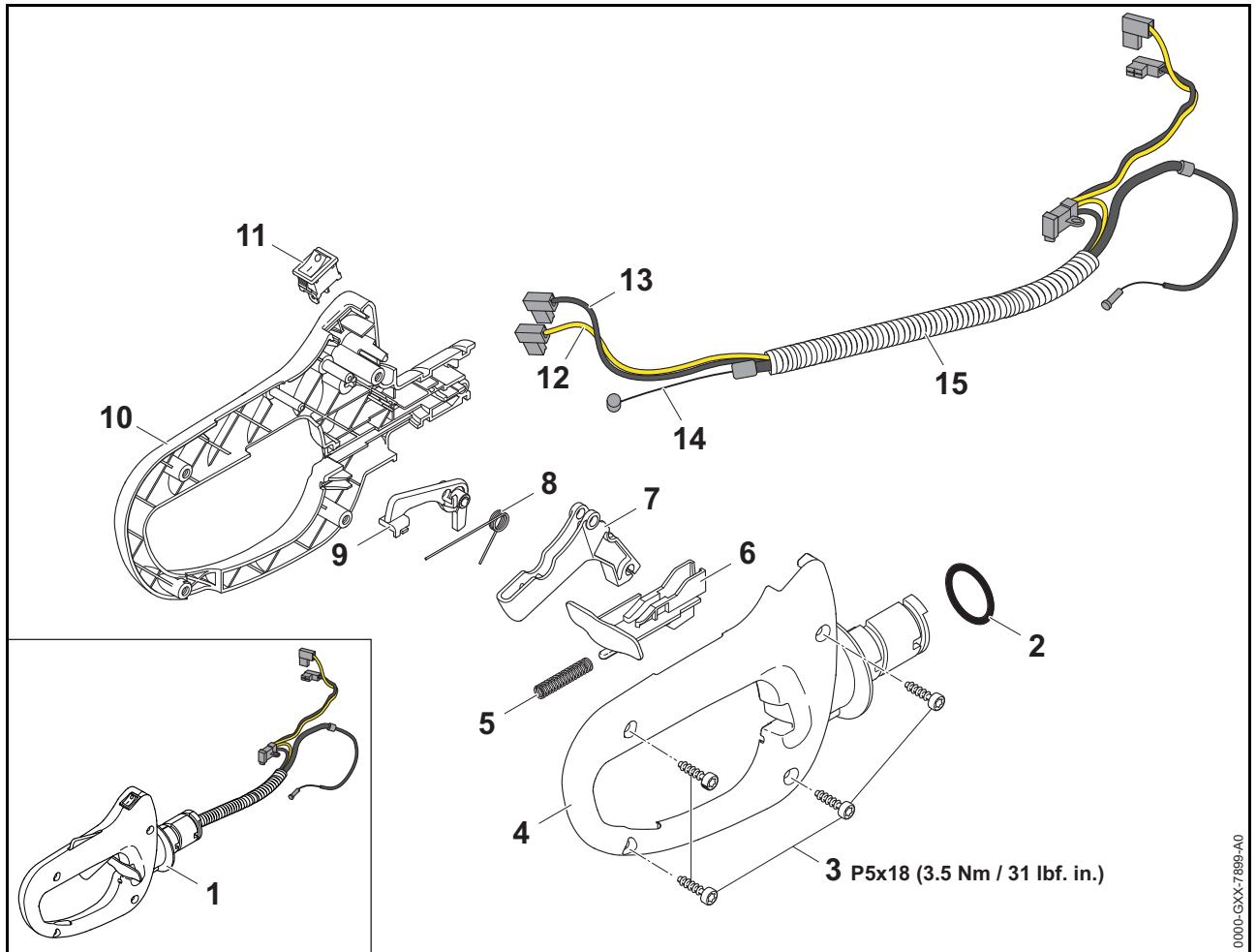

11.1 Speciaal gereedschap, hulpmiddelen

- Dopsleutel T27x125 – 0812 542 2104 of vergelijkbaar gereedschap
- Momentsleutel – 5910 890 0302 of vergelijkbaar gereedschap
- Schroevendraaier T27x200 – 5910 890 2415 of vergelijkbaar gereedschap
- Montagegereedschap – 5910 890 4000
- Punttang, gebogen
- Waterpomptang
- STIHL multipurpose vet – 0781 120 1110

11.2 Bedieningshandgreep uitbouwen

- Reparatie voorbereiden, 1.1.
- Brandstoftank uitbouwen, 9.8.
- Kortsluit-, massadraad en gaskabel op de motor uitbouwen, 10.5.

- Bedieningshandgreep (1) wegnemen.
- O-ring (2) bij de uitsparing met behulp van het montagegereedschap 5910 890 4000 loswippen en wegnemen.

11.3 Bedieningshandgreep inbouwen

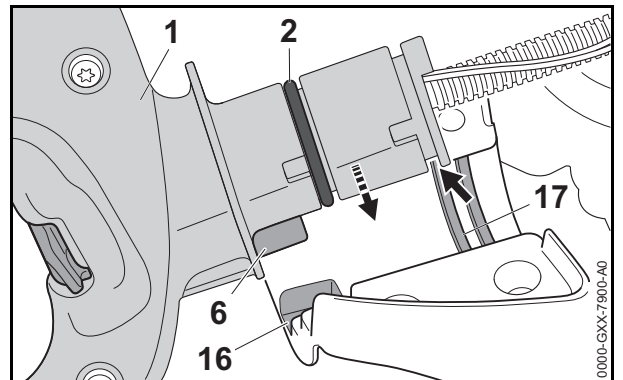

- O-ring (2) in de groef leggen.
- Bedieningshandgreep (1) zo in het handgreepframe leggen dat de blokkeerschuij (6) in de uitsparing (16) en de rib (17) in de groef (pijl) ligt.

- Kortsluit-, massadraad en gaskabel op de motor inbouwen, 10.6.
- Brandstoftank inbouwen, 9.11.

11.4 Bedieningshandgreep demonteren

- Reparatie voorbereiden, 1.1.
- Bedieningshandgreep (1) uitbouwen, 11.2.
- Bouten (3) losdraaien.
- Rechter handgreepkom (4) wegnemen.

11.4.1 Gashendel en de blokkeerhendel uitbouwen

- Blokkeerhendel (9) samen met de gashendel (7) wegnemen.
- Gaskabel (17) bij de gashendel (7) loshaken.
- Torsieveer (8) van de blokkeerhendel (9) nemen.

11.4.2 Blokkeerschuif uitbouwen

- Gashendel (7) en blokkeerhendel (9) uitbouwen, 11.4.1.

De drukveer (5) van de blokkeerschuif (6) staat onder spanning en kan wegspringen.

- Blokkeerschuif (6) samen met de drukveer (5) wegnemen.
- Drukveer (5) lostrekken.

11.4.3 Stopschakelaar uitbouwen

- Blokkeerschuif (6) uitbouwen, 11.4.2.
- Stopschakelaar (11) samen met de gaskabel (14) en de stroomdraden (12 en 13) uit de linker handgreepkom (10) nemen.
- Beide haakse stekkers van de stopschakelaar (11) lostrekken.

11.5 Bedieningshandgreep monteren

11.5.1 Stopschakelaar inbouwen

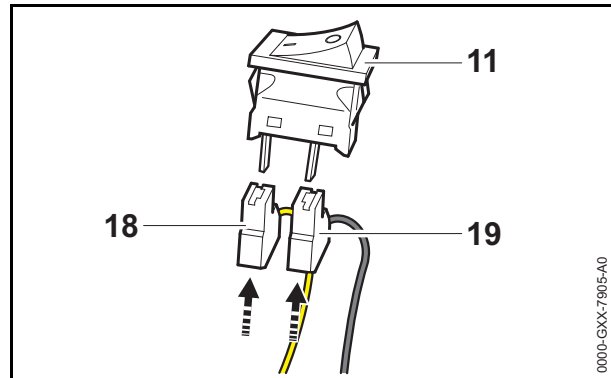

- Stopschakelaar (11) zo uitlijnen dat de "0" naar de motor is gericht.
- Haakse stecker (18) van de gele massadraad zo tot aan de aanslag op de steckerlip van de stopschakelaar (11) schuiven dat de omgezette zijde naar de linker handgreepkom (10) is gericht.
- Haakse stecker (19) van de zwarte kortsluitdraad zo tot aan de aanslag op de steckerlip van de stopschakelaar (11) schuiven dat de omgezette zijde naar de linker handgreepkom (10) is gericht.

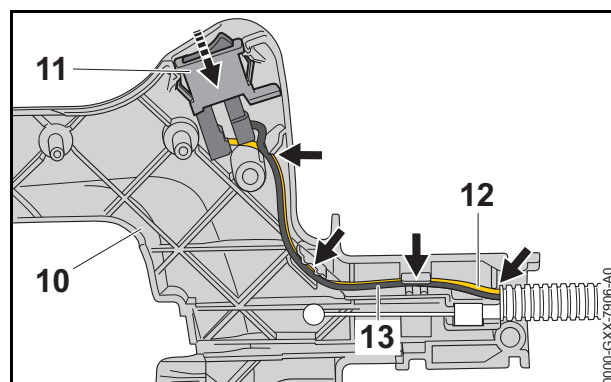

- Stopschakelaar (11) zo in de uitsparing van de linker handgreepkom (10) schuiven tot deze vastklikt.
- De gele massadraad (12), te beginnen bij de stopschakelaar (11) in de geleidingen/klemmen (pijlen) van de linker handgreepkom (10) drukken.
- De zwarte kortsluitdraad (13), te beginnen bij de stopschakelaar (11) in de geleidingen/klemmen (pijlen) van de linker handgreepkom (10) drukken.

11.5.2 Blokkeerschuiﬀ inbouwen

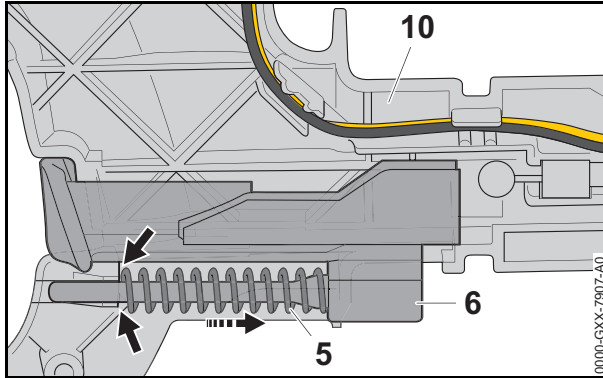

- Drukveer (5) op de doorn van de blokkeerschuiﬀ (6) schuiven.
- Drukveer (5) terugschuiven en vasthouden.
- Blokkeerschuiﬀ (6) samen met de drukveer (5) zo in de linker handgreepkom (10) plaatsen dat de doorn van de blokkeerschuiﬀ (6) in de geleiding/klem (pijlen) zit en de drukveer (5) tegen de geleiding/klem (pijlen) aan ligt.

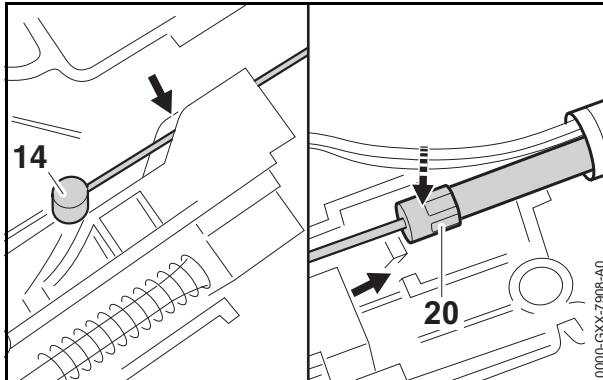

- Tule (20) van de gaskabel (14) zo in de uitsparing van de linker handgreepkom plaatsen dat de draad van de gaskabel (14) in de uitsparing (pijl) ligt.
- Gaskabel (14) in de uitsparing (pijl) van de blokkeerschuiﬀ (6) plaatsen.
- Gashendel (7) en blokkeerhendel (9) inbouwen, 11.5.3.

11.5.3 Gashendel en blokkeerhendel inbouwen

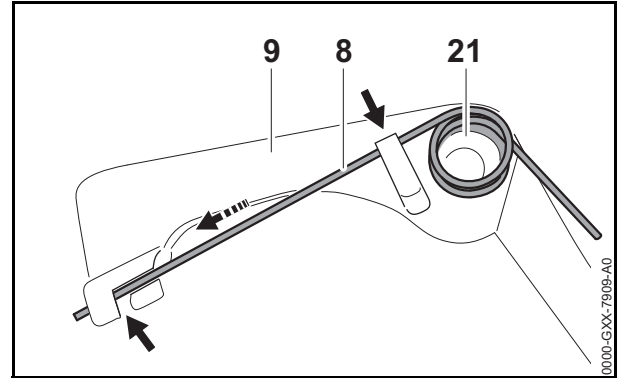

- Torsieveer (8) in de geleidingen (pijl) van de blokkeerhendel (9) schuiven.
- Windingen van de torsieveer (8) over de lagering (21) plaatsen.
- Gaskabel (14) vasthaken in de gashendel (7).

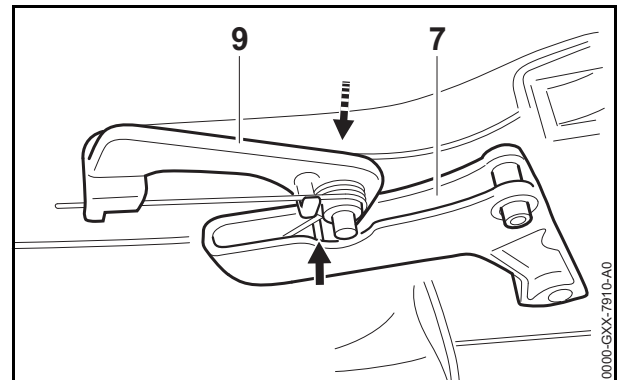

- Blokkeerhendel (9) zo in de gashendel (7) plaatsen dat de torsieveer (8) tegen de rib (pijl) aan ligt.

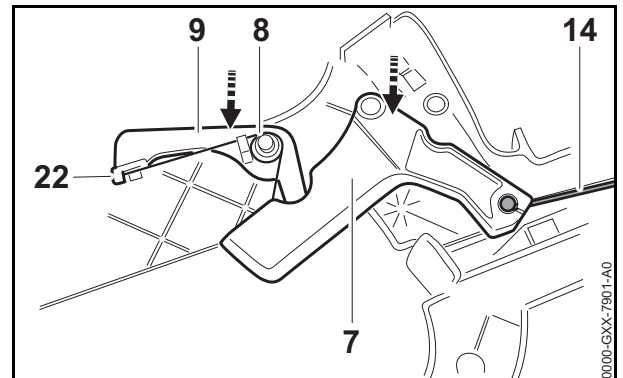

- Gashendel (7) samen met de blokkeerhendel (9) tot aan de aanslag zo op de tap in de linker handgreepkom (10) schuiven dat de aanslag (22) binnen de handgreepkom ligt en de torsieveer (8) niet wegspringt.
- De rechter handgreepkom (4) zo op de linker handgreepkom (10) plaatsen dat de gaskabel (14) en de stroomdraden (12 en 13) niet worden ingeklemd.
- Schroeven (3) aanbrengen en vastdraaien.
- Werking controleren, 11.6.
- Bedieningshandgreep (1) inbouwen, 11.3.

11.6 werking controleren

- Blokkeerhendel (9) indrukken en ingedrukt houden.
- Gashendel (7) indrukken en weer loslaten.

De gashendel (7) keert volledig terug.

Zolang de blokkeerhendel (9) ingedrukt blijft kan de gashendel (7) worden ingedrukt en losgelaten.

- Blokkeerhendel (9) loslaten.

De gashendel (7) mag niet kunnen worden ingedrukt.

- Blokkeerschuif (6) tot aan de aanslag uittrekken en weer loslaten.

De blokkeerschuif (6) keert volledig terug.

12 Handgripframe/AV-systeem

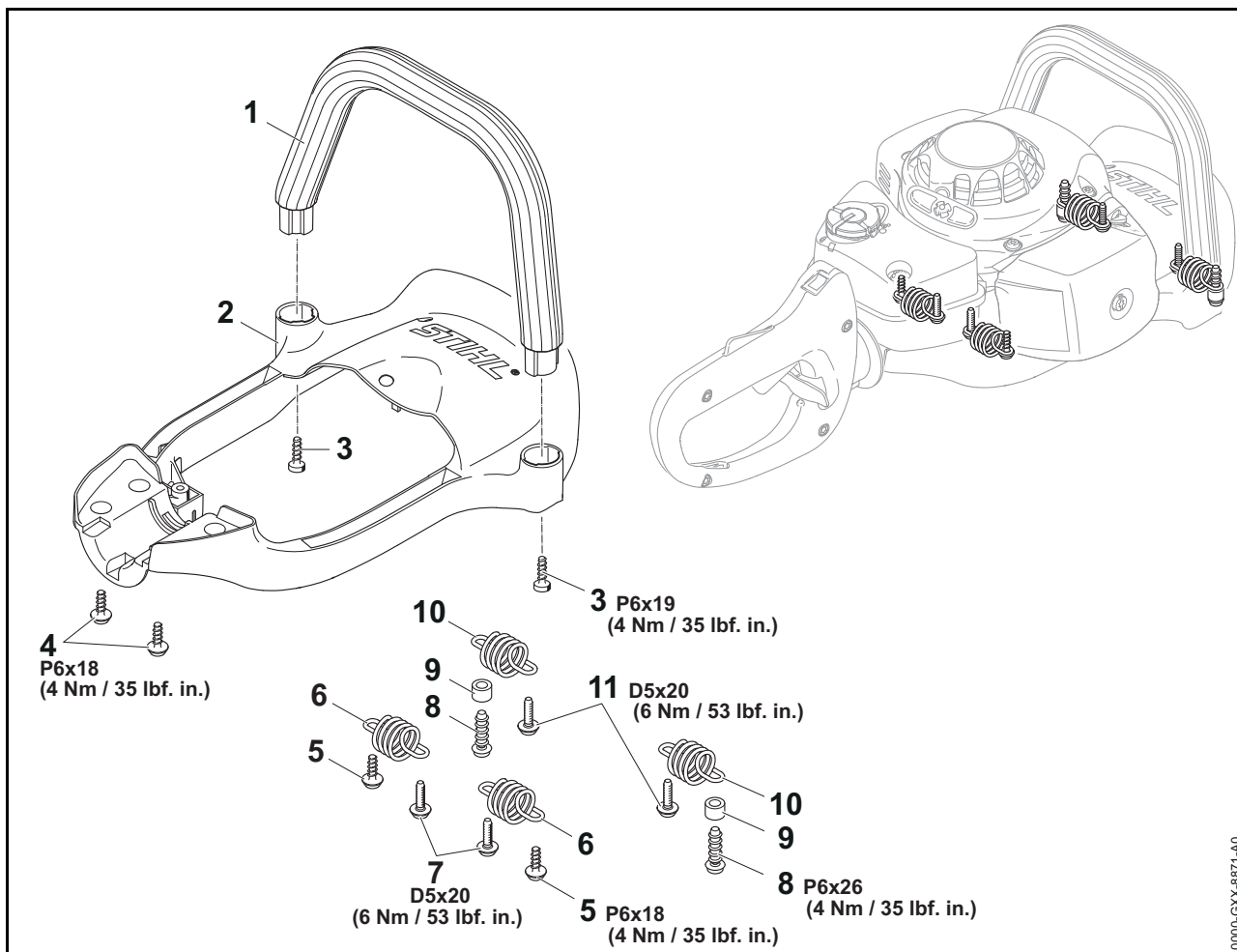

12.1 Speciaal gereedschap, hulpmiddelen

- Schroevendraaier T27x200 – 5910 890 2415 of vergelijkbaar gereedschap
- Momentsleutel – 5910 890 0302 of vergelijkbaar gereedschap
- Dopsleutel T27 – 0812 542 2104 of vergelijkbaar gereedschap

12.2 Draagbeugel uitbouwen

- Reparatie voorbereiden, 1.1.
- Bouten (3) losdraaien.
- Draagbeugel (1) lostrekken.

12.3 Draagbeugel inbouwen

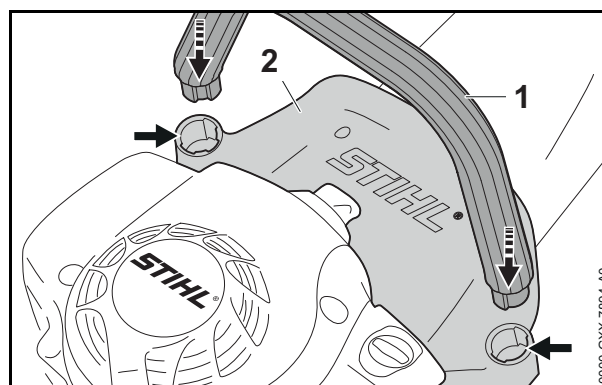

- Draagbeugel (1) tot aan de aanslag in de boringen (pijlen) van het handgripframe (2) schuiven.
- Schroeven (3) aanbrengen en vastdraaien.

12.4 Veren uitbouwen

De trillingsdempende verbinding tussen het handgripframe (2) en de motor wordt verzorgd door de veren (6 en 10).

Beschadigde veren (6 en 10) in principe vervangen.

- Reparatie voorbereiden, 1.1.
- Bouten (5 en 7) losdraaien.
- Veren (6) wegnemen.
- Bouten (8 en 11) losdraaien.
- Bussen (9) wegnemen.
- Veren (10) wegnemen.

12.5 Veren inbouwen

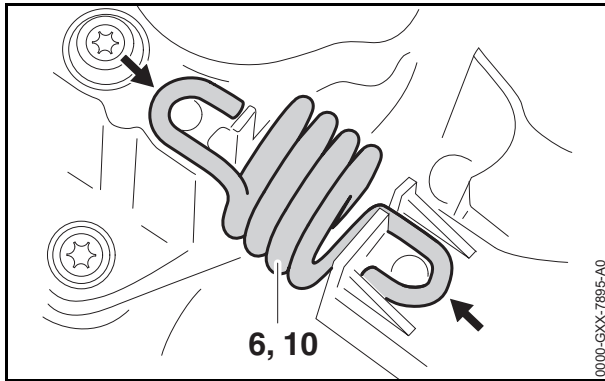

- Veren (6 en 10) zo aanbrengen dat de veerpoten (pijlen) in de uitsparingen in het aandrijfmechanisme/de aandrijfkop en in het handgreekframe (2) liggen.

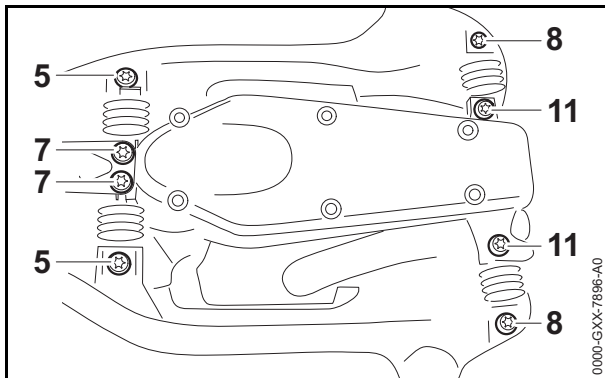

- Bouten (5 en 7) aanbrengen en vastdraaien.
- Bussen (9) op de bouten (8) schuiven.
- Bouten (8 en 11) aanbrengen en vastdraaien.

12.6 Handgreekframe uitbouwen

- Reparatie voorbereiden, 1.1.
- Draagbeugel (1) uitbouwen, 12.2.
- Veren (6 en 10) uitbouwen, 12.4.
- Bouten (4) losdraaien.
- Brandstoftank wegnemen.

De aanbouwdelen en slangen op de brandstoftank hoeven niet te worden uitgebouwd.

- Bedieningshandgreek uitbouwen, 11.2.

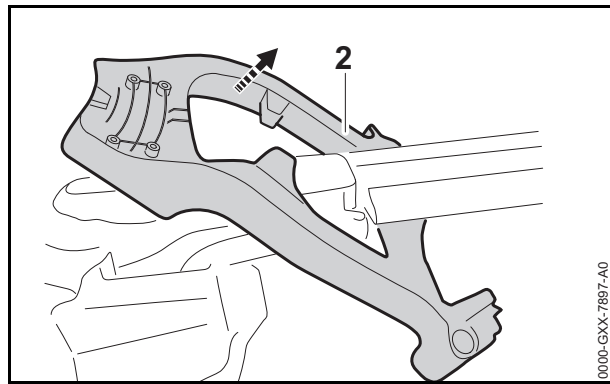

- Handgreekframe (2) over de messen heen wegnemen.

12.7 Handgreekframe inbouwen

- Draagbeugel (2) in de geleiding aan de zijkant plaatsen.
- Veren (6 en 10) inbouwen, 12.5.
- Bedieningshandgreek inbouwen, 11.3.
- Brandstoftank aanbrengen.
- Schroeven (4) aanbrengen en vastdraaien.
- Draagbeugel (1) inbouwen, 12.3.

13 Uitlaatdemper

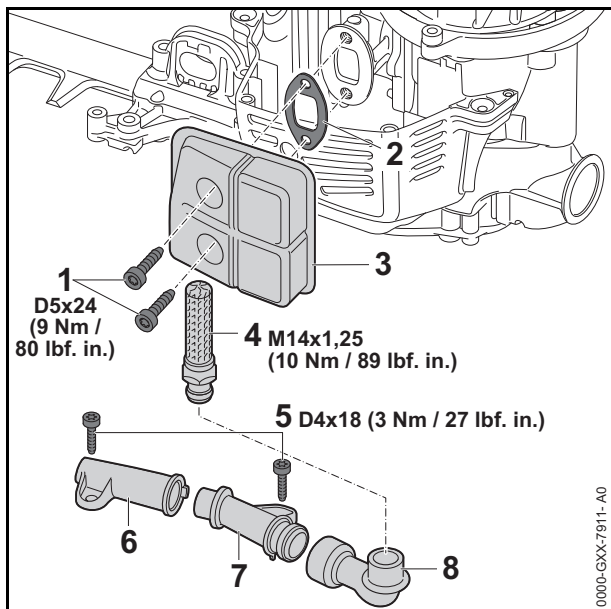

13.1 Gereedschappen, hulpmiddelen

- Schroevendraaier – 0000 890 2300 of vergelijkbaar gereedschap
- Dopsleutel T27x125 – 0812 542 2104 of vergelijkbaar gereedschap
- Momentsleutel – 5910 890 0302 of vergelijkbaar gereedschap
- Schroevendraaier T27x200 – 5910 890 2415 of vergelijkbaar gereedschap
- Dopsleutel slw 16 mm
- STIHL Pressfluid OH 723 – 0781 957 9000

13.2 Vonkenrooster uitbouwen (indien gemonteerd)

- Reparatie voorbereiden, 1.1.
- Kniestuk (8) van de nippel op de uitlaatdemper (3) trekken.
- Vonkenrooster (4) losdraaien.
- Als het vonkenrooster (4) beschadigd is: vonkenrooster (4) vervangen.

13.3 Vonkenrooster inbouwen (indien gemonteerd)

- Vonkenrooster (4) aanbrengen en vastdraaien.
- Binnenzijde van het inlaatspruitstuk (8) insmeren met Pressfluid.
- Kniestuk (8) tot aan de aanslag op de nippel op het vonkenrooster (4) schuiven.

13.4 Uitlaatdemper uitbouwen

- Reparatie voorbereiden, 1.1.
- Ventilatorhuis met startmechanisme uitbouwen, 5.2.
- Kniestuk (8) van de nippel op de uitlaatdemper (3) trekken.
- Bouten (1) losdraaien.
- Uitlaatdemper (3) wegnemen.
- Indien gemonteerd en noodzakelijk: Vonkenrooster (4) losdraaien.
- Uitlaatdemperafdichting (2) wegnemen.

13.5 De uitlaatdemper monteren

- Indien gemonteerd: Vonkenrooster (4) aanbrengen en vastdraaien.
- Bouten (1) in de uitlaatdemper (3) schuiven.
- Een nieuwe uitlaatdemperpakking (2) op de bouten (1) schuiven.
- Uitlaatdemper (3) samen met de uitlaatdemperpakking (2) op de cilinder plaatsen.
- Schroeven (1) aanbrengen en vastdraaien.
- Binnenzijde van het inlaatspruitstuk (8) insmeren met Pressfluid.
- Kniestuk (8) tot aan de aanslag op de nippel op de uitlaatdemper (3) schuiven.
- Ventilatorhuis met startmechanisme inbouwen, 5.9.

13.6 Kniestuk en uitlaatpijp uitbouwen

- Reparatie voorbereiden, 1.1.

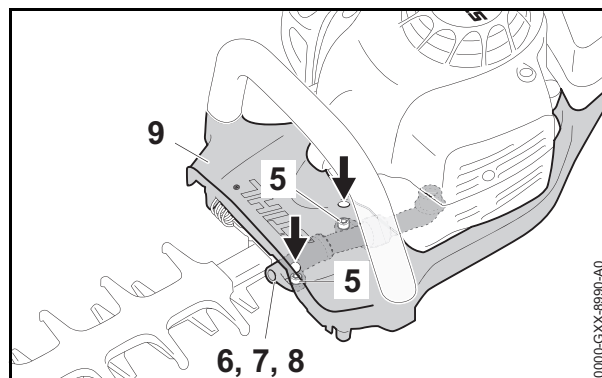

De bouten (5) zijn toegankelijk via de boringen (pijlen) in het handgreepframe (9).

- Bouten (5) losdraaien.
- Kniestuk (8) van de nippel op de uitlaatdemper (3) trekken.
- Uitlaatpijpen (6 en 7) samen met het kniestuk (8) wegnemen.

- Kniestuk (8) van de uitlaatpijp (7) trekken.
- Uitlaatpijp (6) aan de nok van de uitlaatpijp (7) wippen.

13.7 Kniestuk en uitlaatpijp inbouwen

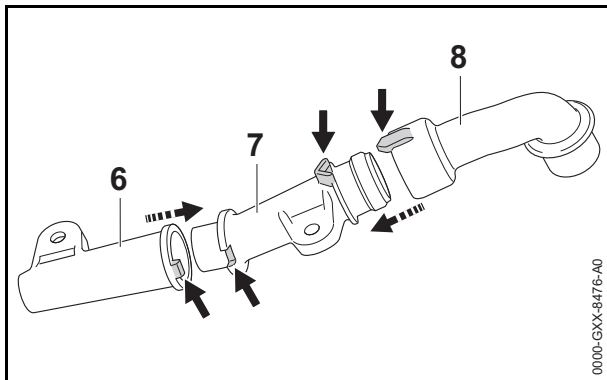

- Uitlaatpijp (6) tot aan de aanslag zo op de uitlaatpijp (7) schuiven dat de nok en de uitsparing (pijlen) met elkaar corresponderen.
- Binnenzijde van het inlaatspruitstuk (8) insmeren met Pressfluid.
- Kniestuk (8) tot aan de aanslag zo op de uitlaatpijp (7) schuiven dat de geleiding in de opname (pijlen) past.
- Uitlaatpijpen (6 en 7) samen met het kniestuk (8) erin schuiven en op het aandrijfhuis plaatsen.
- Binnenzijde van het inlaatspruitstuk (8) insmeren met Pressfluid.
- Kniestuk (8) tot aan de aanslag op de nippel op de uitlaatdemper (3) schuiven.

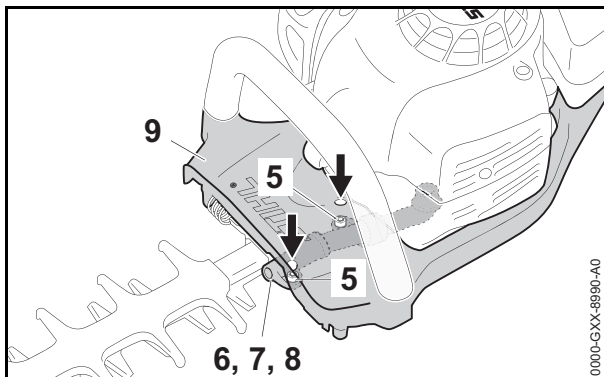

- Bouten (5) door de boringen (pijlen) in het handgripeframe (9) heen aanbrengen en vastdraaien.

14 Motor op lekkage controleren

14.1 Gereedschappen, hulpmiddelen

- Pomp – 0000 850 1300
- Afdichtplaat – 0000 855 8106
- Dopsleutel T27x125 – 0812 542 2104 of vergelijkbaar gereedschap
- Flens – 5910 850 4200
- Momentsleutel – 5910 890 0302 of vergelijkbaar gereedschap
- Schroevendraaier T27x200 – 5910 890 2415 of vergelijkbaar gereedschap
- Schroevendraaier Q-slw 8x200 – 5910 890 2420 of vergelijkbaar gereedschap

14.2 Motor op lekkage controleren

- Reparatie voorbereiden, 1.1.
- Ventilatorhuis met startmechanisme uitbouwen, 5.2.
- Luchtfilter uitbouwen, 6.2.
- Filterhuis uitbouwen, 6.4.
- Carburateur uitbouwen, 8.5.
- Wanneer de bougie uitgebouwd is: Bougie aanbrengen en vastdraaien.

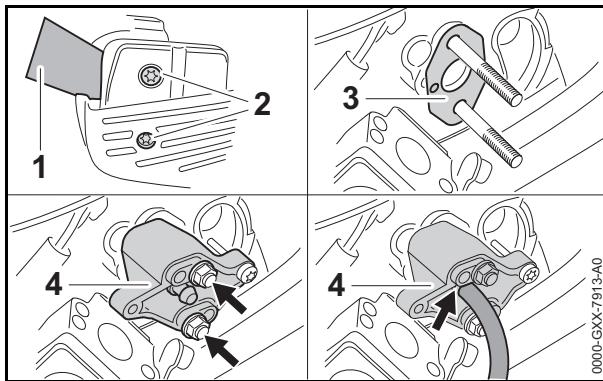

- Bouten (2) van de uitlaatdemper losdraaien, 13.4.
- Afdichtplaat 0000 855 8106 (1) zo tussen de uitlaat en de uitlaatdemper schuiven, dat de gehele breedte tussen de bouten (2) is opgevuld.
- Bouten (2) van de uitlaatdemper vastdraaien, 13.5.
- Pakking (3) op de tussenflens schuiven.
- Flens 5910 850 4200 (4) op zijn plaats schuiven.
- De moeren (pijlen) van het filterhuis aanbrengen en vastdraaien.
- Slang van de pomp 0000 850 1300 op de nippel (pijl) van de flens 5910 850 4200 (4) schuiven.

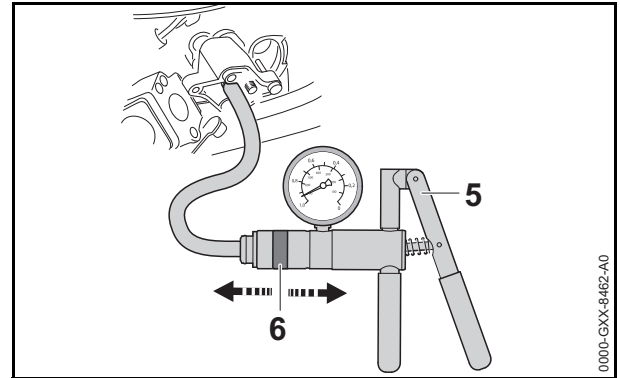

Controle met onderdruk

- Ring (6) van de pomp 0000 850 1300 (5) in de richting van de slangaansluiting van de pomp schuiven (onderdruk).
- Pomp 0000 850 1300 (5) inschakelen tot de manometer een onderdruk van 0,5 bar (7,25 psi) aangeeft.

Als de aangegeven onderdruk constant blijft, is de motor dicht.

Als de onderdruk daalt zijn de keerringen beschadigd en moet deze worden vervangen.

Overdruktest

- Ring (6) van de pomp 0000 850 1300 (5) in de richting van de handgreep van de pomp schuiven (overdruk).
- Pomp 0000 850 1300 (5) inschakelen tot de manometer een overdruk van 0,5 bar (7,25 psi) aangeeft.

Als de aangegeven overdruk constant blijft, is de motor dicht.

Als de overdruk terugvalt, lekt de motor.

- De vermoedelijke plaats van de lekkage insmeren met zeepsop en de controle met overdruk herhalen.



Als de vermoedelijke plaats lek is, ontstaan daar luchtbelletjes.

Na de test/controle:

- Ring (6) van de pomp 0000 850 1300 (5) in de tegenoverliggende richting schuiven (drukcompensatie).

De druk wordt gecompenseerd.

- Slang van de pomp 0000 850 1300 (5) lostrekken van de flens 5910 850 4200 (4).
- Moeren losdraaien.
- Flens 5910 850 4200 (4) wegnemen.
- Bouten (2) van de uitlaatdemper losdraaien, 13.4.
- Afdichtplaat 0000 855 8106 (1) wegnemen.
- Schroeven van de uitlaatdemper (6) vastdraaien, 13.5.
- Carburateur inbouwen, 8.6.

- Filterhuis inbouwen,  6.5.
- LuchtfILTER inbouwen,  6.3.
- Ventilatorhuis met startmechanisme inbouwen,  5.9.

15 Motor uitbouwen, koppeling

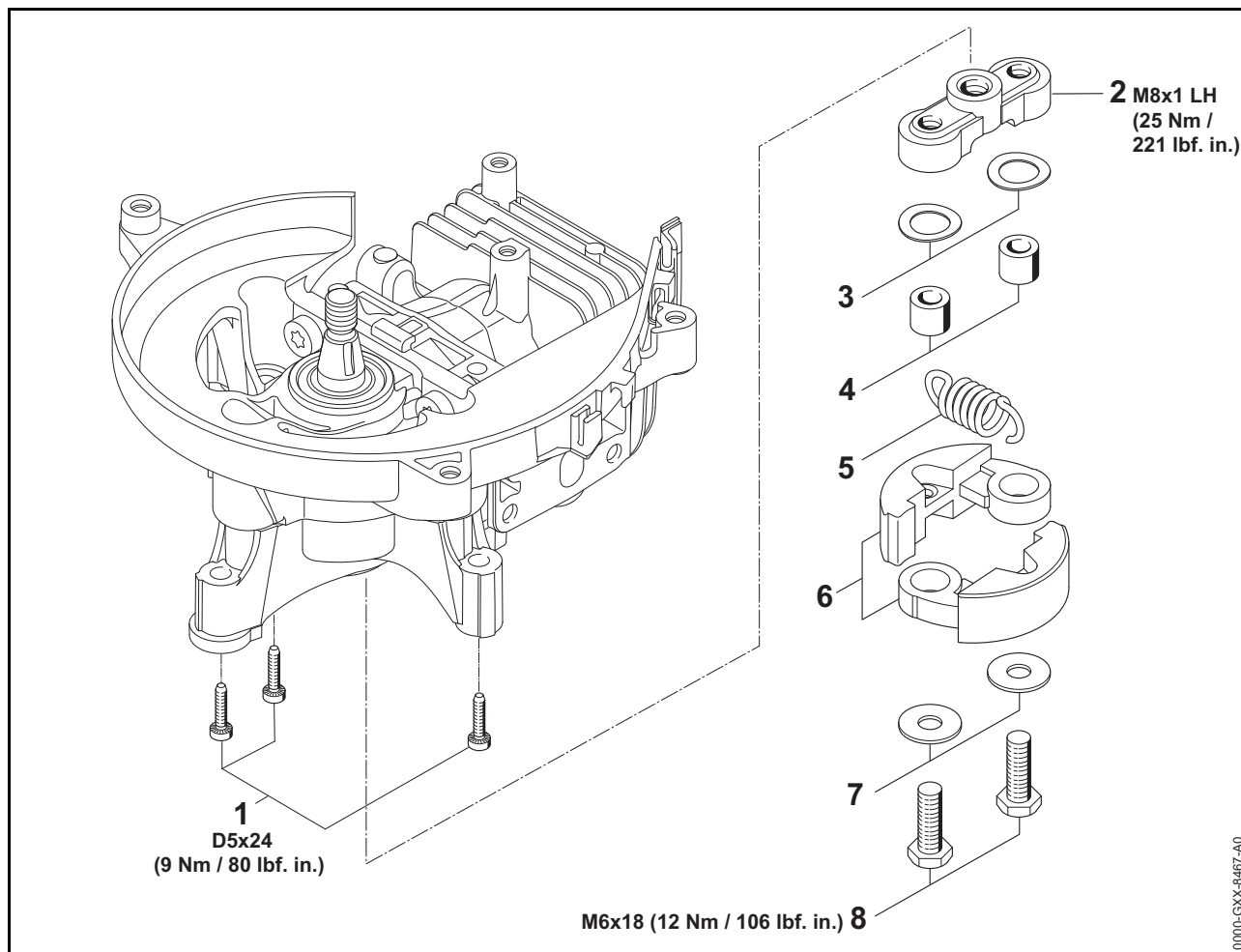

15.1 Speciaal gereedschap, hulpmiddelen

- Combisleutel – 4237 890 3400
- Schroevendraaier T27x200 – 5910 890 2415 of vergelijkbaar gereedschap
- Momentsleutel – 5910 890 0302 of vergelijkbaar gereedschap
- Momentsleutel – 5910 890 0312 of vergelijkbaar gereedschap
- Dopsleutel T27x125 – 0812 542 2104 of vergelijkbaar gereedschap
- Montagegereedschap koppeling – 4237 890 2203
- Blokkeerstrip – 0000 893 5904
- Dopsleuteldop slw 17 DIN 3124 of vergelijkbaar gereedschap
- Dopsleutel slw 10 mm

15.2 Motor uitbouwen

- Reparatie voorbereiden, 1.1.
- Ventilatorhuis met startmechanisme uitbouwen, 5.2.

- Luchtfilter uitbouwen, 6.2.
- Filterhuis uitbouwen, 6.4.
- Kortsluit-, massadraad en gaskabel op de motor uitbouwen, 10.5.
- Tussenflens en spanstuk uitbouwen, 6.6.
- Ontstekingsmodule uitbouwen, 10.7.
- Indien nodig: Vliegwiel uitbouwen, 10.9.
- Indien nodig: Uitlaatdemper uitbouwen, 13.4.
- Bouten (1) losdraaien.
- Motor uit de motorbehuizing nemen.

15.3 Koppeling uitbouwen

- Reparatie voorbereiden, 1.1.
- Motor uitbouwen, 15.2.
- De bougie losdraaien.
- Blokkeerstrip 0000 893 5904 zo in de cilinder schuiven dat deze tegen de cilinderwand ligt.

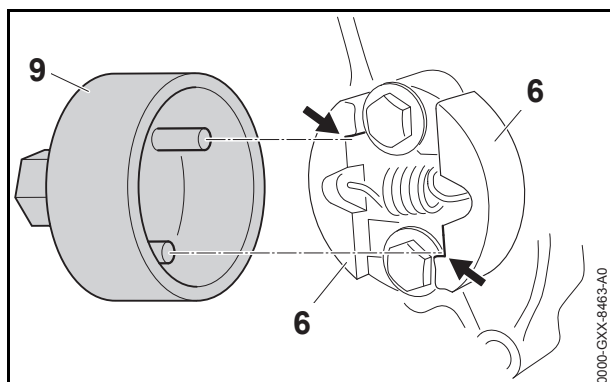

- Montagegereedschap koppeling 4237 890 2203 (9) zo op de koppeling steken dat de pennen in de groeven (pijlen) van de centrifugaalgewichten (6) vallen.
- Koppeling rechtsom losdraaien (linkse schroefdraad).

15.4 Koppeling demonteren

- Reparatie voorbereiden, 1.1.
- Koppeling uitbouwen, 15.3.
- Meenemer (2) van de koppeling in een bankschroef met zachte spanplaten opspannen.
- Bouten (8) losdraaien.
- Ringen (7) wegnemen.
- Centrifugaalgewichten (6) samen met de veer (5) wegnemen
- Bussen (4) wegnemen.
- Ringen (3) wegnemen.

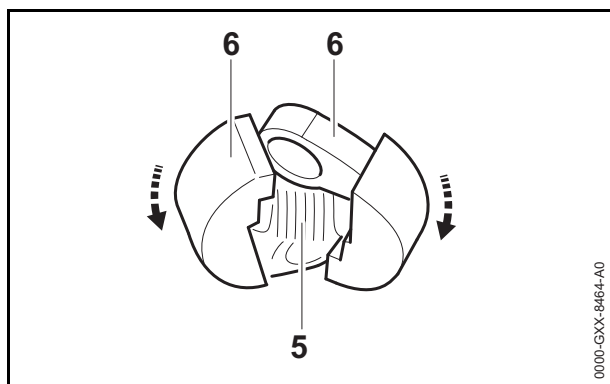

- Centrifugaalgewichten (6) omklappen.
- De veer (5) staat niet onder spanning.
- Veer (5) losmaken.

15.5 Koppeling monteren

- Centrifugaalgewichten (6) zo uitlijnen dat de opschriften zich aan dezelfde kant bevinden.

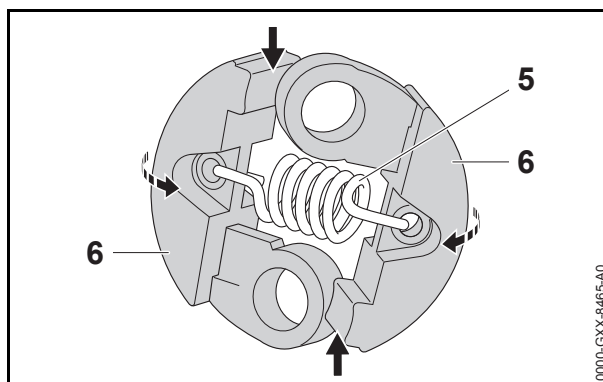

- Veer (5) zo vasthaken dat de open uiteinden liggen aan de zijde van de centrifugaalgewichten (6) zonder opschrift.
- Centrifugaalgewichten (6) op de halfronde zittingen (pijlen) aanbrengen en omklappen.

De veer (5) staat onder spanning.

- Meenemer (2) zo in een bankschroef met zachte spanplaten opspannen, dat de beide schroefdraadboringen naar boven zijn gericht.
- Ringen (3) zo op de meenemer (2) plaatsen, dat de boringen in lijn liggen met de schroefdraadboringen van de meenemer (2).
- Bussen (4) in de centrifugaalgewichten (6) schuiven.
- Ringen (7) op de bouten (8) schuiven.
- Bouten (8) samen met de ringen (7) zo door de bussen (4) schuiven dat de boutkoppen liggen aan de zijde van de centrifugaalgewichten (6) met opschrift.
- Bouten (8) in de meenemer (2) aanbrengen en vastdraaien.

15.6 Koppeling inbouwen



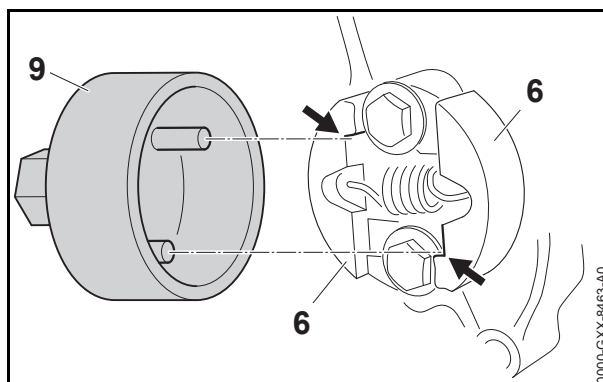





- Koppeling monteren, 15.5.
- De bougie losdraaien.
- Blokkeerstrip 0000 893 5904 zo in de cilinder schuiven dat deze tegen de cilinderwand ligt.



- Montagegereedschap koppeling 4237 890 2203 (9) zo op de koppeling steken dat de pennen in de groeven (pijlen) van de centrifugaalgewichten (6) vallen.
- Koppeling linksom draaien en vastdraaien (linkse schroefdraad).

- Bougie aanbrengen en vastdraaien.
- Motor inbouwen,  15.7.

15.7 Motor inbouwen

- Koppeling inbouwen,  15.6.
- Motor in de motorbehuizing plaatsen.
- Schroeven (1) aanbrengen en vastdraaien.
- Uitlaatdemper monteren,  13.5.
- Vliegwiel inbouwen,  10.10.
- Ontstekingsmodule inbouwen,  10.8.
- Tussenflens en spanstuk inbouwen,  6.7.
- Kortsluit-, massadraad en gaskabel op de motor inbouwen,  10.6.
- Filterhuis inbouwen,  6.5.
- Luchtfiler inbouwen,  6.3.
- Ventilatorhuis met startmechanisme inbouwen,  5.9.

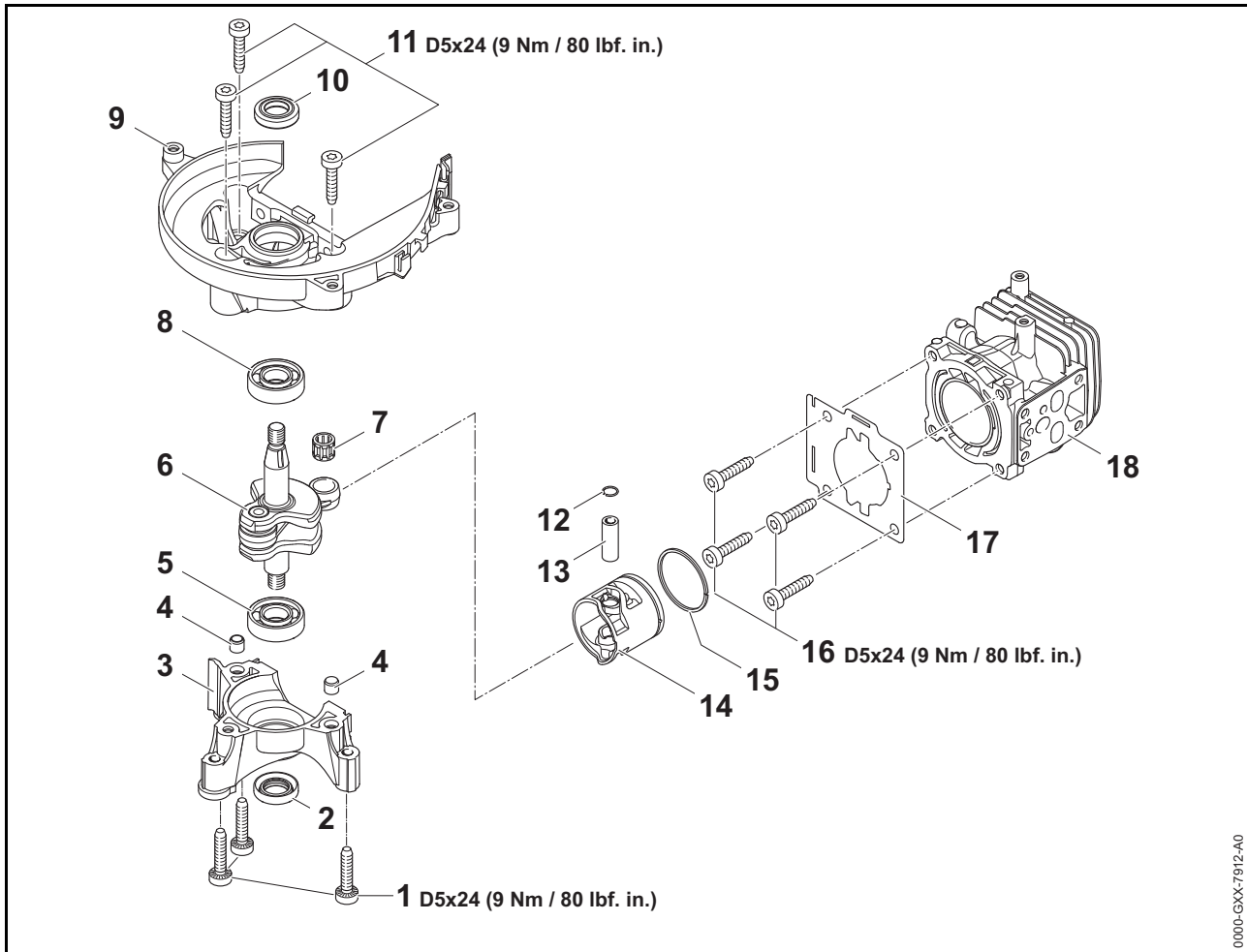

0000-GXX-7912-A0

16.1 Gereedschappen, hulpmiddelen

- Spanband – 0000 893 2600
- Blokkeerstrip – 0000 893 5904
- Dopsleutel T27x125 – 0812 542 2104 of vergelijkbaar gereedschap
- Montageblokje – 1108 890 4800
- Persstempel – 1113 893 4600
- Montagepen – 1130 893 4700
- Montagehuls – 4119 893 4600
- Persstempel – 4147 893 2400
- Persstempel – 4224 893 7200
- Combisleutel – 4237 890 3400
- Momentsleutel – 5910 890 0302 of vergelijkbaar gereedschap
- Montagegereedschap 8 – 5910 890 2208
- Schroevendraaier T27x200 – 5910 890 2415
- Schroevendraaier Q-slw 8x200 – 5910 890 2420
- Losdrukgereedschap – 5910 890 4601
- Huls – 5910 893 1708
- Ring – 5910 893 7005
- Föhn
- Dopsleuteldop slw 17 DIN 3124 of vergelijkbaar gereedschap
- Krasnaald
- Schroevendraaier T25
- Doorslag 3 mm
- STIHL multipurpose vet – 0781 120 1110
- Vloeibare pakking Dirko HT rood – 0783 830 2000
- Ckw- en hkw-vrij ontvettingsmiddel op oplosmiddelbasis
- Tweetaktmotorolie

16.2 Motor demonteren

- Reparatie voorbereiden, 1.1.
- Motor uitbouwen, 15.2.

16.2.1 Cilinder en zuiger uitbouwen

- Reparatie voorbereiden, 1.1.
- Bouten (16) losdraaien.

- Cilinder (18) lostrekken.
- Pakking (17) wegnemen.

Voor het uitbouwen van de zuigerveer (compressiebeer) (15) hoeft de zuiger (14) niet te worden uitgebouwd.

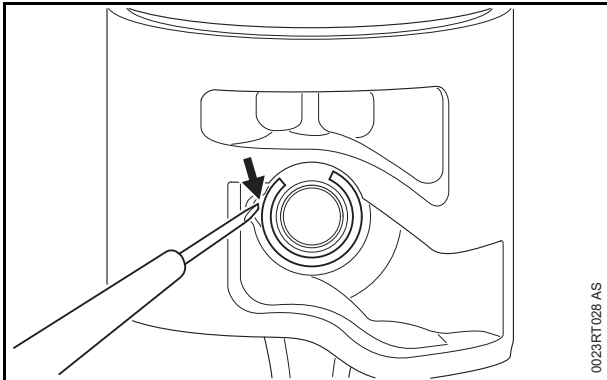

- Borgveer (12) met behulp van een krasnaald bij de uitsparing (pijl) loswippen.
- Zuigerpen (13) met behulp van de montagepen 1130 893 4700 uit de zuiger (14) drukken.
- Als de zuigerpen (13) niet kan worden uitgedrukt: zuiger (14) tegenhouden en de zuigerpen (13) met lichte tikken op de montagepen 1130 893 4700 eruit tikken.
- Zuiger (14) wegnemen.
- Naaldkrans (7) uit het drijfstangoog trekken.
- Indien nodig: Zuigerveer (compressiebeer) (15) uitbouwen.
- Als de zuigerveer (compressiebeer) (15) is beschadigd: zuigerveer (compressiebeer) (15) vervangen.

16.2.2 Carter demonteren en krukas uitbouwen

- Reparatie voorbereiden, 1.1.
- Koppeling uitbouwen, 15.3.
- Cilinder (18) en zuiger (14) uitbouwen, 16.2.1.
- Bouten (11) losdraaien.

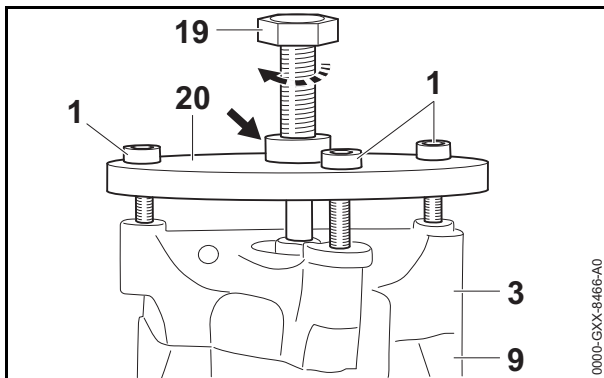

- Carterhelft (9) met behulp van de ring 5910 893 7005 zo ondersteunen dat de carterhelft (3) naar boven is gericht.
- Spindel (19) van het losdrukgereedschap 5910 890 4601 (20) terugdraaien.

- Bouten (1) in de carterhelft (3) draaien en zo vastdraaien dat het losdrukgereedschap 5910 890 4601 (20) vlak aanligt.
- Spindel (19) van het losdrukgereedschap 5910 890 4601 (20) zo vastdraaien, dat de carterhelft (3) loskomt en de krukas (6) uit het kogellager (8) wordt getrokken.
- Bouten (1) losdraaien en het losdrukgereedschap 5910 890 4601 (20) wegnemen.

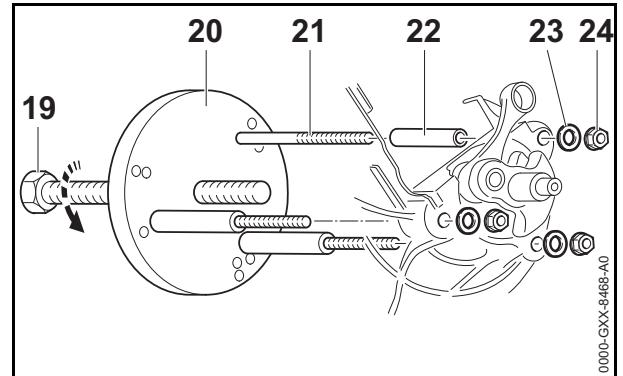

- Bouten 9045 346 1150 (21) in de passende boringen van het losdrukgereedschap 5910 890 4601 (20) schuiven.
- Bussen 1123 851 8300 (22) op de bouten 9045 346 1150 (21) schuiven.
- Bouten 9045 346 1150 (21) door de boringen van de carterhelft (9) schuiven.
- Ringen 9307 021 0120 (23) aanbrengen.
- Moeren 9210 260 0700 (24) er zo opschroeven dat het losdrukgereedschap 5910 890 4601 (20) loodrecht ten opzichte van de krukas ligt.
- Spindel (19) van het losdrukgereedschap 5910 890 4601 (20) zo vastdraaien, dat de krukas (6) uit de carterhelft (9) is gedrukt.
- Moeren 9210 260 0700 (24) losdraaien en het losdrukgereedschap 5910 890 4601 (20) wegnemen.
- Indien nodig: bussen (4) uit de carterhelft (3) trekken.

16.2.3 Keerringen uitbouwen

De keerringen (2 en 10) zijn identiek en worden op dezelfde wijze uitgebouwd uit beide carterhelften (3 en 9).

- Keerring (2 en 10) met behulp van een 3mm-doorslag uit de carterhelften (3 en 9) tikken.

16.2.4 Kogellager uitbouwen

De kogellagers (5 en 8) zijn identiek en worden op dezelfde wijze uitgebouwd uit beide carterhelften (3 en 9).

- Reparatie voorbereiden, 1.1.
- Keerringen (2 en 10) uitbouwen, 16.2.3.
- Als de carterhelften (3 en 9) zijn beschadigd, de carterhelften (3 en 9) vervangen.
- Carterhelften (3 en 9) zo neerleggen, dat de kogellagers (5 en 8) er naar beneden toe uit kunnen vallen.

- Carterhelften (3 en 9) rond de lagerzitting tot ca. 150 °C (300 °F) verwarmen.
- Als de kogellagers (5 en 8) er niet zelf uitvallen: kogellagers (5 en 8) er met behulp van het persstempel 4224 893 7200 uitpersen.

16.3 Motor monteren

16.3.1 Kogellager inbouwen

De kogellagers (5 en 8) zijn identiek en worden op dezelfde wijze ingebouwd in beide carterhelften (3 en 9).

Als er nieuwe carterhelften (3 en 9) worden ingebouwd zijn de kogellagers (5 en 8) al gemonteerd.

- Carterhelft (3) ter hoogte van de lagerzitting met behulp van het persstempel 4147 893 2400 zo ondersteunen dat de open zijde van het persstempel 4147 893 2400 naar de lagerzitting is gericht.
- Carterhelften (3 en 9) rond de lagerzitting tot ca. 150 °C (300 °F) verwarmen.
- Kogellagers (5 en 8) er met behulp van het persstempel 4224 893 7200 tot aan de aanslag inpersen.
- Als de kogellagers (5 en 8) er niet kunnen worden ingedrukt: kogellagers (5 en 8) er met behulp van het persstempel 4224 893 7200 inpersen.

16.3.2 Krukas inbouwen en carterhelften monteren

- Als de kogellagers (5 en 8) zijn uitgebouwd: kogellager (5 en 8) in de carterhelften (3 en 9) inbouwen, 16.3.1.
- Pakkingvlakken van de carterhelften (3 en 9) ontvetten.
- Als de bussen (4) zijn uitgebouwd: bussen (4) in de carterhelft (3) drukken.
- Carterhelft (9) met behulp van de ring 5910 893 7005 ondersteunen.

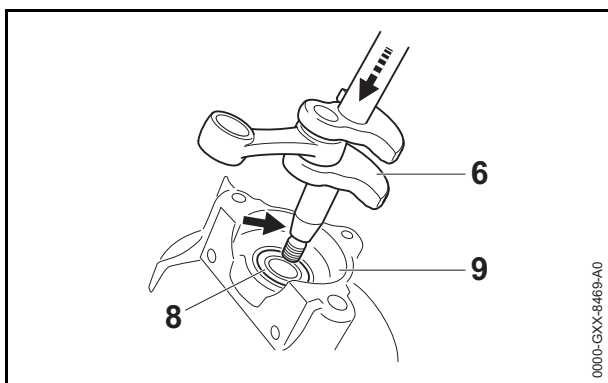

- Krukas (6) zo uitlijnen, dat de conische krukastap (pijl) naar het kogellager (8) is gericht.
- De binnenste lagerring van het kogellager (8) tot ca. 150 °C (300 °F) verwarmen.
- Krukastap tot aan de aanslag in het kogellager (8) schuiven.

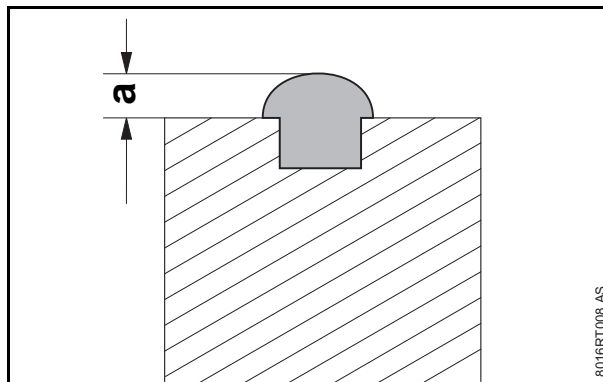

- De vloeibare pakking zo op de pakkingvlakken van de carterhelft (3) aanbrengen dat er een rups van ca. $a = 2 - 3 \text{ mm}$ (0,08 - 0,12 inch) wordt gevormd.
- De binnenste lagerring van het kogellager (5) tot ca. 150 °C (300 °F) verwarmen.

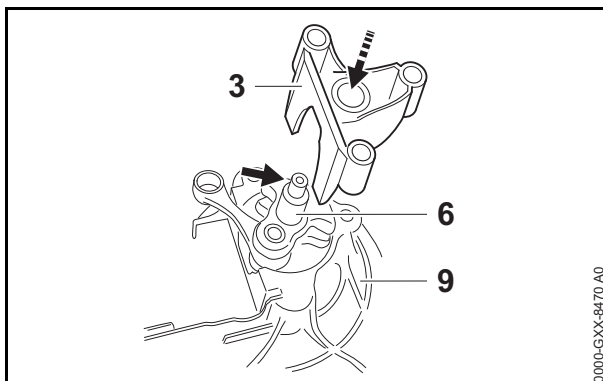

- Carterhelft (3) zo uitlijnen dat de boringen met elkaar corresponderen.
- Carterhelft (3) tot aan de aanslag op de krukas (6) schuiven.
- Schroeven (11) aanbrengen en vastdraaien.

16.3.3 Keerringen inbouwen

De keerringen (2 en 10) zijn identiek.

- Krukastap en afdichtvlakken ontvetten.
- Als de inpersvlakken niet vlak en vrij van bramen is: carterhelften (3 en 9) of krukas (6) vervangen.

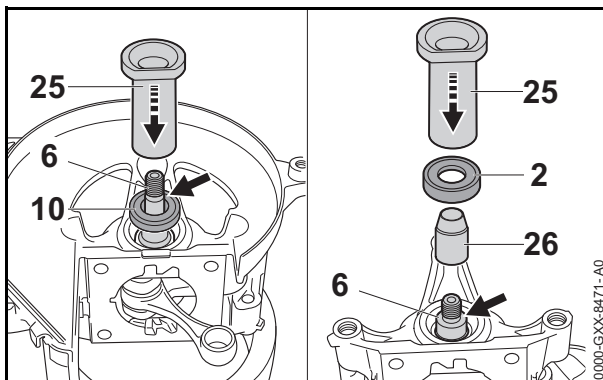

- Montagehuls 4119 893 4600 (26) over de krukastap (pijl) schuiven.
- Afdichtlippen van de keerringen (2 en 10) insmeren met multipurposevet.

- Keerringen (2 en 10) hier zo opschuiven, dat de open zijde naar het carter is gericht.
- Montagehuls 4119 893 4600 (26) wegnemen.
- Keerringen (2 en 10) er met behulp van het persstempel 1113 893 4600 (25) tot aan de aanslag inpersen.

16.3.4 Cilinder en zuiger inbouwen

- Naaldkrans (15) met tweetaktmotorolie insmeren en in het drijfstangoog schuiven.

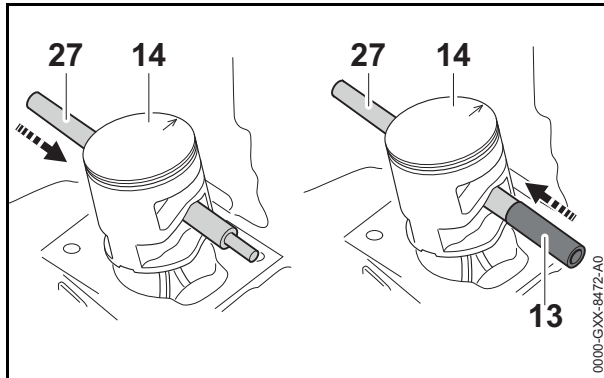

- Zuiger (14) zo op de drijfstang plaats, dat de pijl op de zuigerbodem naar de uitlaat is gericht.
- Montagepen 1130 893 4700 (27) door de boring in de zuiger (14) en door het drijfstangoog schuiven.
- Zuigerpen (13) insmeren met tweetaktmotorolie.
- Zuigerpen (13) op de tap van de montagepen 1130 893 4700 (27) plaatsen en tot aan de aanslag in de zuiger (14) schuiven.

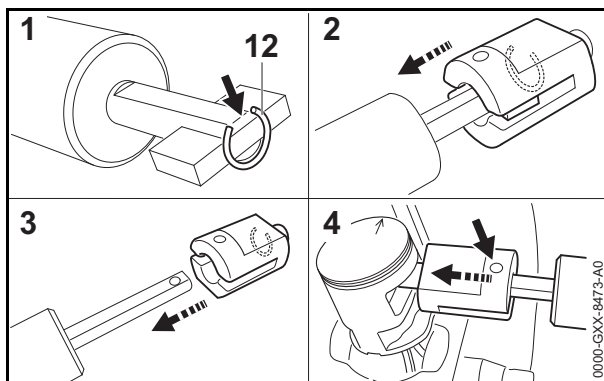

- Borgveer (12) in het montagegereedschap 8 5910 890 2208 plaatsen (afbeeldingen 1 - 3).
- Montagegereedschap 8 5910 890 2208 zo uitlijnen dat het montagegereedschap 8 5910 890 2208 in de asrichting van de zuigerpen (13) is gericht en dat de markering (pijl) naar boven is gericht (afbeelding 4).

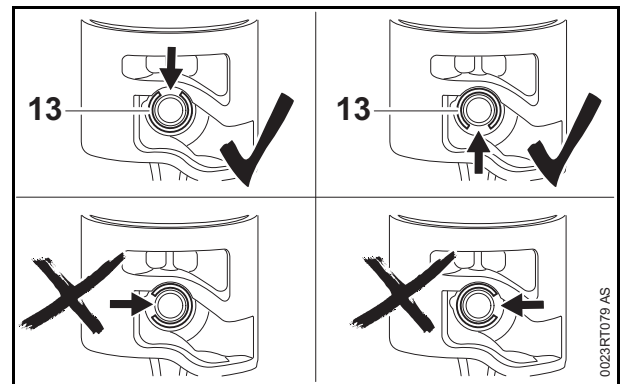

- Zuiger (14) tegenhouden en de borgveer (12) met behulp van het montagegereedschap 8 5910 890 2208 zo in de zuiger (14) plaatsen dat de open zijde van de borgveer (12) naar boven of naar beneden is gericht.

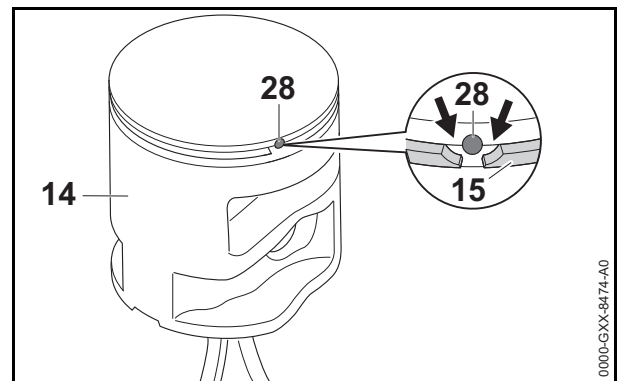

- Zuigerveer (compressieveer) (15) zo inbouwen dat de uiteinden (pijlen) de kerfstift (28) omsluiten.
- Pakking (17) zo over de zuiger (14) op het carter leggen, dat de uitsparingen over de geleidingen vallen.

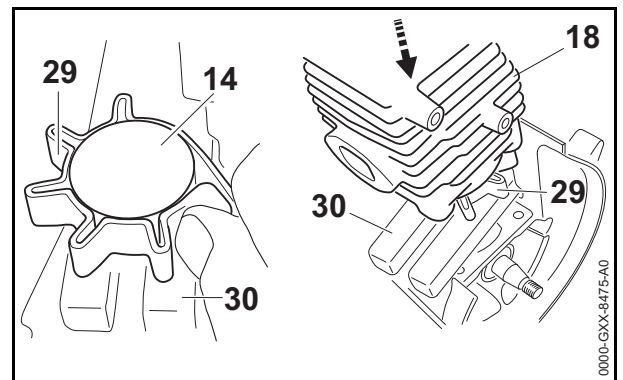

- Zuiger (14) met behulp van het montageblokje 1108 893 4800 (30) zo ondersteunen dat de pakking (17) niet wordt beschadigd.
- Krukas (6) linksom draaien, tot de zuiger (14) vast op het montageblokje 1108 893 4800 (30) zit.
- Zuigerveer (compressieveer) (15) zo uitlijnen dat de kerfstift (28) in het midden ligt van de radii van de zuigerveer (compressieveer) (15).
- Zuigerveer (compressieveer) (15), zuiger (14) en de binnenzijde van de cilinder (18) insmeren met tweetaktmotorolie.

- Met behulp van de spanband 0000 893 2600 (29) de zuiger (10) en de zuigerveer (compressieveer) (15) dusdanig omsluiten, dat de zuigerveer (compressieveer) (15) niet van de zuigerwand wijkt.
- Spanband 0000 893 2600 (29) vasthouden.



Als de zuigerveer (compressieveer) (15) van de zuigerwand wijkt als de cilinder (18) erop wordt geschoven kan de zuigerveer (compressieveer) worden beschadigd. Een beschadigde zuigerveer (compressieveer) kan leiden tot verlies van de compressiedruk.

Erop letten dat als de cilinder (18) erop wordt geschoven, de spanband 0000 893 2600 (29) de zuiger (14) en de zuigerveer (compressieveer) (15) stevig omsluit.

- Cilinder (18) zo over de zuiger (14) schuiven, dat de pijl op de zuigerbodem naar de uitlaat is gericht.
- Zodra de cilinder (18) de zuigerveer (compressieveer) (15) omsluit: spanband 0000 893 2600 (30) wegnemen.
- Montageblokje 1108 893 4800 (30) zo wegnemen dat de pakking (17) niet wordt beschadigd.
- Cilinder (18) er tot aan de aanslag op schuiven.
- Bouten (16) aanbrengen en afwisselend kruislings vastdraaien.
- Motor inbouwen, 15.7.

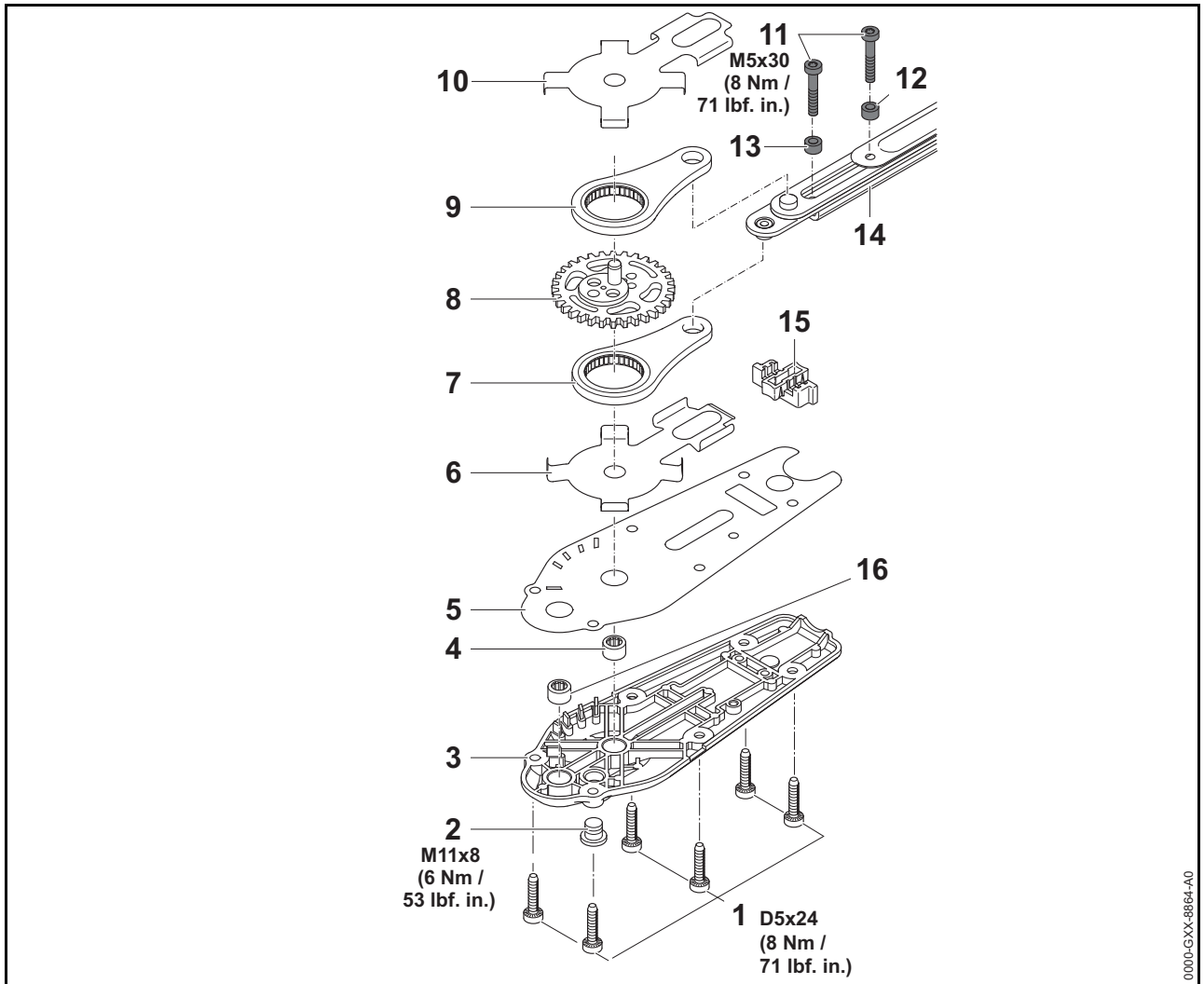

17.1 Speciaal gereedschap, hulpmiddelen

- Dopsleutel T27x125 – 0812 542 2104 of vergelijkbaar gereedschap
- Montagepen – 1110 893 47004 of vergelijkbaar gereedschap
- Montagegereedschap trimaandrijfmechanisme drijfstang – 4237 890 2200
- Momentsleutel – 5910 890 0302 of vergelijkbaar gereedschap
- Schroevendraaier T27x200 – 5910 890 2415 of vergelijkbaar gereedschap
- Trekker – 5910 890 4411
- Schroefdraadbus – 5910 893 2201
- Binnentrekker 6-10 mm (0.236-0.394 inch) – 5910 895 0400
- Föhn
- Waterpomptang
- STIHL multipurpose vet – 0781 120 1110

17.2 Aandrijfmechanisme invetten

- Reparatie voorbereiden, 1.1.
- Apparaat met het ventilatorhuis naar beneden gericht neerleggen.
- Afsluitplug (2) losdraaien.
- Tube multipurpose vet vastdraaien.
- Tube multipurpose vet tot aan de volgende streep op de maatverdeling van de tube (ca. 20 g) oprollen.
- Tube multipurpose vet losdraaien.
- Afsluitplug (2) aanbrengen en vastdraaien.

17.3 Deksel aandrijfmechanisme/aandrijfkop en drijf-stang aan de zijde van het deksel uitbouwen

- Reparatie voorbereiden, 1.1.
- Mesbeschermer aanbrengen.
- Apparaat met het ventilatorhuis naar beneden gericht neerleggen.

- Bouten (1) losdraaien.
- Deksel aandrijfmechanisme/aandrijfkop (3) samen met de pakking (5) wegnemen.
- Pakking (5) wegnemen.
- Aanslagplaat (6) wegnemen.
- Pakking (15) wegnemen.

De naalden in de drijfstang (7) kunnen er uitvallen.

Voor het uitbouwen van de drijfstang (7) gebruikmaken van het montagegereedschap 4237 890 2200.

Het montagegereedschap 4237 890 2200 voorkomt dat de naalden uit de drijfstang (7) vallen.

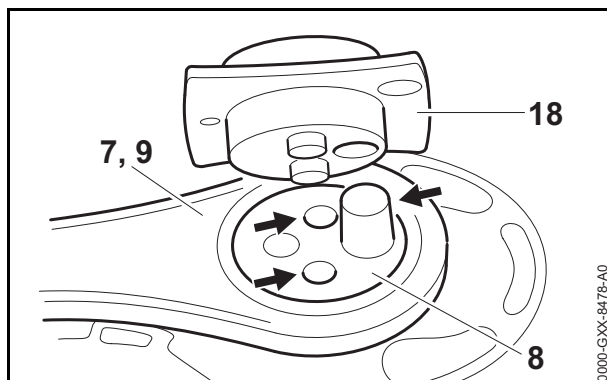

- Montagegereedschap 4237 890 2200 (18) zo op het tandwiel (8) plaatsen dat de tappen in de boringen (pijlen) vallen.
- Montagegereedschap 4237 890 2200 (18) tegen het tandwiel (8) drukken en vasthouden.
- Drijfstang (7) verdraaien en op het montagegereedschap 4237 890 2200 (18) schuiven
- Drijfstang (7) samen met het montagegereedschap 4237 890 2200 (18) wegnemen.
- Drijfstang (7) van het montagegereedschap 4237 890 2200 (18) nemen.
- Als de naalden in de drijfstang (7) zijn beschadigd: drijfstang (7) vervangen.
- Als de lagerbus van het naaldlager (16) is beschadigd: lagerbus van het naaldlager (16) uitbouwen en vervangen, 17.9.
- Als de lagerbus van het naaldlager (4) is beschadigd: lagerbus van het naaldlager (4) uitbouwen en vervangen, 17.9.

17.4 Deksel aandrijfmechanisme/aandrijfkop en drijf- stang aan de zijde van het deksel inbouwen

- Als de lagerbus van het naaldlager (4) is uitgebouwd: lagerbus van het naaldlager (4) tot aan de aanslag in de opening in het deksel van het aandrijfmechanisme/de aandrijfkop (3) drukken, 17.10.
- Als de lagerbus van het naaldlager (16) is uitgebouwd: lagerbus van het naaldlager (16) tot aan de aanslag in de opening in het deksel van het aandrijfmechanisme/de aandrijfkop (3) drukken, 17.10.

In een nieuwe drijfstang (7) zijn de bijbehorende naalden al ingebouwd.

De naalden in de drijfstang (7) kunnen er uitvallen.

Voor het inbouwen van de drijfstang (7) gebruikmaken van het montagegereedschap 4237 890 2200.

Het montagegereedschap 4237 890 2200 voorkomt dat de naalden uit de drijfstang (7) vallen.

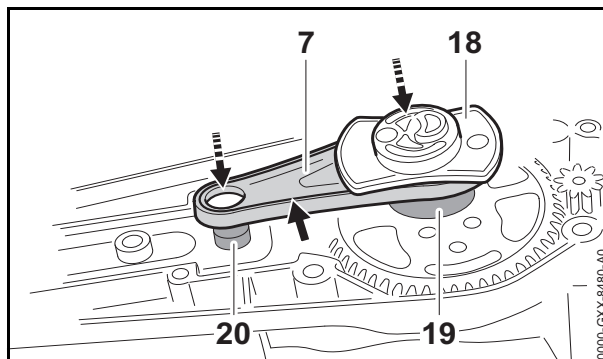

- Drijfstang (7) zo uitlijnen dat de kraag (pijl) naar boven is gericht.
- Montagegereedschap 4237 890 2200 (18) in de drijfstang (7) schuiven en samenhouden.
- Drijfstang (7) samen met het montagegereedschap 4237 890 2200 (18) over het excenter (19) van het tandwiel (8) en de bout (20) van de mesbalk (14) plaatsen.
- Drijfstang (7) tegenhouden en het montagegereedschap 4237 890 2200 (18) wegnemen.
- Pakking (15) zo aanbrengen dat de tappen in de richting van het deksel van het aandrijfmechanisme/de aandrijfkop (3) zijn gericht.
- Aanslagplaat (6) zo aanbrengen dat de omgebogen lippen naar het tandwiel (8) zijn gericht.
- Pakking (5) zo op het deksel van het aandrijfmechanisme/de aandrijfkop (3) plaatsen dat de geleidingen in de uitsparingen van de pakking (5) vallen.
- Deksel aandrijfmechanisme/aandrijfkop (3) samen met de pakking (5) aanbrengen.
- Bouten (1) aanbrengen en afwisselend kruislings vastdraaien.
- Aandrijfmechanisme/aandrijfkop invetten, 17.2.

17.5 Mesbalk uitbouwen

- Reparatie voorbereiden, 1.1.
- Deksel aandrijfmechanisme/aandrijfkop (3) en drijfstang aan de zijde van het deksel (7) uitbouwen, 17.3.
- Mesbalk (14) vasthouden.
- Bouten (11) losdraaien.
- Mesbalk (14) wegnemen.
- Bussen (12 en 13) wegnemen.

17.6 Mesbalk inbouwen

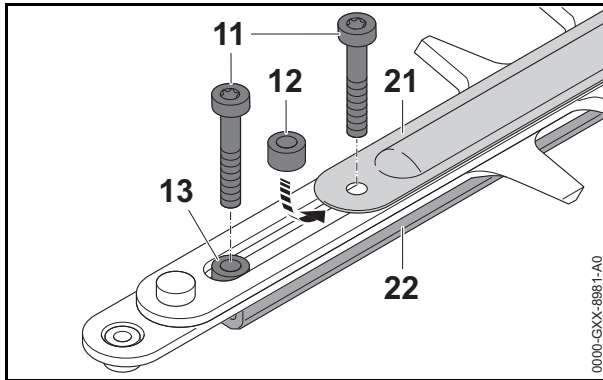

- Bus (12) onder de versterking (21) schuiven en zo uitlijnen, dat de boringen van de versterking (21) en de bus (12) met elkaar corresponderen.
- Bout (11) door de boringen van de versterking (21) en de bus (12) schuiven.
- Bus (13) aanbrengen en zo uitlijnen dat de boringen van de bus (13) en de geleider (22) met elkaar corresponderen.
- Bout (11) door de boringen van de bus (12) en de geleider (22) schuiven.

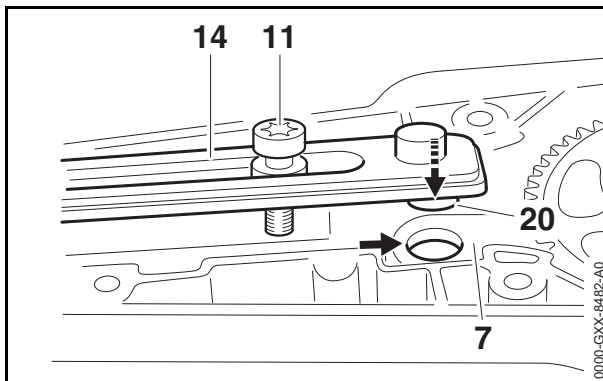

- Mesbalk (14) zo in het aandrijfhuis leggen, dat de pen (20) in het oog (pijl) van de drijfstang (7) valt.
- Mesbalk (14) vasthouden en de bouten (11) aanbrengen en vastdraaien.
- Deksel aandrijfmechanisme/aandrijfkop (3) en drijfstang aan de zijde van het deksel (7) inbouwen, [17.4](#).

17.7 Tandwiel en drijfstang aan de motorzijde uitbouwen

- Reparatie voorbereiden, [1.1](#).
- Deksel aandrijfmechanisme/aandrijfkop (3) en drijfstang aan de zijde van het deksel (7) uitbouwen, [17.3](#).
- Mesbalk (14) uitbouwen, [17.5](#).
- Tandwiel (8) samen met de drijfstang (9) wegnemen.

De naalden in de drijfstang (9) kunnen er uitvallen.

Voor het uitbouwen van de drijfstang (9) gebruikmaken van het montagegereedschap 4237 890 2200.

Het montagegereedschap 4237 890 2200 voorkomt dat de naalden uit de drijfstang (9) vallen.

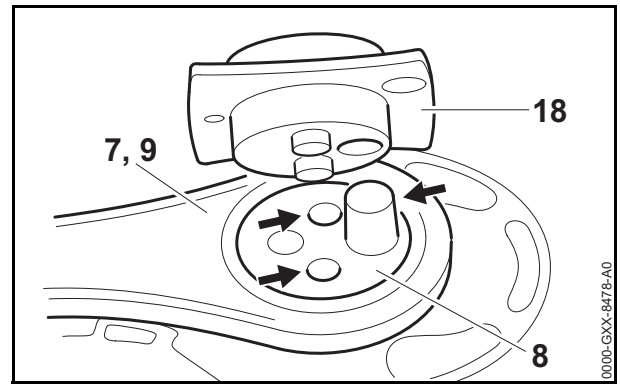

- Montagegereedschap 4237 890 2200 (18) zo op het tandwiel (8) plaatsen dat de tappen in de boringen (pijlen) vallen.
- Montagegereedschap 4237 890 2200 (18) tegen het tandwiel (8) drukken en vasthouden.
- Drijfstang (9) verdraaien en op het montagegereedschap 4237 890 2200 (18) schuiven.
- Drijfstang (9) samen met het montagegereedschap 4237 890 2200 (18) wegnemen.
- Drijfstang (9) van het montagegereedschap 4237 890 2200 (18) nemen.
- Als de naalden in de drijfstang (9) zijn beschadigd: drijfstang (9) vervangen.
- Aanslagplaat (10) wegnemen.
- Als het tandwiel (8) of het aandrijfrondsel zijn beschadigd: tandwiel (8) en aandrijfrondsel vervangen.

17.8 Tandwiel en drijfstang aan de motorzijde inbouwen

- Aanslagplaat (10) zo aanbrengen dat de omgebogen lippen naar het tandwiel (8) zijn gericht.
- Tandwiel (8) zo uitlijnen dat de zijde van de tandkrans en het opschrift naar het deksel van het aandrijfmechanisme/de aandrijfkop (3) is gericht.

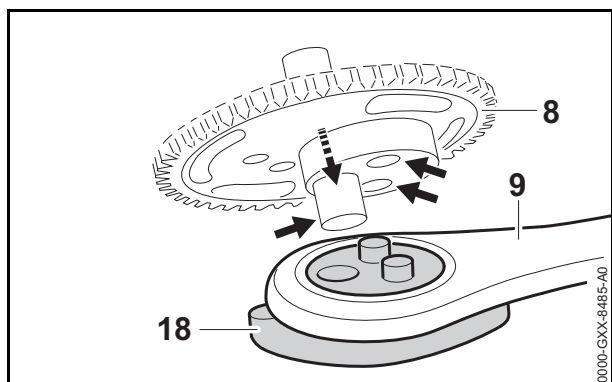

- Drijfstang aan de motorzijde (9) zo op het montagegereedschap 4237 890 2200 (18) plaatsen dat de gesloten zijde van de drijfstang (9) naar het tandwiel (8) is gericht.
- Montagegereedschap 4237 890 2200 (18) samen met de drijfstang (9) zo op het tandwiel (8) plaatsen dat de tappen in de boringen (pijlen) vallen.
- Drijfstang (9) op het excenter van het tandwiel (8) drukken en het montagegereedschap 4237 890 2200 (18) wegnemen.
- Tandwiel (8) en drijfstang (9) samenhouden en tot aan de aanslag zo in het aandrieffhuis plaatsen, dat de tap van het tandwiel (8) in de lagerbus van het naaldlager valt en het tandwiel (8) in het aandrijfzand valt.
- Mesbalk (14) inbouwen, 17.6.
- Deksel aandrijfmechanisme/aandrijfkop (3) en drijfstang aan de zijde van het deksel (7) inbouwen, 17.4.
- Aandrijfmechanisme/aandrijfkop invetten, 17.2.

17.9 Lagerbussen van de naaldlagers in het deksel van het aandrijfmechanisme/de aandrijfkop uitbouwen

De beide lagerbussen van de naaldlagers (4 en 17) worden op dezelfde wijze uitgebouwd.

- Reparatie voorbereiden, 1.1.
- Deksel aandrijfmechanisme/aandrijfkop (3) uitbouwen, 17.3.
- Deksel aandrijfmechanisme/aandrijfkop (3) in een bankschroef met zachte spanplaten opspannen.

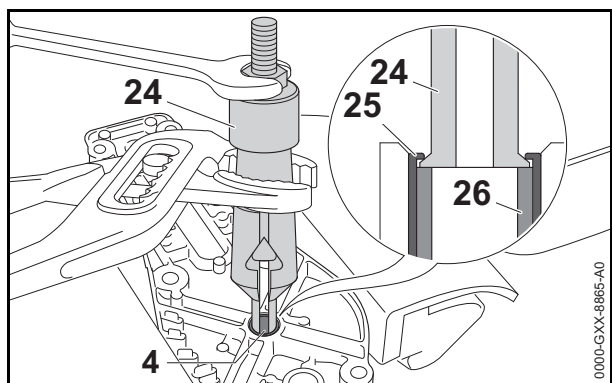

Binnentrekker 5910 895 0400 (24) als volgt in de lagerbus (4) van het naaldlager plaatsen:

- Klauwen van de binnentrekker (24) tussen de bovenste rand (25) van de lagerkooi en de naalden (26) aanbrengen.
- Binnentrekker (24) met behulp van een waterpomptang op de behuizing tegenhouden en zo uit elkaar drukken dat deze vast in de lagerbus zit.

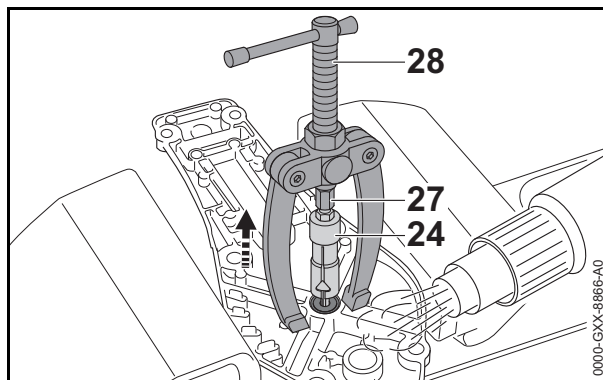

- Schroefdaadbus 5910 893 2201 (27) tot aan de aanslag in de draadstang van de trekker 5910 890 4411 (28) schroeven.
- Trekker 5910 890 4411 (28) op de binnentrekker (24) schroeven.
- Deksel aandrijfmechanisme/aandrijfkop (3) ter hoogte van de zitting van de lagerbus van het naaldlager (4) tot ca. 150 °C (300 °F) verwarmen.
- Lagerbus van het naaldlager (4) met behulp van de trekker 5910 890 4411 (28) lostrekken.

Andere mogelijkheid:

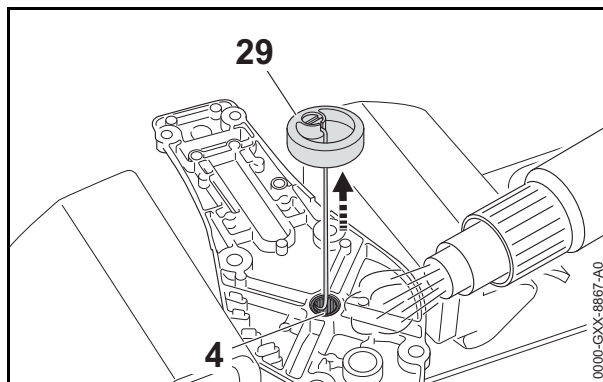

- Deksel van het aandrijfmechanisme/de aandrijfkop (3) ter hoogte van de zitting van het naaldlager (4) tot ca. 150 °C (300 °F) verwarmen en hierbij met behulp van de montagehaak 5910 890 2800 (29) in korte afstanden aan de buitenste kraag van de bus van het naaldlager (4) trekken, tot de lagerbus van het naaldlager losspringt.
- Als de zitting in het deksel van het aandrijfmechanisme/de aandrijfkop (3) is beschadigd: deksel aandrijfmechanisme/aandrijfkop (3) vervangen.

17.10 Lagerbussen van de naaldlagers in het deksel van het aandrijfmechanisme/de aandrijfkop inbouwen

De beide lagerbussen van de naaldlagers (4 en 17) worden op dezelfde wijze ingebouwd.

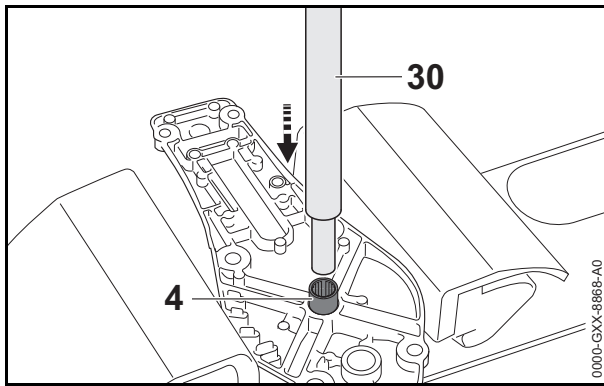

- Lagerbus van het naaldlager (4) met behulp van de montagepen 1110 893 4700 (30) tot aan de aanslag in de zitting in het deksel (3) persen.
- Deksel aandrijfmechanisme/aandrijfkop (3) inbouwen,  17.4.

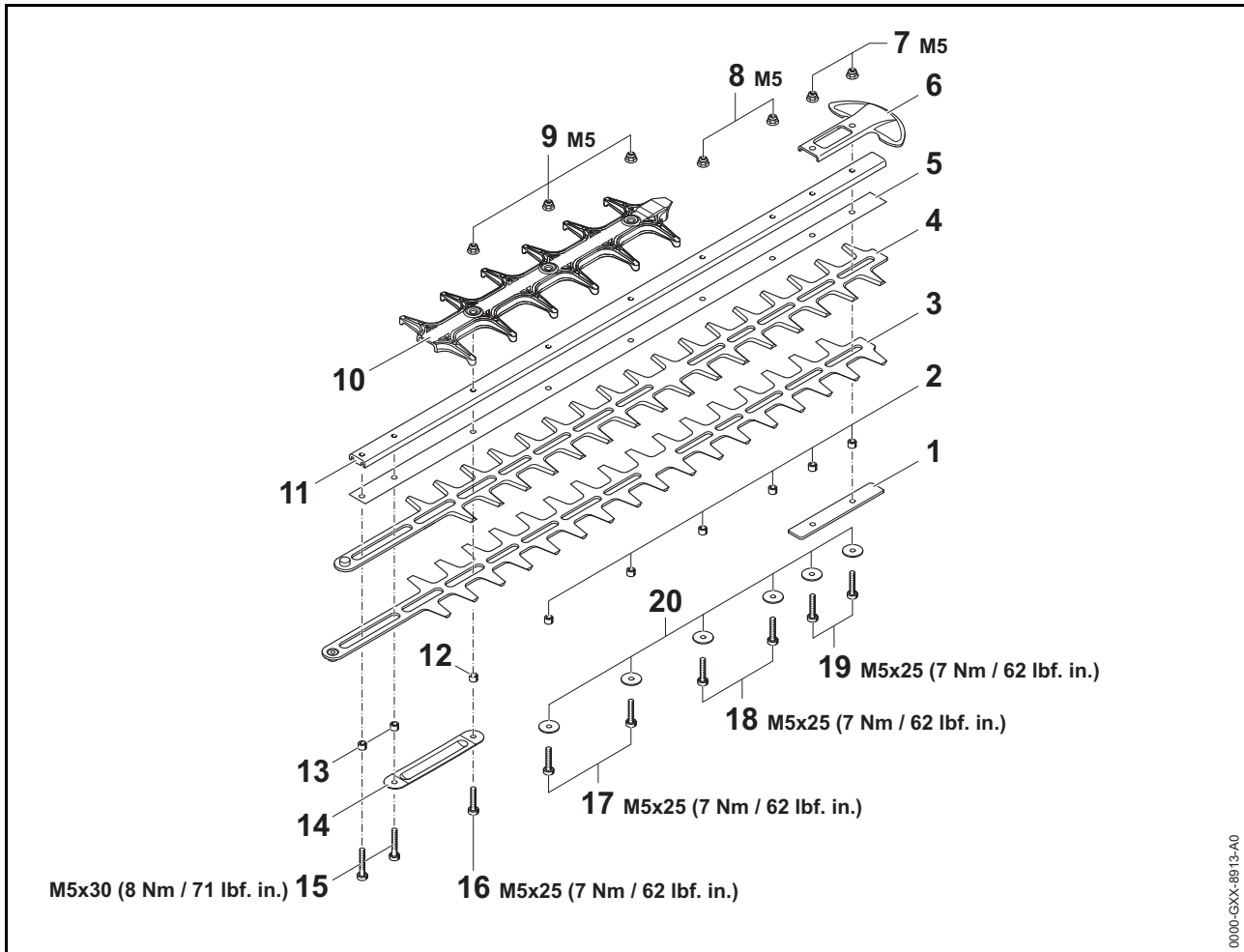

18.1 Speciaal gereedschap, hulpmiddelen

- Dopsleutel T27x125 – 0812 542 2104 of vergelijkbaar gereedschap
- Momentsleutel – 5910 890 0302 of vergelijkbaar gereedschap
- Schroevendraaier T27x200 – 5910 890 2415 of vergelijkbaar gereedschap
- Schroevendraaier Q-slw 8x200 – 5910 890 2420 of vergelijkbaar gereedschap
- STIHL harsoplosmiddel – 0782 420 1002

18.2 Mesbalk demonteren

Het aantal bouten, bussen en moeren is afhankelijk van de mesbalklengte.

- Reparatie voorbereiden, 1.1.
- Mesbalk uitbouwen, 17.5.
- Mesbeschermer wegnemen.
- Mesbalk bij het deel zonder knipbeveiliging zo in een bankschroef met zachte spanplaten opspannen, dat de mesbalk niet wordt beschadigd.

- Bouten (16 en 17) tegenhouden en de moeren (9) losschroeven.
- Knipbeveiliging (10) wegnemen.
- Bouten (18) tegenhouden en de moeren (8) losschroeven.
- Bouten (19) tegenhouden en de moeren (7) losschroeven.
- Zwaardbeschermer (6) wegnemen.
- Mesbalk uit de bankschroef nemen en met de geleider (11) naar beneden neerleggen.
- Bouten (16, 17, 18 en 19) wegnemen.
- Als er een mesbalk met instelbare messenspel is ingebouwd: bouten (17, 18 en 19) losdraaien.
- Ringen (20) wegnemen.
- Afdekplaat (1) wegnemen.
- Versterking (14) wegnemen.
- Mes (3) wegnemen.
- Mes (4) wegnemen.
- Mesgeleideplaat (5) wegnemen.

- Glijvlakken van de messen (3 en 4) en de mesgeleideplaat (5) reinigen.
- Als de messen (3 en 4), de mesgeleideplaat (5) of de geleider (10) zijn beschadigd: messen (3 en 4), de mesgeleideplaat (5) of de geleider (11) vervangen.

18.3 Mesbalk monteren

- Glijvlakken van de messen (3 en 4), de mesgeleideplaat (5) en de geleider (11) inspuiten met harsoplosmiddel.

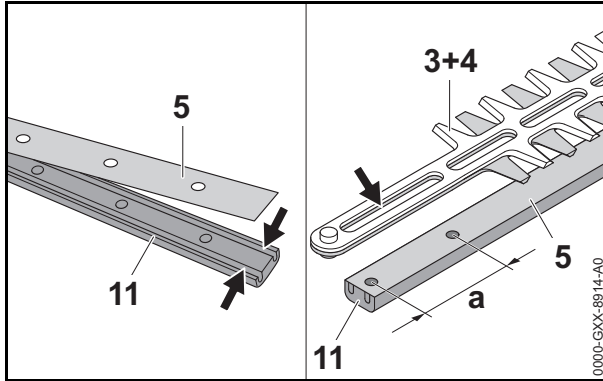

- Geleider (11) zo neerleggen dat de zijde met de beide groeven (pijlen) naar boven is gericht.
- Mesgeleideplaat (5) zo op de geleider (11) leggen dat de boringen met elkaar corresponderen.
- Messen (3 en 4) zo op elkaar leggen, dat de snijvlakken op elkaar liggen.
- Messen (3 en 4) zo uitlijnen dat de beide boringen met een afstand van $a = 45 \text{ mm}$ naar de sleufgaten aan de zijde van het aandrijfmechanisme (pijl) zijn gericht.

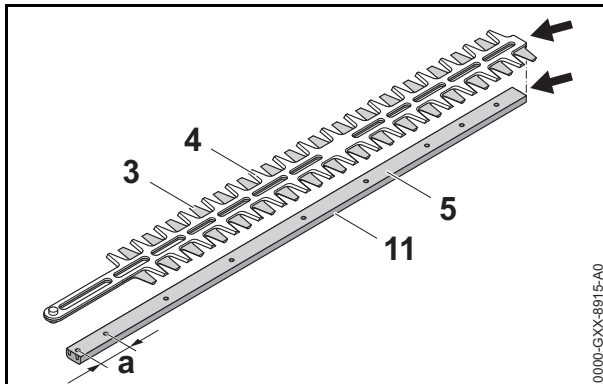

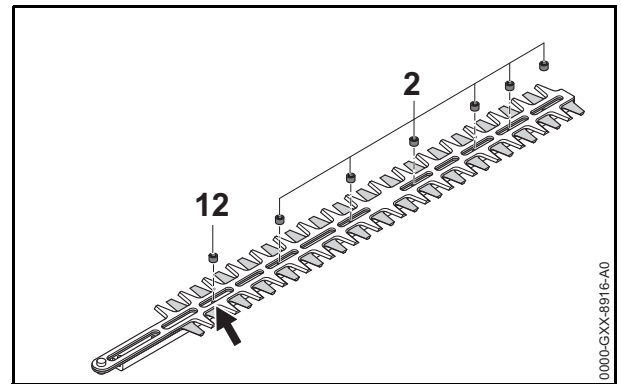

- Messen (3 en 4) samenhouden en zo op de mesgeleideplaat (5) leggen dat de uiteinden van de mesbalk, de geleider (11) en de mesgeleideplaat (5) met elkaar gelijkliggen (pijlen).

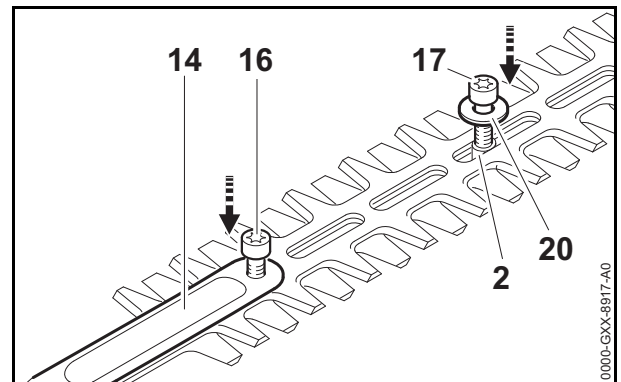

- Bus (12, buitendiameter 10 mm/0,394 inch) zo in het sleufgat (pijl) leggen, dat de bus (12) in de boringen in de mesgeleideplaat (5) en in de geleider (11) valt.
- Bussen (2, buitendiameter 8 mm/0,315 inch) in de overige sleufgaten leggen en net zo uitlijnen.

De beide boringen in het sleufgat aan de zijde van het aandrijfmechanisme blijven vrij.



- Ringen (20) op de bouten (17 en 18) schuiven.
- Bouten (17 en 18) samen met de ringen (20) door de bussen (2), de mesgeleideplaat (5) en de geleider (11) schuiven.
- Als er een mesbalk met instelbare messenspel is ingebouwd: Bouten (17 en 18) aanbrengen,  18.4.2.
- Versterking (14) aanbrengen.
- Bout (16) door de versterking (14), de bus (12), de mesgeleideplaat (5) en de geleider (11) schuiven.

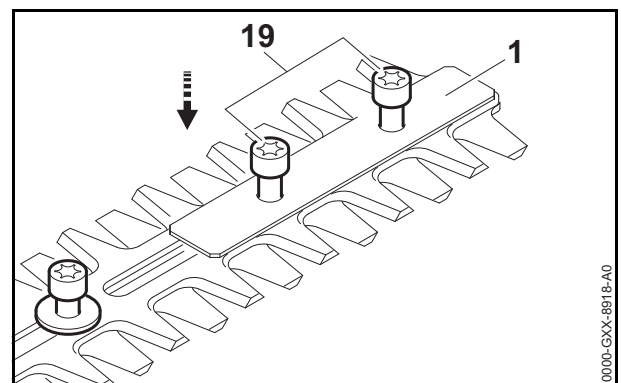

- Afdekplaat (1) aanbrengen.
- Bouten (19) door de afdekplaat (1), de mesgeleideplaat (5) en de geleider (11) schuiven.

- Als er een mesbalk met instelbare messenspel is ingebouwd: Bouten (17) aanbrengen, 18.4.2.
- Mesbalk zo op de zijde van de boutkoppen leggen dat de bouten er niet uit kunnen vallen.

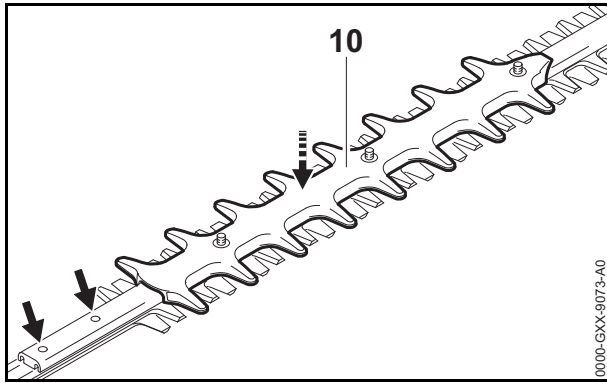

- Knipbeveiliging (10) er zo opleggen, dat de eerste beide boringen aan de zijde van het aandrijfmechanisme (pijlen) vrij blijven.
- Zwaardbeschermer (6) op de geleider (11) plaatsen.
- Mesbalk bij het deel zonder knipbeveiliging zo in een bankschroef met zachte spanplaten opspannen, dat de mesbalk niet wordt beschadigd.
- Bouten (16, 17, 18 en 19) tegenhouden en de moeren (7, 8 en 9) aanbrengen en vastdraaien.
- Controleren dat de messen (3 en 4) kunnen worden bewogen.
- Mesbalk inbouwen, 17.6.

18.4 Mesbalk messenspel, instelbaar

De mesbalk kan worden gemodificeerd tot de uitvoering met instelbare messenspel.

De ombouwset tot de uitvoering met instelbare messenspel is leverbaar als speciaal toebehoren.

Bij de uitvoering met instelbare messenspel worden de bouten (17, 18 en 19) in de geleider (11) geschroefd. De bussen (2, buitendiameter 8 mm/0,315 inch) zijn zo geconstrueerd, dat de bouten (17, 18 en 19) bij het vastdraaien de messen (3 en 4) inklemmen.

De messenspel wordt ingesteld met behulp van de boutverbinding, 18.4.2.

De boutverbindingen van de bussen (12 en 13, buitendiameter 10 mm/0,394 inch) kunnen stevig worden vastgedraaid.

18.4.1 Mesbalk ombouwen tot instelbare messenspel

- Reparatie voorbereiden, 1.1.
- Mesbalk uitbouwen, 17.5.
- Mesbeschermer wegnemen.
- Mesbalk demonteren, 18.2.

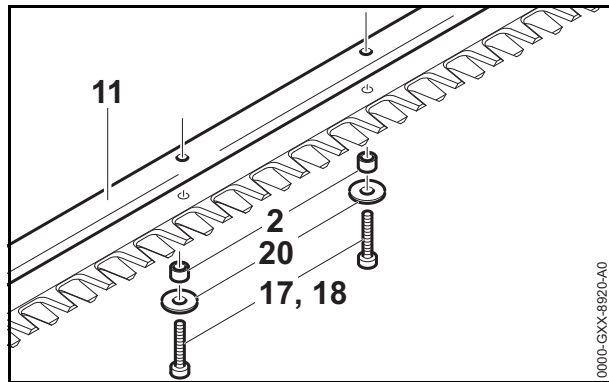

De ombouwset instelbare messenspel bestaat uit de geleider (11, met schroefdraadboringen), de bouten (17, 18 en 19), de ringen (20) en de bussen (2).

- Mesbalk monteren met behulp van de geleider (11), de bouten (17, 18 en 19), de ringen (20) en de bussen (2) uit de ombouwset, 18.3.
- Bij de montage erop letten dat de bouten (17, 18 en 19) er correct worden ingeschroefd, 18.4.2.

18.4.2 Messenspel mesbalk instellen

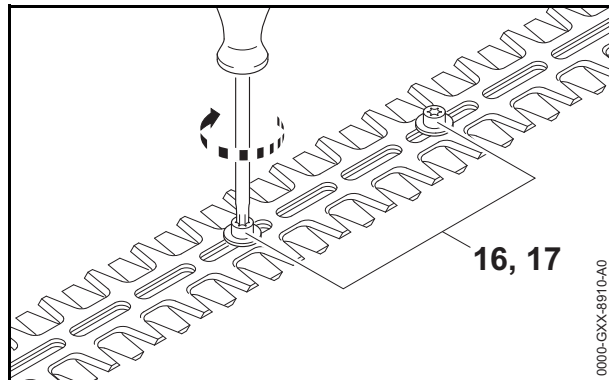

- Bouten (17, 18 en 19) tot aan de aanslag vastdraaien.
- Bouten (17, 18 en 19) 3/4 slag linksom terugdraaien.
- Mesbalk op de zijde van de boutkoppen leggen.
- Knipbeveiliging (10) en zwaardbeschermer (6) aanbrengen, 18.3.
- Bouten (17, 18 en 19) tegenhouden en de nieuwe moeren (7, 8 en 9) aanbrengen en vastdraaien.
- Bout (16) door de versterking (14), de bus (12), de mesgeleideplaat (5) en de geleider (11) schuiven.
- Bout (16) tegenhouden en een nieuwe moer (9) aanbrengen en vastdraaien.

De correcte afstand van de bout (16) is bepaald door de bus (12).

- Mesbalk met instelbare messenspel verder monteren, 18.3.
- Werking controleren, de messen moeten kunnen worden bewogen.
- Mesbalk inbouwen, 17.6.

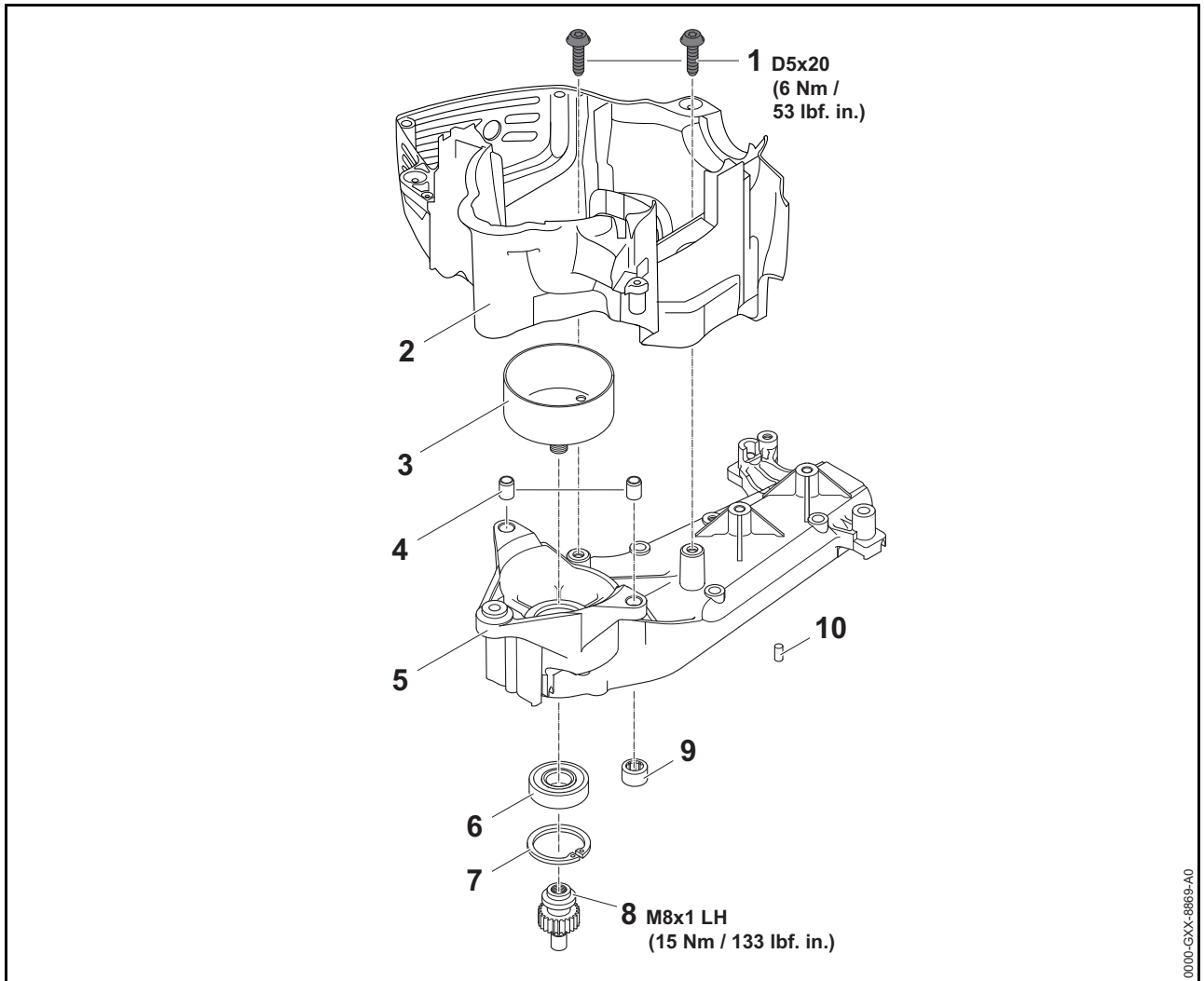

19.1 Speciaal gereedschap, hulpmiddelen

- Tang DIN 5256-C19 – 0811 641 8380
- Dopsleutel T27x125 – 0812 542 2104 of vergelijkbaar gereedschap
- Tang A10-glad – 0816 540 1112
- Persstempel – 1113 893 4600
- Persstempel – 1118 893 7200
- Persstempel – 4224 893 7200
- Montagegereedschap trimkoppelingstrommel – 4237 890 2201
- Montagegereedschap trimkoppelingstrommel – 4237 890 2202
- Momentsleutel – 5910 890 0302 of vergelijkbaar gereedschap
- Schroevendraaier T27x200 – 5910 890 2415 of vergelijkbaar gereedschap

- Dopsleutel slw 13 lang – 5910 893 2804 of vergelijkbaar gereedschap
- STIHL multipurpose vet – 0781 120 1110

19.2 Aandrijfhuis uitbouwen

- Reparatie voorbereiden, 1.1.
- Ventilatorhuis met startmechanisme uitbouwen, 5.2.
- Luchtfilter uitbouwen, 6.2.
- Filterhuis uitbouwen, 6.4.
- Kortsluit-, massadraad en gaskabel op de motor uitbouwen, 10.5.
- Tussenflens en spanstuk uitbouwen, 6.6.
- Motor uitbouwen, 15.2.
- Deksel aandrijfmechanisme/aandrijfkop en drijfstang aan de zijde van het deksel uitbouwen, 17.3.
- Mesbalk uitbouwen, 17.4.

- Tandwiel en drijfslag aan de motorzijde uitbouwen, 17.7.
- Veren van het AV-systeem uitbouwen, 12.4.
- Aandrijfhuis (5) samen met de motorbehuizing (2) wegnemen.
- Kniestuk en uitlaatpijp uitbouwen, 13.6.
- Bouten (1) losdraaien.
- Motorbehuizing (2) van het aandrijfhuis (5) nemen.

19.3 Koppelingstrommel en aandrijfrondsel uitbouwen

- Aandrijfhuis (5) uitbouwen, 19.2.

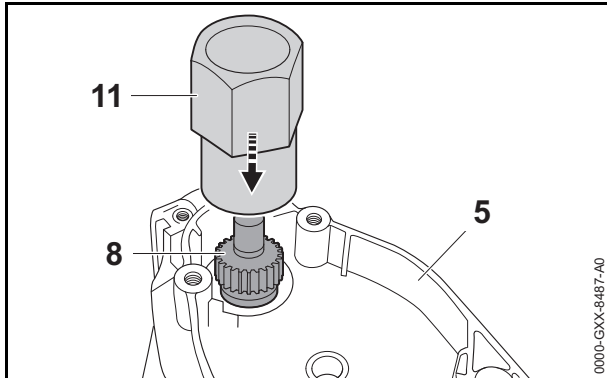

- Montagegereedschap 4237 890 2201 (11) over het aandrijfrondsel (8) schuiven.
- Montagegereedschap 4237 890 2201 (11) samen met het aandrijfhuis (5) omdraaien en opspannen in een bankschroef met zachte spanplaten.

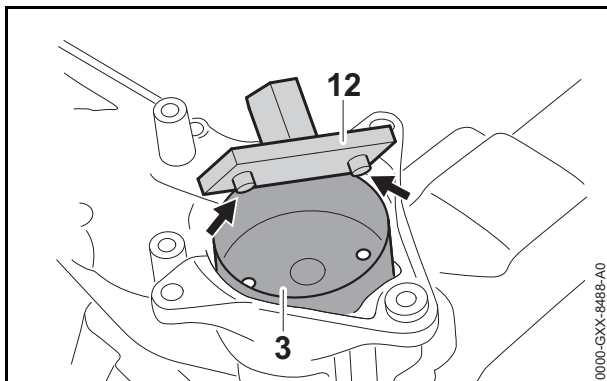

- Montagegereedschap 4237 890 2202 (12) zo in de koppelingstrommel (3) plaatsen dat de tappen (pijlen) in de boringen van de koppelingstrommel (3) vallen.
- Koppelingstrommel (3) met behulp van het montagegereedschap 4237 890 2202 (12) rechthoekig losdraaien (linkse schroefdraad).
- Aandrijfhuis (5) zo neerleggen dat het aandrijfrondsel (8) er naar beneden toe uit kan vallen.
- Aandrijfrondsel (8) met behulp van het persstempel 4224 893 7200 uit het aandrijfhuis (5) persen.
- Als het aandrijfrondsel (8) is beschadigd: aandrijfrondsel (8) en tandwiel vervangen.

19.4 Koppelingstrommel controleren

- Koppelingstrommel (3) uitbouwen, 19.3.

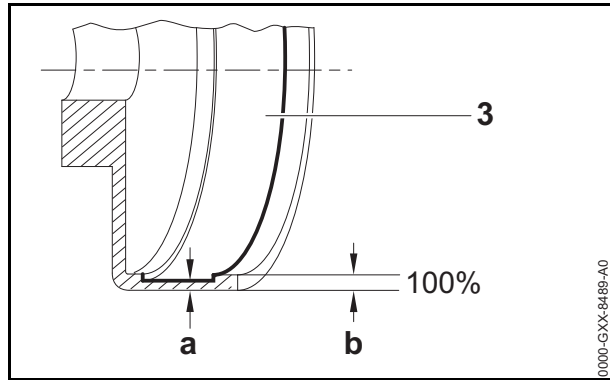

- Koppelingstrommel (3) op slijtage controleren.

Als bij de binnendiameter van de koppelingstrommel (3) duidelijk inloossporen zichtbaar zijn:

- Wanddikte a bepalen.

Als de wanddikte a minder dan 80% van de wanddikte b bedraagt:

- Koppelingstrommel (3) vervangen.
- Koppelingstrommel (3) inbouwen, 19.5.

19.5 Koppelingstrommel en aandrijfrondsel inbouwen

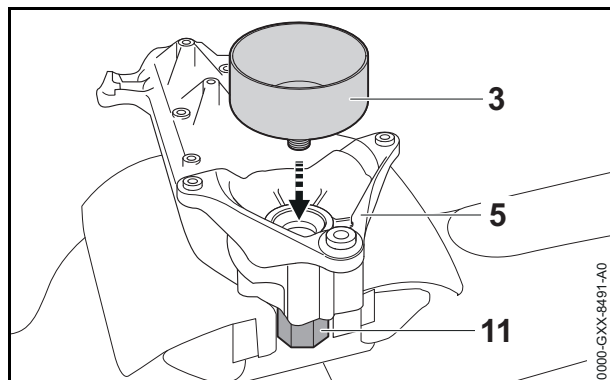

- Zeskant van het montagegereedschap 4237 890 2201 (11) opspannen in een bankschroef met zachte spanplaten.
- Aandrijfrondsel (8) in het montagegereedschap 4237 890 2201 (11) plaatsen.
- Koppelingstrommel (3) in het aandrijfrondsel (8) schroeven (linkse schroefdraad).

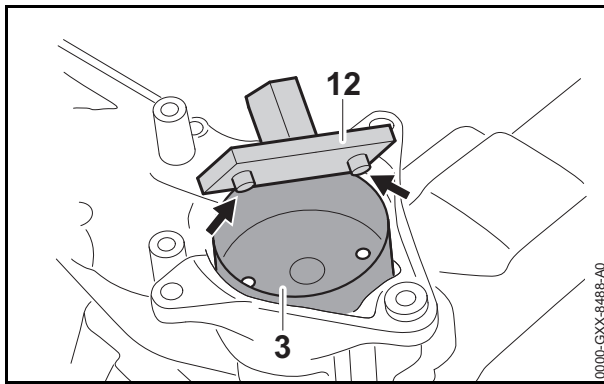

- Montagegereedschap 4237 890 2202 (12) zo in de koppelingstrommel (3) plaatsen dat de tappen (pijlen) in de boringen van de koppelingstrommel (3) vallen.
- Koppelingstrommel (3) met behulp van het montagegereedschap 4237 890 2202 (12) linksom vastdraaien (linkse schroefdraad).
- Aandrijfhuis (3) inbouwen, 19.10.

19.6 Kogellager uitbouwen

- Koppelingstrommel (3) en aandrijfrondsel (8) uitbouwen, 19.3.
- Borgveer (7) uitbouwen.
- Aandrijfhuis (5) zo neerleggen dat het kogellager (6) er naar beneden toe uit kan vallen.
- Aandrijfhuis (5) ter hoogte van de lagerzitting tot ca. 150 °C (300 °F) verwarmen.
- Als het kogellager (6) er niet vanzelf uitvalt: kogellager (6) er met behulp van het persstempel 4224 893 7200 uitpersen.

19.7 Kogellager inbouwen

- Aandrijfhuis (5) ter hoogte van de lagerzitting tot ca. 150 °C (300 °F) verwarmen.
- Kogellager (6) er tot aan de aanslag indrukken.
- Als het kogellager (6) er niet kan worden ingedrukt: kogellager (6) er met behulp van het persstempel 4224 893 7200 inpersen.
- Borgveer (7) in de groef op het aandrijfhuis (5) plaatsen.
- Koppelingstrommel (3) en aandrijfrondsel (8) inbouwen, 19.5.

19.8 Lagerbus van het naaldlager in het aandrijfhuis uitbouwen

- Reparatie voorbereiden, 1.1.
- Aandrijfhuis (5) uitbouwen, 19.2.

De lagerbus van het naaldlager (9) in het aandrijfhuis (5) wordt uitgebouwd als de lagerbussen van de naaldlagers in het deksel van het aandrijfmechanisme/de aandrijfkop, 17.9.

- Als de zitting in het aandrijfhuis (5) is beschadigd: aandrijfhuis (5) vervangen.

19.9 Lagerbus van het naaldlager in het aandrijfhuis inbouwen

De lagerbus van het naaldlager (9) in het aandrijfhuis (5) wordt ingebouwd als de lagerbussen van de naaldlagers in het deksel van het aandrijfmechanisme/de aandrijfkop, 17.10.

- Aandrijfhuis (5) inbouwen, 19.10.

19.10 Aandrijfhuis inbouwen

In een nieuw aandrijfhuis (5) zijn het kogellager (6) en de lagerbus van het naaldlager (9) al ingebouwd.

- Als er een nieuw aandrijfhuis (5) wordt ingebouwd: koppelingstrommel (3) en aandrijfrondsel (8) uitbouwen uit het oude aandrijfhuis (5), 19.3, en inbouwen in het nieuwe aandrijfhuis (5), 19.5.
- Motorbehuizing (2) op het aandrijfhuis (5) plaatsen.
- Schroeven (1) aanbrengen en vastdraaien.
- Kniestuk en uitlaatpijp inbouwen, 13.7.
- Aandrijfhuis (5) samen met de motorbehuizing (2) in het handgreepframe plaatsen.
- Veren van het AV-systeem inbouwen, 12.5.
- Tandwiel en drijfstang aan de motorzijde inbouwen, 17.7.
- Mesbalk inbouwen, 17.6.
- Deksel aandrijfmechanisme/aandrijfkop en drijfstang aan de zijde van het deksel inbouwen, 17.4.
- Motor inbouwen, 15.7.
- Tussenflens en spanstuk inbouwen, 6.7.
- Kortsluit-, massadraad en gaskabel op de motor inbouwen, 10.6.
- Filterhuis inbouwen, 6.5.
- LuchtfILTER inbouwen, 6.3.
- Ventilatorhuis met startmechanisme inbouwen, 5.9.
- Aandrijfmechanisme/aandrijfkop invetten, 17.2.

20 Gereedschappen, hulpmiddelen

20.1 Speciaal gereedschap

| Onderdeelnummer | Benaming | Toepassing |
|-----------------|---|---|
| 0000 850 1300 | Pomp | Carburateur en motor op lekkage controleren, tankbe- of -ontluchting controleren |
| 0000 850 8106 | Afdichtplaat | Uitlaatpoort afsluiten |
| 0000 855 9200 | Nippel | Tankontluchting controleren |
| 0000 855 9201 | Nippel | Carburateur op lekkage controleren |
| 0000 890 2300 | Schroevendraaier | Carburateur demonteren, monteren en afstellen |
| 0000 893 2600 | Spanband | Cilinder inbouwen, |
| 0000 893 5904 | Blokkeerstrip | Zuiger blokkeren |
| 0811 641 8380 | Tang DIN 5256-C19 | Borgveer van het kogellager in het aandrijfhuis uitbouwen, inbouwen |
| 0812 542 2104 | Dopsleutel T27x125 | Torxbouten losdraaien, vastdraaien met elektrisch of pneumatisch aangedreven schroefgereedschap, met behulp van een momentsleutel vastdraaien |
| 0816 610 1495 | Tang A10-glad | Borgveer van de koppelingstrommel uitbouwen, inbouwen |
| 1108 893 4800 | Montageblokje | Cilinder inbouwen, |
| 1110 141 8600 | Slang 135 mm | Carburateur op lekkage controleren |
| 1113 893 4600 | Persstempel | Keerringen inbouwen |
| 1116 893 4800 | Montagegereedschap | Koordgeleidebus omfelsen |
| 1118 893 7200 | Persstempel | Kogellager van het aandrijfhuis uitbouwen |
| 1130 893 4700 | Montagepen | Zuiger uitbouwen, inbouwen |
| 1141 893 2400 | Persstempel | Koppelingstrommel en aandrijfzand inbouwen |
| 4118 890 6401 | Afstelkaliber | Luchtspleet voor ontsteking instellen |
| 4119 893 4600 | Montagehuls | Keerringen inbouwen |
| 4147 893 2400 | Persstempel | Kogellager inbouwen |
| 4224 893 7200 | Persstempel | Kogellager uitbouwen, inbouwen; koppelingstrommel en aandrijfzand inbouwen |
| 4237 195 2600 | Hulpmiddel borgring | Starterveer inbouwen |
| 4237 890 2200 | Montagegereedschap trimaandrijfmechanisme - drijfzand | Trimaandrijfmechanisme - drijfzand uitbouwen, inbouwen |
| 4237 890 2201 | Montagegereedschap trimkoppelingstrommel | Trimkoppelingstrommel uitbouwen, inbouwen |
| 4237 890 2202 | Montagegereedschap trimkoppelingstrommel | Trimkoppelingstrommel uitbouwen, inbouwen |
| 4237 890 3400 | Combisleutel | Bougie uitbouwen, inbouwen |
| 5910 840 0210 | Diagnoseapparaat MDG 1 | Ontstekingsmodule controleren/testen; carburateur afstellen; diagnoseprotocol opstellen; apparaat controleren/testen |
| 5910 850 1009 | Toerenteller EDT 8 | Carburateur afstellen |
| 5910 850 4200 | Flens | Motor op lekkage controleren |
| 5910 850 4503 | Ontstekingstester ZAT 4 | Ontstekingssysteem controleren |
| 5910 850 4520 | Ontstekingstester ZAT 3 | Ontstekingssysteem controleren |
| 5910 890 0302 | Momentsleutel met optische/akoestische signalering | Boutverbindingen (1 tot 18 Nm/9 tot 159 lbf. inch) |
| 5910 890 0312 | Momentsleutel met optische/akoestische signalering | Boutverbindingen (6 tot 80 Nm/5 tot 59 lbf. ft.) |
| 5910 890 2204 | Montagegereedschap | Koordgeleidebus omfelsen |
| 5910 890 2208 | Montagegereedschap 8 | Zuiger inbouwen |
| 5910 890 2301 | Schroevendraaier T20 | Diagnosebus uitbouwen, inbouwen |
| 5910 890 2310 | Schroevendraaier T8 | Inlaatnaald uitbouwen, inbouwen |
| 5910 890 2314 | Schroevendraaier | Carburateur afstellen |

| Onderdeelnummer | Benaming | Toepassing |
|-----------------|----------------------------------|--|
| 5910 890 2415 | Schroevendraaier T27x200 | Torxbouten losdraaien, vastdraaien |
| 5910 890 2420 | Schroevendraaier Q-slw 8x200 | Filterhuis uitbouwen; mesbalk demonteren |
| 5910 890 4000 | Montagegereedschap | Elektrische bedrading in de geleidingen/klemmen drukken |
| 5910 890 4504 | Trekker | Vliegwiel uitbouwen |
| 5910 890 4601 | Losdrukgereedschap | Krukas uitbouwen |
| 5910 893 2411 | Persstempel | Koppelstuk inbouwen in de brandstoftank |
| 5910 893 2804 | Dopsleutel slw 13 lang | Vliegwiel uitbouwen, inbouwen; trimkoppe- lingstrommel uitbouwen, inbouwen |
| 5910 893 7005 | Ring | Krukas uitbouwen, inbouwen |
| 5910 893 8800 | Montagehaak | Aanzuigmond in de brandstoftank uitbouwen, inbouwen |
| | Dopsleutel 8 mm | Filterhuis inbouwen; mesbalk monteren |
| | Dopsleutel 10 mm | Koppeling demonteren, monteren |
| | Dopsleutel slw 16 mm | Vonkenrooster uitbouwen, inbouwen |
| | Dopsleutel T20 | Diagnosebus inbouwen |
| | Punttang | Gaskabel loshaken, vasthaken; vlakstekerhulzen lostrekken; contactveer in de bougiestekker uit- bouwen, inbouwen |
| | Punttang, gebogen | Startgasknop uitbouwen |
| | Föhn | Kogellager uitbouwen, inbouwen |
| | Steeksleutel slw 17 mm | Vliegwiel uitbouwen |
| | Naald | Bougiestekker monteren |
| | Pincet | Carburateur demonteren, monteren |
| | Krasnaald | Zeef in de carburateur uitbouwen; borgveer bij de zuiger uitbouwen |
| | Sleufschroevendraaier 6,5x150 mm | Tankdop uitbouwen, inbouwen |
| | Schroevendraaier PH1x80 mm | Carburateur demonteren, monteren |
| | Schroevendraaier T25 | Motor demonteren |
| | Pendrijver 2 mm | Bougie vervangen |
| | Pendrijver 3 mm | Keerringen uitbouwen |
| | Pendrijver 5 mm | Zeef in de carburateur inbouwen |
| | Dopsleuteldop slw 17 DIN 3124 | Koppeling uitbouwen, inbouwen; carter demonte- ren, monteren |
| | Waterpomptang | Startgasknop inbouwen |

20.2 Hulpmiddelen

| Onderdeelnummer | Benaming | Toepassing |
|-----------------|---|---|
| 0781 120 1110 | STIHL multipurposevet | Startmechanisme invetten; afdichtlippen van de keerringen invetten; glij- en draaipunten en aan- drijfmechanisme/aandrijfkop invetten |
| 0781 417 1315 | STIHL speciale smeeroilie | Starterveer inbouwen |
| 0781 957 9000 | STIHL Pressfluid OH 723 | Rubberelementen inbouwen, brandstofslangen inbouwen |
| 0782 420 1002 | STIHL harsoplosmiddel | Mesbalk reinigen en smeren |
| 0783 830 2000 | Vloeibare pakking Dirko HT rood | Carterhelften afdichten |
| | Ckw- en hkw-vrij ontvettingsmiddel op oplosmiddelbasis | Componenten ontvetten |
| | Tweetaktmotorolie | Zuiger inbouwen; cilinder inbouwen |

RA_018_2019_01_17

niederländisch



www.stihl.com