

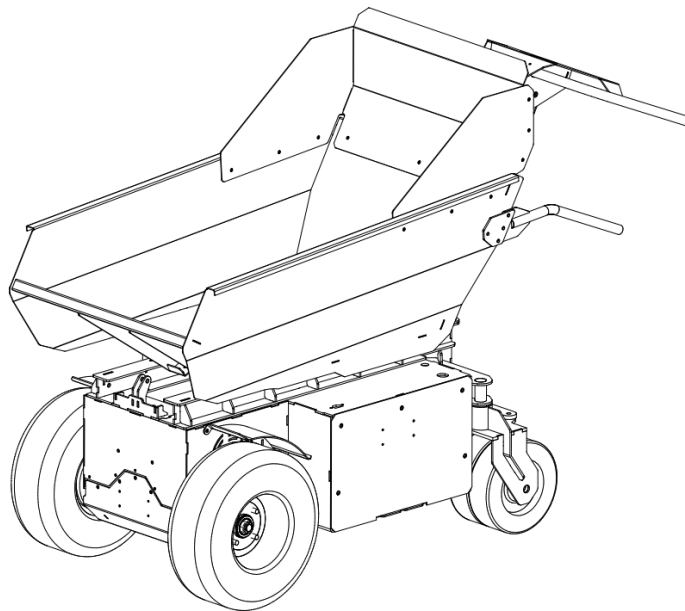

# MD600RE



Art.-nr.: MD600RE  
[www.lumag-maschinen.de](http://www.lumag-maschinen.de)

Originele gebruiksaanwijzing  
**Elektro-Dumper MD600RE**

D

Model: MD600RESeries

Nummer: \_\_\_\_\_

Zowel het modelnummer als het serienummer zijn te vinden op het typeplaatje op de elektrische dumper. U moet beide nummers veilig bewaren, zodat u ze in de toekomst kunt blijven gebruiken. In deze handleiding worden de functies en toepassingen van de machine uitgelegd.

**Lees de gebruiksaanwijzing voordat u de machine monteert en neem de veiligheids- en waarschuwingsinstructies in acht!**

## INHOUD

- 1. ALGEMEEN**
  - 1.1 INFORMATIE OVER DE GEBRUIKSAANWIJZING
  - 1.2 AANSPRAKELIJKHEIDSBEPERKING
  - 1.3 AUTEURSRECHT
- 2. OMVANG VAN DE LEVERING**
- 3. BEOOGD GEBRUIK**
- 4. TECHNISCHE GEGEVENS**
- 5. MILIEU**
- 6. SYMBOOL**
  - 6.1 MACHINE
  - 6.2 ACCU'S
- 7. VEILIGHEID**
  - 7.1 WAARSCHUWINGEN
  - 7.2 ACCUMULATOREN/LADER
  - 7.3 BETROUWBAARHEID
  - 7.4 VEILIGHEID TIJDENS GEBRUIK EN ONDERHOUD VAN DE MACHINE
  - 7.5 SERVICE BEVEILIGING
  - 7.6 SPECIALE VEILIGHEIDSIJNSTRUCTIES VOOR ELEKTRISCHE DUMPERS
  - 7.7 RESTRISICO'S EN BESCHERMENDE MAATREGELEN
  - 7.8 GEDRAG IN GEVAL VAN NOOD
- 8. ONDERDEELAANDUIDINGSFUNCTIE**
- 9. TRANSPORT, INSTALLATIE**
- 10. GEBRUIK**
  - 10.1 INSTALLATIE
  - 10.2 INSCHAKELEN EN RIJDEN
  - 10.3 REMSYSTEEM
  - 10.4 UITSCHAKELEN
  - 10.5 LADEN EN LOSSEN VAN DE KIPBAK
  - 10.6 ACCUMULATOREN OPLADEN
- 11. BESTURINGSELEMENTEN**
  - 11.1 SCHUTZVORRICHTUNG
  - 11.2 FITTINGEN
  - 11.3 ACCU'S
  - 11.4 ELEKTRISCH SYSTEEM
  - 11.5 ELEKTROMAGNETISCHE REM
  - 11.6 BANDEN
- 12. ONDERHOUD**
  - 12.1 ACCUMULATOREN/LADER
  - 12.2 OVERDRACHT
  - 12.3 MOTOR
  - 12.4 REINIGING
  - 12.5 SMEERPUNTEN
- 13. OPSLAG**
- 14. PROBLEEMOPLOSSING**
- 15. GARANTIE / KLANTENSERVICE**
- 16. CE-KONFORMITEITSVERKLARING**
- 17. ONDERDELEN VAN DE MACHINE**

## ALGEMEEN

**1. ALGEMEEN****1.1 INFORMATIE OVER  
DE  
GEBRUIKSAANWIJZING**

Deze handleiding geeft belangrijke informatie over het hanteren van elektrische dumpers/transportkarren. Een voorwaarde voor veilig werken is het correct opnemen van alle gespecificeerde veiligheidsinstructies en -instructies. Bovendien moeten de lokale voorschriften ter voorkoming van ongevallen en algemene veiligheidsvoorschriften die van toepassing zijn op het toepassingsgebied van de machine worden nageleefd.

De gebruiksaanwijzing moet zorgvuldig worden gelezen voor aanvang van de eerste installatie! Het is een productonderdeel en moet worden opgeslagen op een bekende locatie die te allen tijde toegankelijk is voor alle gebruikers. Als de machine wordt doorgegeven aan derden, moeten ook de gebruiksaanwijzingen worden verstrekt.

Deze documentatie bevat informatie over de werking van uw machine, ongeacht het type machine. Om deze reden vindt u hier ook uitleg die niet direct betrekking heeft op uw machine.

**Aanduiding machine**

De term machine vervangt de handelsnaam van het artikel waarnaar deze handleiding - zie voorblad - verwijst.

**Voorwaarden**

Informatie over technische gegevens, afmetingen en illustraties van de machine en wijzigingen in veiligheidsnormen zijn onderhevig aan verdere ontwikkeling en zijn daarom niet altijd bindend voor levering.

Druk- en formuleringsfouten uitgezonderd.

**1.2 BEPERKING**

We hebben ons ingespannen om zoveel mogelijk informatie te verstrekken over ongevallenpreventie tijdens het gebruik, maar kunnen het gebrek aan volledigheid van de vermelde gevarenpunten en bronnen worden ter verantwoording geroepen.

De fabrikant aanvaardt geen aansprakelijkheid voor schade als gevolg van:

- Niet-naleving van de gebruiksaanwijzing
- Oneigenlijk gebruik van de machine
- Onjuiste montage, installatie, bediening en onderhoud van de machine
- Werking van de machine in geval van defecte veiligheidsvoorzieningen of veiligheids- en beveiligingsinrichtingen die niet goed zijn gemonteerd of niet functioneren
- Het niet naleven van de instructies in de gebruiksaanwijzing met betrekking tot transport, opslag, functie, bediening, onderhoud en verzorging van de machine
- Ongeautoriseerde structurele wijzigingen aan de machine
- Ongeoorloofde wijziging van de machine
- Onvoldoende controle van machineonderdelen die onderhevig zijn aan slijtage
- Onjuist uitgevoerde reparaties
- Rampen veroorzaakt door vreemde voorwerpen en overmacht

**1.3 AUTEURSRECHT**

Alle documenten zijn auteursrechtelijk beschermd. Het doorgeven en dupliceren van documenten, zelfs fragmenten en berichten van de inhoud zijn niet toegestaan, tenzij uitdrukkelijk beloofd.

## 2. OMVANG VAN DE LEVERING

Controleer na het uitpakken de inhoud van de doos/transportbox op volledigheid en eventuele transportschade.

Breng de dealer of fabrikant onmiddellijk op de hoogte van eventuele klachten. Latere klachten worden niet in behandeling genomen.

### INHOUD

De elektrische dumper is operationeel wanneer deze wordt geleverd. Alleen de verpakkingsfolie hoeft verwijderd te worden.

Ook inbegrepen is een oplader voor het opladen van de batterijen.

sterke drijvende kracht op hellingen. Standaard is de machine voorzien van twee aangedreven wielen, een slingeras met twee wielen en een kantelbak. Ontgrendelen en kantelen gebeurt handmatig.

De machine wordt gebruikt voor het vervoer van goederen van verschillende soorten en wordt gebruikt in de tuinbouw, landbouw, bouw en civiele techniek, sloop- en ombouwwerkzaamheden, zelfs in afgesloten ruimtes.

De machine wordt aangedreven door een elektromotor met versnellingsbak en differentieel. De snelheid en daarmee de rijnsnelheid en rijrichting wordt aangepast door middel van een stroomdraaihendel of een richtingsschakelaar via de geïntegreerde besturing. De benodigde energie wordt geleverd door 4 oplaadbare batterijen (oplaadbare batterijen). Een oplader voor het opladen van de batterijen wordt bij de machine geleverd.

De machine heeft verlichting. Het gebruik is echter niet bedoeld voor onverlichte plaatsen.

Alleen lasten tot 500 kg mogen worden verplaatst. De toegestane helling in de rijrichting van 15% mag niet worden overschreden.

Elk ander of verder gebruik, bv. voor personenvervoer, wordt niet geacht te zijn bestemd. De fabrikant is niet aansprakelijk voor eventuele daaruit voortvloeiende schade. Het risico is uitsluitend voor rekening van de gebruiker.

De naleving van de bedienings- en onderhoudsinstructies en de uitvoering van de onderhoudswerkzaamheden, evenals de naleving van de onderhoudsintervallen, maken deel uit van het juiste gebruik.

## 3. BEOOGD GEBRUIK

De machine is een elektrisch bedienbare transportwagen met een hoog laadvolume en

4



**Personen die niet bekend zijn met de gebruiksaanwijzing, kinderen, adolescenten en personen onder invloed van alcohol, drugs en medicatie mogen de machine niet bedienen.**



**Personenvervoer en vervoer van gevaarlijke voorwerpen of Materialen zijn ten strengste verboden!**



**Gebruik op steigers en werkplatforms is niet toegestaan.**

#### 4. TECHNISCHE GEGEVENS

Nominale Drive /	Model LMD600RE Vermogen 1000 watt spanning 48 Volt DC Battery 12V, 70Ah, 4 stuks oplaadbaar
Oplaatijd	ca. 7 uur (met volledig ontladen accu)
Bedrijfstijd	tot 8 uur, afhankelijk van de laadcyclus Remsysteem Electromag
n. Rem	
Laadvermogen, max. rijsnelheid 0	500 kg / 350 liter - 5,0 km/h vooruit 0 - 2,5 km/h achteruit
Helling, max.	15% Banden 6.5 - 8 voor 3.5 - 4 achter Luchtdruk 2 bar voor
en achter	Hand-arm vibratie < 2,5m/s <sup>2</sup> Geluidsvermogensniveau LWA 84 dB(A) Kantelbare container (L/B/H) 1135 / 820 / 380 mm
1085 mm	Baumaße 1660 / 820 /
Gewicht	ca. 320 kg

#### 5. MILIEU



Recycle afval en gooi het niet weg als afval. Alle gereedschappen, slangen en verpakkingen moeten worden gesorteerd, naar het plaatselijke recyclingcentrum worden gebracht en op een milieuvriendelijke manier worden afgevoerd.

Batterijen en oplaadbare batterijen moeten uit de apparaten worden verwijderd en apart worden weggegooid.

De plaats van gebruik moet worden beschermd tegen verontreiniging met lekkende bedrijfsvloeistoffen.

Gebruikte of resterende materialen moeten worden gerecycled in overeenstemming met de milieubeschermingsvoorschriften die van toepassing zijn op de plaats van gebruik.

Vraag uw gemeentelijke afvalverwerkingsinstantie naar de

#### 6. SYMBOOL

##### 6.1 MACHINE

Symbolen zijn bevestigd aan de machine. Deze vertegenwoordigen belangrijke informatie over het product of de gebruiksaanwijzing.

##### AANDACHT!

Het gaat hier om uw persoonlijke veiligheid. Het pictogram geeft een waarschuwing, waarschuwing of voorzorgsmelding aan.



##### VEILIGHEIDSTEKENS

Lees deze instructies volledig door voordat u het apparaat gebruikt. Anders neemt het risico op letsel voor exploitanten en andere personen toe.



Draag beschermende handschoenen.



Draag veiligheidsschoenen met een stalen dop.



Draag een beschermende helm om te beschermen tegen vallende delen.



Bescherm de machine tegen vocht en vocht.



Schakel voor reinigings-, onderhouds- en reparatiewerkzaamheden de motor uit en verwijder de contactsleutel.



mogelijkheden van milieuvriendelijke en geschikte verwijdering.

Kantel de trog nooit op zachte grond of in een schuine positie.

## OMVANG VAN DE LEVERING / BESTIMMUNGSGEMÄSSE

### KANTELGEVAAR!

Als de max. Er is een risico op omvallen. Max. Overschrijd in geen geval de helling van 15%.



### VERPLETGEVAAR!

Houd voldoende veiligheidsafstand tot bewegende machineonderdelen. Gevaar bij het lossen van het kantellichaam.





In het werkgebied op voldoende vrije ruimte achten. **Let op, risico op struikelen!** Wanorde kan leiden tot ongelukken.



Houd omstanders uit de buurt.



dB

GELUIDSVERMOGEN- LWA

Rijrichtingsschakelaar

F = ↑ Vooruit / R = ↓ Achteruit



Veiligheidshendel (STOP-functie)



Het vliegtuig is niet geschikt voor het vervoeren van passagiers.

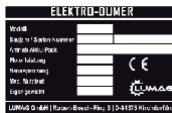

Typeplaat - Voorzien van modelnaam, bouwjaar en serienummer. == Externe links == Externe links == Service-informatie, gelieve altijd deze gegevens te verstrekken.

## 6.2 ACCU 'S



Accumulatoren/cellen hebben een hoog gewicht! Let op een veilige installatie!



Explosie- en brandgevaar, vermijd kortsluiting! **AANDACHT! Metalen onderdelen van de batterijcel staan altijd onder spanning, waardoor er geen vreemde voorwerpen of gereedschappen op de batterij worden geplaatst.**



Gevaarlijke elektrische spanning.



Spoel elektrolyt in het oog of op de huid met veel water. Raadpleeg daarna onmiddellijk een arts. Was kleding die besmet is met elektrolyt met water.



Neem de gebruiksaanwijzing in acht en plaats deze zichtbaar bij het laadstation. Werk alleen na instructie door gekwalificeerd personeel.



Draag een veiligheidsbril en beschermende kleding bij het werken op batterijen.



### Niet roken!

Geen open vuur, sintels of vonken in de buurt van de batterijen, want er is een risico op explosie en brand!



Elektrolyt is zeer corrosief.



Terug naar de fabrikant - Gebruikte batterijen met dit merkteken zijn herbruikbare activa en moeten worden ingevoerd in het recyclingproces. Gebruikte batterijen die niet in het recyclingproces worden ingevoerd, moeten in overeenstemming met alle voorschriften als gevaarlijk afval worden verwijderd.



Recycle gebruikte batterijen en gooi ze niet weg als afval.

## 7. VEILIGHEID

Deze sectie biedt een uitgebreid overzicht van alle belangrijke veiligheidsaspecten, voor een optimale bescherming van de gebruiker en voor een veilige en probleemloze werking.

Het naleven van de instructies en veiligheidsinstructies in deze handleiding kan tot aanzienlijke gevaren leiden.

### 7.1 WAARSCHUWINGEN

Waarschuwingen worden aangegeven met symbolen in deze gebruiksaanwijzing. De informatie over uw persoonlijke veiligheid wordt gemarkeerd door een gevarendriehoek, indicaties van enige materiële schade zijn zonder een gevarendriehoek.

De instructies moeten strikt worden nageleefd om ongevallen, persoonlijk letsel en schade te voorkomen.

#### **GEFAHR**

Het niet naleven van deze instructie resulteert in het grootste gevaar voor het leven. het risico op levensbedreigende verwondingen.

#### **WARNUNG**

Het niet naleven van deze instructie brengt het leven van het bedrijf in gevaar. het risico op ernstig letsel.

#### **VORSICHT**

Als deze instructie niet wordt opgevolgd, is er een licht tot matig risico op letsel.

#### **HINWEIS**

*Het niet naleven van deze instructie riskeert beschadiging van de machines of andere materiële activa.*

Bovendien bevatten de gebruiksaanwijzingen andere belangrijke passages die worden aangegeven met het woord **LET OP**.

### 7.2 ACCUMULATOREN/LADER



#### **Zorgvuldige hantering en gebruik van batterijen en laders**

Batterijen en opladers zijn geen speelgoed en mogen niet in de handen van kinderen komen. Houd batterijen en opladers buiten het bereik van kinderen.

Open geen batterijen en opladers. Er is een risico op kortsluiting. Er kan geen garantie worden gegeven voor open componenten.

Bescherm batterijen en laders tegen hitte (bv. ook tegen constant zonlicht), vuur en onderdompeling in water of andere vloeistoffen. Er is explosiegevaar. Evenzo mogen de componenten niet in het vuur terechtkomen of worden gecremeerd.

Laad batterijen alleen op met laders die door de fabrikant worden aanbevolen. Bij gebruik van andere laders is brandgevaar niet uit te sluiten.

Gebruik alleen batterijen die door de fabrikant voor de machine zijn goedgekeurd. Dit is de enige manier om de batterij te beschermen tegen gevaarlijke overbelasting. Het gebruik van andere batterijen kan leiden tot verwondingen en het risico op brand.

Houd ongebruikte batterijen uit de buurt van paperclips, munten, sleutels, spijkers, schroeven of andere kleine metalen voorwerpen die ervoor kunnen zorgen dat contacten worden overbrugd. Een kortsluiting tussen de batterijcontacten kan brandwonden of brand veroorzaken.

Bij verkeerd gebruik kan er vloeistof uit de batterijen lekken. Vermijd contact ermee. In geval van accidenteel contact met water, spoel. Als de vloeistof in de ogen komt, zoek dan aanvullende medische hulp. Lekkende batterij vloeibaarheid kan huidirritatie of brandwonden veroorzaken.

In geval van schade en onjuist gebruik van batterijen en oplader kunnen dampen ontsnappen. Zorg voor frisse lucht en raadpleeg een arts als je klachten hebt. De dampen kunnen de luchtwegen irriteren.



Controleer of het apparaat is uitgeschakeld voordat u de batterijen plaatst. Het plaatsen van de batterijen in een machine die is ingeschakeld, kan leiden tot ongelukken.

### 7.3 BETROUWBAARHEID

#### **⚠️ WARNUNG**

**Maak uzelf vertrouwd met de machine. Een goede training is een voorwaarde voor veilig werken met deze machine. Onjuiste bediening of bediening door ongetrainde personen kan een gevaar vormen. Lees de gebruiksaanwijzing van deze machine zorgvuldig door en maak uzelf vertrouwd met de positie en het juiste gebruik van de bedieningselementen. Onervaren bedieners moeten worden geïnstrueerd door personeel dat bekend is met de machine. Alleen dan mogen ze de machine bedienen.**

Naast de arbeidsveiligheidsinstructies in deze gebruiksaanwijzingen moeten de veiligheids-, ongevallenpreventie- en milieubeschermingsvoorschriften die van toepassing zijn op het toepassingsgebied van de machine en de verkeersregels worden nageleefd.

#### **Verantwoordelijkheid van de exploitant**

De bediener moet de bedieningsinstructies ter beschikking van de bediener stellen en ervoor zorgen dat de bediener deze heeft gelezen en begrepen. De gebruiksaanwijzing moet worden overhandigd.

Bovendien moet hij het personeel op regelmatige tijdstippen trainen en informeren over de gevaren van het hanteren van de machine.

Bovendien is de gebruiker ervoor verantwoordelijk dat de machine altijd in technisch perfecte staat verkeert.

#### **Verantwoordelijkheid van de exploitant**

Alleen getrainde personen mogen de machine starten, bedienen en uitschakelen. De bediener moet zijn opgeleid in de juiste werking van de machine en vertrouwd zijn met de nodige veiligheidsvoorzieningen. Onvoldoende geïnformeerde exploitanten kunnen zichzelf en anderen in gevaar brengen door oneigenlijk gebruik.

8

Nieuwe gebruikers moeten door de verkoper worden geïnstrueerd om zich vertrouwd te maken met de kenmerken van de motoraangedreven machine, het beoogde gebruik en de nodige veiligheidsvoorzieningen.

#### **⚠️ WARNUNG**

**Personen die niet bekend zijn met de gebruiksaanwijzing kinderen, adolescenten jonger dan 18 jaar, evenals personen onder invloed van alcohol, drugs en medicatie mogen de machine niet bedienen.**

**Jongeren vanaf 16 jaar mogen de machine gebruiken als onderdeel van een training en onder toezicht van een getraind persoon.**

#### **Persoonlijke beschermingsmiddelen (PBM)**

Bij het hanteren van de machine is het dragen van persoonlijke beschermingsmiddelen (PBM) absoluut noodzakelijk om elk risico voor de gebruiker te minimaliseren.

- Nauwsluitende werkkleding die beweging niet belemmert. Het wordt voornamelijk gebruikt om te beschermen tegen detectie door bewegende delen.
- **Geluidsisolerende** middelen zoals bv. Gehoorbescherming, capsules, etc. ter bescherming tegen gehoorschade.



**AANDACHT! Lawaai kan schadelijk zijn voor de gezondheid. Als het toegestane geluidsniveau van 80 dB(A) wordt overschreden, moet gehoorbescherming worden gedragen.**

- **Mondbeschermer** ter bescherming tegen aandoeningen van de luchtwegen. Fijnstof of deeltjes kunnen zo worden vastgehouden.
- **Bril met zijdelingse bescherming** om de ogen te beschermen tegen stof of splinters.
- Werkhandschoenen gemaakt van massief leer ter bescherming tegen scherpe randen, splinters of overmatige trillingen.
- **Veiligheidsschoenen of laarzen met stalen doppen** ter bescherming tegen ongelijke oppervlakken met scherpe randen of vallende voorwerpen. Het veiligheidsschoeisel zorgt ook voor een veilige standaard.
- **Veiligheidshelm** om het hoofd te beschermen tegen vallende delen en oscillerende belastingen. Het kan ook beschermen tegen verwondingen in krappe situaties.

## VEILIGHEID

Gebruik het apparaat niet voor doeleinden waarvoor het niet is bedoeld (zie "Beoogd gebruik").

De effectiviteit van de bedieningselementen mag niet onnodig worden beïnvloed of teniet worden gedaan.

Bedien de machine alleen als alle beveiligingsinrichtingen en spatborden zijn bevestigd en goed functioneren.

- Beveiligingsinrichtingen en -delen mogen niet worden gewijzigd of opgeheven.
- Beschadigde beschermingsmiddelen en onderdelen moeten worden gerepareerd of vervangen zoals bedoeld door een erkende gespecialiseerde werkplaats, tenzij anders vermeld in de gebruiksaanwijzing.

De betrouwbare toestand van de machine moet vóór het begin van de werkzaamheden worden gecontroleerd, met name de werking van de snelheidspook, de sleutelhouder, het remsysteem, de trogvergrendeling en de laadtoestand van de accu's. Bedien het apparaat niet als schade of defecten herkenbaar zijn. Schade en gebreken dienen onmiddellijk te worden verholpen.

Het werken met de machine vraagt veel aandacht.

- Let op de omgevingscondities op de werkplek.
  - Obstaten op het gebied van werk en vervoer
  - Draagkracht van de bodem
  - Noodzakelijke bescherming van de bouwplaats, met name voor de sector van het openbaar vervoer
  - Mogelijkheden van bijstand bij ongevallen
- Zorg voor voldoende lichtomstandigheden in de werk- en omgevingsruimte van de machine.
- Zorg bij slecht weer en op oneffen terrein voor een veilige stand.

Werk alleen in goede fysieke conditie. Vermoeidheid leidt ook tot onvoorzichtigheid. Bijzonder veel aandacht is vereist aan het einde van de werkuren. Voer al het werk rustig en voorzichtig uit.

De exploitant is verantwoording verschuldigd aan derden.

Werk nooit onder invloed van alcohol, drugs of medicijnen. Uw gezichtsvermogen, reactievermogen en beoordelingsvermogen kunnen worden aangetast.

Zorg er altijd voor dat de machine stabiel is

en kan niet kantelen, rollen, glijden of vallen tijdens het gebruik.

Houd handen, voeten, losse kleding en lichaamssieraden uit de buurt van bewegende of roterende machineonderdelen. Lang haar mag niet open gedragen worden (draag haarnetje).

### **⚠️ WARNUNG**

**Ernstig risico op letsel door terugtrekken of knijpen!**

Neem tijdig pauzes van het werk. Trillingen of herhaalde bewegingen kunnen schade aan de handen of armen veroorzaken.

Houd andere mensen, vooral kinderen, uit de buurt van het werkgebied. Zorg er voor de installatie voor dat alle personen zich op een veilige afstand (minimaal 5 meter veiligheidsafstand) van de machine bevinden.

### **⚠️ WARNUNG**

**Risico op letsel als gevolg van het verplaatsen van machines of materialen die worden weggegooid.**

Gebruik de machine niet in een vochtige of natte omgeving en stel deze niet bloot aan regen.

Parkeer de machine zo dat deze niet kan kantelen, vallen of wegglijden.

Leid de machine zo dat u uzelf beschermt tegen blauwe plekken tussen de machine en het obstakel.

Bedien de machine op de randen van kuilen, afvalpalen en taluds, op garageranden en hielen op zo'n manier dat er geen risico is op vallen of kantelen.

De gebruiker is verantwoordelijk voor de bescherming tegen ongeoorloofde bediening van de machine.

Vermijd per ongeluk starten. Zorg ervoor dat de machine volledig en veilig is losgekoppeld van het lichtnet voordat u de machine verlaat (zelfs bij korte onderbrekingen), transporteert, opslaat, onderhoud of onderhoud uitvoert.

Bewaar het apparaat op de juiste manier wanneer het niet in gebruik is. Bewaar de machine na gebruik op een vergrendelde, schone,

vorstbestendige en droge plaats ontoegankelijk voor kinderen .

#### 7.4 VEILIGHEID TIJDENS GEBRUIK EN ONDERHOUD VAN DE MACHINE

Overbelast de machine niet. Werk binnen het opgegeven prestatiebereik.

Bedien de machine nooit zonder beveiligings- en veiligheidsvoorzieningen. Ongebonden bewakers zijn een bron van gevaar en kunnen ernstige verwondingen veroorzaken.

Houd handen en voeten uit de buurt van roterende onderdelen.

Laat het netsnoer en de aansluitlijnen nooit losjes hangen. Deze kunnen beschadigd raken of een struikelblok worden.

Houd vocht uit de buurt van delen onder spanning. Dit kan leiden tot kortsluiting.

Dompel het apparaat, het netsnoer en de connectoren niet onder in water of andere vloeistoffen. Houd de handgrepen droog, schoon en vrij van vreemde voorwerpen.

Gebruik geen hogedrukreiniger om de machine schoon te maken. Doordringend water kan de machine beschadigen.

Bescherm de machine tegen weersinvloeden zoals vuil, vorst en direct zonlicht.

Houd u aan de verwijderingswetten en -voorschriften voor batterijen, verbruiksartikelen en verbruiksartikelen met verontreinigde onderdelen om het milieu te beschermen. Gooi batterijen en bedrijfsvloeistoffen weg als gevaarlijk afval, zelfs als het slechts kleine hoeveelheden zijn.

Laat de machine nooit onbeheerd draaien. Schakel bij het verlaten van de machine de motor uit (UIT), verwijder de contactsleutel en beveilig tegen ongeoorloofd gebruik.

#### 7.5 SERVICE BEVEILIGING

Schakel voor onderhouds-, reinigings- en reparatiewerkzaamheden de machine en de contactsleutel uit.

10

Dit voorkomt onbedoeld starten .

Let altijd op de betrouwbare staat van de machine. Indien de beveiligingsinrichtingen en het werkgereedschap aan slijtage onderhevig zijn, moeten zij regelmatig worden gecontroleerd en zo nodig worden gecontroleerd.

Controleer moeren en schroeven regelmatig op een stevige pasvorm en controleer ze indien nodig op een stevige pasvorm.

De stickers op de machine waarschuwen voor gevaren. Houd de machine altijd schoon en vervang indien nodig beschadigde stickers.

Bevestig na onderhouds- en reparatiewerkzaamheden altijd de beveiligings- en veiligheidsvoorzieningen aan de machine en breng ze in een beschermende positie.

Gebruik alleen goedgekeurde onderdelen. Deze machine voldoet aan de relevante veiligheidsvoorschriften. Onderhouds- en reparatiewerkzaamheden mogen alleen worden uitgevoerd in de mate zoals beschreven in deze gebruiksaanwijzing. Alle andere werkzaamheden dienen te worden uitgevoerd door een vakwerkplaats of LUMAG servicewerkplaats.

Werkzaamheden aan het elektrische systeem kunnen alleen worden uitgevoerd door gekwalificeerde elektriciens.

Gebruik alleen originele LUMAG onderdelen en accessoires. Het gebruik van andere reserveonderdelen en andere accessoires zal naar verwachting het risico op ongevallen verhogen. Enige aansprakelijkheid voor schade die hieruit voortvloeit, is niet van toepassing.

#### 7.6 SPECIALE VEILIGHEIDSINSTRUCTIES VOOR ELEKTRISCHE DUMPERS

De machine mag niet buiten worden gebruikt in regen, sneeuw of vochtige omgevingen.

Bescherm de machine tegen water en andere vloeistoffen.

Stel het apparaat niet bloot aan extreme temperaturen.

Bescherm de machine tegen overmatige belasting.

De machine mag niet worden bediend zonder beschermkap.

Vervoer nooit mensen, kinderen, huis- of boerderijdieren met de machine.

Vervoer nooit gevaarlijke voorwerpen of voorwerpen. Materialen met de machine.

Overbelast de machine niet, let op de max. Ultieme belasting. Zie ..... TECHNISCH GEGEVENS (4.)

Parkeer de machine nooit op hellingen. Blokkeer indien nodig de machine door wiggen of stenen tussen de vloer en wielen te plaatsen .

Gebruik op steigers en werkplatforms is niet toegestaan.

De machine mag niet met water of water worden gebruikt. Pas ook op met een hogedrukreiniger.

Bescherm de machine tegen schade en voorkom dat kinderen de machine activeren.

Gebruik batterijen met een beveiligd bedieningspaneel.

Vermijd overladen en diepe ontlading van de batterijen.

Beschadig het compartiment niet met de batterijen.

Gebruik het apparaat niet met beschadigde batterijen.

#### 7.7 RESTRISICO'S EN BESCHERMENDE MAATREGELEN

##### *Mechanische Restgevaaren*

##### **Vangen, opwinden**

De machine kan kleding, koorden, draden, enz. Opslaan. Vang vreemde voorwerpen op en trek ze terug.

→ belastingen voor vreemde voorwerpen. Draag nauwsluitende kleding.

##### **Intrekken, vangen**

Roterende onderdelen zoals bv. het wiel kan naar binnen trekken en brede kleding vangen.

→ Draag altijd nauwsluitende beschermende kleding. Draag geen sjaals en dergelijke.

##### **Drukken**

Onvoorzichtig rijden van de machine kan leiden tot ernstige verwondingen.

→ Nooit overbelast.

##### **schokken, vallen, trillingen**

Onvoorzichtig rijden van de machine kan leiden tot vernietiging van de batterij en leiden tot ernstige verwondingen.

→ batterij tegen mechanische belasting .

##### *Verwaarlozing van ergonomische principes*

##### **Nalatig gebruik van persoonlijke beschermingsmiddelen (PBM)**

Onzorgvuldig gebruik of weglaten van persoonlijke beschermingsmiddelen kan leiden tot ernstig letsel .

→ Draag verplichte beschermingsmiddelen .

##### **Menselijk gedrag, wangedrag**

→ Wees altijd volledig geconcentreerd in al het werk. **Restgevaar** - Kan nooit worden uitgesloten.

*Resterende elektrische gevaren*

##### **Elektrisch contact**

Bij het aanraken van defecte batterijen kan een elektrische schok optreden.

→ controleer de batterijen regelmatig op beschadigingen.

→ persoonlijke beschermingsmiddelen (PBM) .

##### *Resterende thermische gevaren*

##### **Brandwonden, bevrozing**

Het aanraken van **defecte** batterijen kan leiden tot huidirritatie, brandwonden en brandwonden.

→ batterijen niet onmiddellijk en permanent aan hoge temperaturen blootstellen.

→ persoonlijke beschermingsmiddelen (PBM) .

##### *Gevaar van materialen en andere stoffen*

##### **Contact**

Ontlading van corrosieve vloeistof in geval van defecte batterijen

→ controleer de batterijen regelmatig op beschadigingen.

→ persoonlijke beschermingsmiddelen (PBM) .

##### *Andere gevaren*

**Uitglieden, struikelen of vallen van mensen** Op onstabiele oppervlakken kun je schade aanrichten door te struikelen.

→ Pas op voor obstakels in het werkgebied. Zorg altijd voor een veilige standaard en draag veiligheidsschoenen.

### 8.8. GEDRAG IN NOODSITUATIES

In het geval van een mogelijk ongeval, initieer de nodige eerstehulpmaatregelen en vraag zo snel mogelijk gekwalificeerde medische hulp.

Geef bij het aanvragen van hulp de volgende informatie op:  
 Waar het gebeurde  
 Wat er gebeurde –  
 Hoeveel gewonden –  
 Welk type letsel –  
 Wachten op reactie

## 8. ONDERDEEL- AANDUIDING



- Veiligheidshendel 2 Hendel
- 4 Rijrichtingsschakelaar
- 5 Gas-/Duimhendel
- 6 Batterij capaciteitsindicator
- 7 Stroomslot
- 8 Kantelbakhendel
- 9 Kantelbak
- 10 Aangedreven wielen
- 11 Stuurwielen met slingeras
- 12 Accuvak
- 13 Stopcontact voor oplader
- 14 Laadapparatuur

## ONDERDEELAANDUIDINGSFUNCTIE

### Veiligheidshendel (2) - Rood bedieningselement op het stuur links

Het circuit wordt onderbroken, alle elektrische functies worden uitgeschakeld. Om te rijden, bedien je de rode veiligheidshendel en houd je deze tegen het handvat gedrukt. Als de veiligheidshendel wordt geactiveerd, schakelt de motor uit.

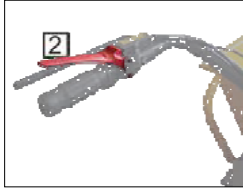

### Richtingsschakelaar (4) - drukknop op het stuur aan de rechterkant

De machine beweegt naar positie (0). De machine gaat terug naar positie (i).



### Snelheidsknop (5) -

De rijnsnelheid wordt ingesteld via de knop.  
 (1) lage snelheid (2) gemiddelde snelheid (3) maximale snelheid.



### Batterijcapaciteitsindicator op de geïntegreerde batterijmeter (6)

 De capaciteitsindicator geeft de resterende lading van de batterijen weer. (Batterij-indicator hellend van links naar rechts.)

L.V

Geen functie

Het indicatielampje brandt permanent, de machine is klaar om te rijden.



### - Contact sleutel

Bij uw voertuig ontvangt u twee identieke sleutels. Bewaar de reservesleutel op een veilige plaats.

### - Sleutelposities

UIT - Uitschakelen

Het circuit wordt onderbroken. Motor kan niet worden ingeschakeld. De sleutel kan worden verwijderd.

**AAN - Inschakelen**

Het circuit is gesloten en de elektromotor kan worden bediend. De sleutel kan niet van het slot worden verwijderd.

**Kantelbakhendel (8) - Bedieningselement op het stuur aan de rechterkant**

Om het kantelbare lichaam te ontgrendelen, drukt u de bedieningshendel stevig tegen de hendel. De trog kan nu handmatig worden opgetild. Standaard zijn er twee gasdrukdempers geïnstalleerd, die helpen bij het tillen.

**Kantelbak (9)**

Het maximale laadvermogen is 450 kg.

**Aandrijfwielen (10)**

Luchtbanden met veldtunnelprofiel.

**Stuurwielen met slingeras (11)**

Een universele all-terrain band maakt het mogelijk om de machine naar links en rechts te sturen door middel van kleine bewegingen op de handgrepen. De slingeras maakt het voor u gemakkelijker om off-road te werken.

**LET OP ONDERHOUD (12,5 SMEERPUNTEN)****Accuvak (12)**

Open batterijcompartiment: Zeshoekige schroef M8x20 3x, plaats schijf en straalring met behulp van een 13-delige vorksleutel en verwijder het deksel van het batterijcompartiment naar boven. De machine is voorzien van vier onderhoudsvrije 12V accu's.

**Oplaadpunt (13)**

Om de batterijen op te laden, sluit u de aansluitkabel van de oplader aan op het stopcontact.

**Stekker op de oplader (14)**

Om de batterijen op te laden, moet de stekker worden aangesloten op het 230V/50Hz netspanning.

**Oplader (14)**

De LED op de lader houdt u voortdurend op de hoogte van de bedrijfsstatus. U wordt in één oogopslag geïnformeerd over de status en het laadproces van de batterij.

ROOD - Laadproces

GROEN - Opladen voltooid

**Werktuigdoos (15)**

Opbergruimte voor diverse gebruiksvoorwerpen.

## 9. TRANSPORT, INSTALLATIE

Als de machine over een langere afstand moet worden vervoerd, kan deze op een vrachtwagen of een ander geschikt transportvoertuig worden geladen. De machine mag niet worden geladen.

Het transportvoertuig moet het gewicht van de machine kunnen dragen

Zet de machine op het transportvoertuig vast tegen rollen, uitglijden of kantelen en slijp bovendien aan het frame.

### Laadbruggen gebruiken

- Laadbruggen moeten worden gebruikt om de machine op het transportvoertuig te laden.
- Deze laadbruggen moeten elk een draagvermogen van ten minste 250 kg hebben en ten minste 25 cm breed zijn.
- De lengte moet zodanig zijn dat de helling niet groter is dan 15°/20°.

### Mechanisch heffen

- Slijp de machine goed op een pallet.
- Gebruik alleen geschikte hefinrichtingen met een minimaal draagvermogen van 250 kg voor transport.
- Gebruik geschikte touwen of kettingen.
- Bij het lossen is het niet toegestaan om zijwaarts onder de machine door te rijden, maar van voren tussen de aandrijfwielen.

### GEFAHR

Stap nooit onder zwevende belastingen.

## 10. GEBRUIK

### 10.1 INSTALLATIE

Lees de huidige instructies zorgvuldig door voordat u de machine in gebruik neemt. Het is belangrijk dat u de informatie begrijpt die het bevat, met name de secties over veiligheid en accumulatoren / laders.

De machine kan intuïtief en eenvoudig worden bediend na een korte leerfase. Neem de tijd om vertrouwd te raken met de machine en maak kennis met de bedieningselementen en verschillende rijssnelheden.

### HINWEIS

*Voordat u aan de slag gaat, maakt u een proefrit met de machine, zonder spanning.*



Vermijd het rijden tegen randen of stappen in rijstroken. Voorzichtigheid is geboden in de buurt van onbeveiligde hielen, steile hellingen of verhoogde oppervlakken. Onbedoelde bewegingen of een te hoge snelheid kunnen in dergelijke gevallen leiden tot verwondingen en materiële schade.

De machine mag niet worden bestuurd op terrein met een steilere helling dan in de gebruiksaanwijzing is aangegeven. Er is een risico op omverwerping!

Verlaag de snelheid bij het rijden op oneffen terrein.

De machine mag alleen worden gebruikt op vaste grond, niet in water, moerasgebied, enz. en niet in potentieel explosieve atmosferen.

Ga altijd met beide benen stevig op de grond staan en houd beide handen aan de handgrepen om de machine te allen tijde onder controle te houden en veilig rijden te garanderen.

### Accu's

De accu's van de machine worden in nieuwstaat tot ongeveer 60 - 70% opgeladen. De batterijen moeten worden opgeladen voordat u het apparaat gebruikt.



De accu's bevinden zich onder het kantelbare lichaam en onder het spatbord.

Als alleen de juiste LED op de geïntegreerde accumeter  oplicht, laadt u de batterijen op voordat u de machine opnieuw gebruikt. Zie erover ..... ACCUMULATOREN OPLADEN (10.6).

#### Bereid de locatie voor

- Bevrijd de bouwplaats van alles wat het werkproces zou kunnen belemmeren.
- Zorg voor voldoende verlichting op het punt van gebruik.
- Zorg ervoor dat u voldoende zicht heeft op het werkgebied en op elk moment bij alle benodigde bedieningselementen en veiligheidsvoorzieningen kunt komen.
- Zorg ervoor dat er geen onbevoegden in het werkgebied zijn.

#### **WARUNG**

**De machine mag niet worden gebruikt met losse, beschadigde of versleten onderdelen en bevestigingsmiddelen. Controleer de machine voor elke werkopdracht op extern herkenbare schade en defecten.**

#### Controleer voordat u het apparaat inschakelt

- Functie van de veiligheidsschakelaar
- Functie van de gashendel/duimhendel
- Positie van de richtingsschakelaar
- Kabels en elektrische draden voor zichtbare schade (defecte onderdelen en defecte isolatie moeten worden vervangen)
- Batterijbehuizing en connectoren (moeten droog zijn)
- Staat van heffing van de accu's
- Toestand van het kantellichaam en de vergrendeling ervan
- Staat van de banden
- Functie van het huidige slot en het verlichtingshulpstuk
- Bedienspecifieke handvathoogte

## 10.2 INSCHAKELEN EN RIJDEN

1. De sleutel (7) staat in DE UIT-stand,
2. Draai de sleutel om het apparaat met de klok mee in te schakelen naar AAN.

#### **AANDACHT!**

**De sleutel kan in geen van beide posities worden verwijderd.**

4. De machine is klaar voor gebruik. Afhankelijk van de laadtoestand van de batterijen lichten de bijbehorende LED's van de batterijcapaciteitsindicator op (6).
5. Bepaal de rijrichting. Door de richtingsschakelaar (4) in de juiste positie te drukken, beweegt de machine vooruit of achteruit. Om veiligheidsredenen is achteruitrijden alleen op halve snelheid toegestaan.
6. Met de knop (5) kan de snelheid van de machine worden aangepast
7. Houd de rode veiligheidshendel (2) aan de linkerhandgreep op de hendel ingedrukt .
8. Tijdens het rijden moet de bestuurder beide handen aan de handgrepen vasthouden en de machine tussen de sparren leiden
  - door op links te drukken of naar rechts - de rijrichting te voet.
9. Om te stoppen, laat u de gashendel / duimhendel los (2) - de hendel keert automatisch terug naar de startpositie. De machine remt en stopt.

In gevaarlijke situaties komt de machine onmiddellijk tot stilstand door de bedieningselementen los te laten.

## GEBRUIK



### **⚠️ WARNUNG**

Het is verboden om op gevende grond te rijden als de machine zou kunnen kantelen. In de achteruitversnelling moet je op de minimale snelheid rijden en ervoor zorgen dat je niet tegen obstakels aanloopt. Mocht dit toch gebeuren, laat de bedieningselementen dan onmiddellijk los. De machine stopt automatisch.

### 10.3 REMSYSTEEM

De machine is uitgerust met een elektromagnetische rem die de wielen in de parkeer- of niet-gebruikspositie vergrendelt. Het weggrollen van de machine is onmogelijk.

De rem wordt automatisch losgelaten zodra de gashendel/duimhendel wordt bediend.

Tijdens het rijden wordt de rem bediend via de generatorrem van de motor. Als de machine te snel is, hoeft u alleen de gashendel / duimhendel een beetje terug te draaien.

Laat de gashendel/duim los om te stoppen. De hendel keert automatisch terug naar de startpositie. De machine remt en stopt. De elektromagnetische remgrepen.

In gevaarlijke situaties komt de machine onmiddellijk tot stilstand door de bedieningselementen los te laten.

### 10.4 UITSCHAKELEN

Draai de sleutel om het apparaat tegen de klok in uit te schakelen op UIT.

Wanneer u het apparaat uitschakelt, verwijdert u de sleutel.

### 10.5 LADEN EN LOSSEN VAN DE KANTELBAK

#### Lading

Zorg er bij het laden voor dat de machine veilig stilstaat en dat de te vervoeren goederen stevig verankerd zijn. Verdeel de te vervoeren goederen gelijkmatig in de trog. Overbelast de machine niet! De max. Laadvermogen is 500kg.

#### Uitladen

Door de trophendel (8) op het stuur rechts in te drukken, wordt de mechanische vergrendeling van het kantelmechanisme losgelaten.

Het gieten van goederen uit de trog kan worden ondersteund door de machine licht op te tillen op het stuur. Onafhankelijk storten is afhankelijk van het zwaartepunt van de vervoerde goederen.



### **⚠️ WARNUNG**

Kantelen wordt ondersteund door een gasveer. Merk op dat het loslaten van het slot zonder of lichte belasting leidt tot een snelle opstart van de trog! Hier is er kans op blessures!

## 10.6 ACCUMULATOREN OPLADEN



Voordat u oplaadt, moet u de schijf uitschakelen en de sleutels verwijderen! Om de batterijen op te laden, moet de stekker zijn aangesloten op een 230V/50Hz AC-netwerk.

**⚠ GEFAHR****Stroomschokgevaar**

Sluit het netsnoer aan op een goed geaard stopcontact met de juiste spanning. Gebruik geen adapter.

**⚠ WARNUNG****Brandgevaar!**

Gebruik geen verlengkabels.

De accu's en de lader van de machine zijn op elkaar afgestemd. Laad de batterijen daarom nooit op met een andere oplader.

Het laadproces begint zodra de lader is aangesloten op de batterijen en het lichtnet.

Haal na het opladen de stekker weer uit het stopcontact.

**AANDACHT!** De batterijen moeten om de 2-3 weken worden opgeladen, indien mogelijk na elk gebruik en wanneer ze niet in gebruik zijn, om volledige ontlading te voorkomen. Dit verlengt de levensduur aanzienlijk.

De restcapaciteit van de accu's is af te lezen op de geïntegreerde accumulator. == Referenties ==\*  
Officiële website direct nadat de juiste LED oplicht.  
zijn de batterijen van de machine met de geïntegreerde  
Oplader om op te laden. Als de batterijen niet zijn opgeladen nadat de juiste LED oplicht, schakelt de machine kort daarna uit. Bij een diepe ontlading raken de accu's beschadigd, waardoor de laadtijd steeds meer wordt verlengd en de levensduur afneemt.

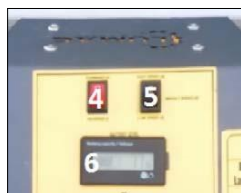
**⚠ GEFAHR**

Bij het opladen van de batterijen ontstaan explosieve Gasmengsels. Zorg ervoor dat de oplader en accu's goed geventileerd zijn tijdens het opladen. Open vuur of roken tijdens het laadproces zijn verboden!

**HINWEIS**

*De gebruikte batterijen zijn onderhoudsvrij, behalve voor het opladen. Voorkom in ieder geval dat de batterijen helemaal leeg zijn. Ter bescherming tegen diepe ontlading moet de machine worden uitgeschakeld. De accu's kunnen direct worden opgeladen zodra de rode LED op het stuur aan de rechterkant oplicht.*

Als de batterijen ontladen zijn, kan de machine alleen handmatig worden ingedrukt.

**⚠ WARNUNG**

**De rijdende van de machine in geval van schijf kan uitval van de enige onbelaste.**  
Met

geladen trog kan de machine anders ongecontroleerd verplaatsen. Let in ieder geval op het gewicht van de machine bij het off-road werken met hellingen.

De laadtoestand wordt aangegeven door de bijbehorende LED's op de geïntegreerde batterijmeter.



Batterij-indicator hellend van links naar rechts.



Batterijen hebben slechts een lage lading

Foutladen betekent dat er geen verbinding is tussen de oplader en de batterijen. De oorzaak kan een defecte zekering of een defecte oplader zijn.



## BEDIENING / BEDIENING

## TIP

*De laadtijd is afhankelijk van de ontladingstoestand van de accu's. Een niet-diepe ontladen batterij moet echter binnen 15 uur (max.) worden opgeladen. Een oplaadtijd van meer dan 15 uur duidt op een defecte oplader of defecte of gebruikte batterijen.*

De levensduur van de batterijen wordt door de fabrikant gespecificeerd met 200 volledige laadcycli.



**Neem de veiligheidsinstructies voor de accumulatoren in acht. Zie ACCUMULATOREN/OPLADER (7.2)**

**Gooi de machine niet omver, anders kan er vloeistof uit de accumulatoren lekken.**

**Sluit de oplader van het apparaat alleen aan op een correct geïnstalleerd en geaard stopcontact.**

**Vermijd overladen en diepe ontlading van de batterijen.**

**Beschadig het beschermende compartiment van de batterijen niet.**

**Gebruik het apparaat niet met beschadigde batterijen.**

**Koppel de batterijen los voordat alle werkzaamheden aan het apparaat worden uitgevoerd.**

**Wanneer u de batterijen vervangt, schakelt u het apparaat uit en beschermt u tegen het weer inschakelen.**

**Let bij het wisselen op de polariteit van de aansluitingen en kleuren van de kabels. Een omgekeerde batterij kan kortsluiting veroorzaken en vlam vatten.**

**Koppel bij het verwijderen van de batterijen eerst de negatieve pool (zwarte kabel) en vervolgens de positieve terminal (rode kabel) los.**

**Wanneer u de batterijen aansluit, gaat u in omgekeerde volgorde te werk. Bevestig de rode kabel aan de positieve pin en vervolgens de zwarte kabel aan de Minus pin.**

## 11. BESTURINGSELEMENTEN

Regelmatig inspectiewerk is essentieel om de machine een betrouwbaar gereedschap te laten blijven.



**Voordat u het apparaat controleert, schakelt u de schijf uit en verwijdt u de sleutels!**

**Koppel de machine los van het lichtnet !**

- Koppel hiervoor de stekker uit het stopcontact.

## 11.1 BEVEILIGINGSINRICHTINGEN

Alle beschermingsmiddelen (afdekkingen, veiligheidsroosters en dergelijke) moeten altijd aanwezig zijn. Wees aanwezig bij de machine!

## 11.2 FITTINGEN

Draai na het eerste uur van gebruik alle schroeven en moeren vast.

Draai de schroeven en moeren om de 100 extra bedrijfsuren aan.

- Vervang verloren schroeven en moeren.

## 11.3 ACCU'S

De batterijen moeten worden opgeladen wanneer het vermogen afneemt.

- Zie ..... BATTERIJ OPLADEN (10.6) en ACCUMULATOREN/LADER (12.1).

## 11.4 ELEKTRISCH SYSTEEM

De aansluitingen en contactpunten moeten op gezette tijden worden gecontroleerd.

- Controleer kabels op breuken, scheuren, inkepingen en andere schade. Gebruik geen beschadigd materiaal. Onjuiste verbindingen kunnen leiden tot elektrische schokken.
- Laat bij schade een specialist de elektrische aansluiting controleren.

**⚠ GEFAHR**

Het gebruik van beschadigde kabels kan leiden tot letsel of elektrische schokken.

11.5 ELEKTROMAGNETISCHE REM

Voor uw eigen veiligheid moet u de juiste werking van het remsysteem testen voor elke installatie.

**⚠ WARNUNG**

Rijd nooit met een defecte rem! Neem in dit geval contact op met uw gespecialiseerde dealer of fabrikant.

11.6 BANDEN

Controleer regelmatig de wielen, bandenspanning en bandenconditie .

- Controleer de veiligheidsspalk op de wielassen op de juiste pasvorm.
- Besteed aandacht aan incisies en vreemde voorwerpen in het profiel van de banden.
- Controleer de bandenspanning - ca. 2,0 bar.

12. ONDERHOUD



Voordat u het apparaat controleert, moet u de schijf uitschakelen en de sleutels verwijderen!

**Koppel de machine los van het lichtnet !**

- Koppel hiervoor de stekker uit het stopcontact.



**Werkzaamheden aan elektrische apparatuur kunnen: kan alleen worden uitgevoerd door elektriciens!**

**Werk nooit zonder beveiligingsapparatuur.**

**Gebruik alleen originele LUMAG reserveonderdelen.**

12.1 ACCUMULATOREN/LADER

Laad de batterijen volledig op voordat u de machine in bedrijf stelt. Als het vermogen afneemt, moet de batterij worden opgeladen. De lader is geïntegreerd in de machine.

**⚠ GEFAHR**

**Raak nooit de contacten van de batterijen en de lader aan.**

**Kunt**

Houd de oplader schoon. Er is een risico op elektrische schokken als gevolg van besmetting.

Controleer de oplader, kabel en stekker voor elk gebruik. Gebruik de oplader niet als u schade opmerkt. Open de oplader niet zelf en laat deze alleen repareren door gekwalificeerde specialisten en alleen met originele reserveonderdelen. Beschadigde laders, kabels en stekkers verhogen het risico op elektrische schokken.

Gebruik de lader niet op licht ontvlambare oppervlakken of op een licht ontvlambaar oppervlak in een brandbare omgeving. Door de verwarming van de lader die optreedt tijdens het opladen is er brandgevaar.

## ONDERHOUD

### Accu 's

Controleer de batterijen regelmatig op schade . Houd de batterijen droog en schoon. Maak ze voorzichtig schoon met een zachte doek. De batterij mag niet worden ondergedompeld in water of worden gereinigd met een waterstraal.

Laad de batterijen altijd op een vlakke ondergrond op. Het is het beste om de batterijen alleen op te laden wanneer ze zijn geïnstalleerd .

De levensduur van de accu's kan worden verlengd als ze goed worden onderhouden en vooral op de juiste temperatuur worden opgeslagen. Met toenemende veroudering zal de capaciteit van de batterijen echter afnemen, zelfs met goede zorg.

Laad de batterijen op in de winter of voordat u ze lange tijd niet gebruikt. Controleer regelmatig de laadstatus . De batterijen moeten een batterijniveau hebben van ongeveer 40 - 50%. Als er alleen een rode LED brandt, laad dan de batterijen onmiddellijk op.

### TIP

*In geval van langdurig niet-gebruik van de machine, laad batterijen om de 2-3 weken op.*

Als de batterijen lang leeg blijven, kunnen ze beschadigd raken en kan de laadcapaciteit sterk worden verminderd.

Bewaar de batterijen indien mogelijk op een droge, goed geventileerde plaats. Bescherm ze tegen vocht en water. Bij ongunstige weersomstandigheden wordt aanbevolen om, voor . Bv, de batterijen uit de machine te verwijderen en ze in gesloten ruimtes op te slaan tot het volgende gebruik.

Voor een lange levensduur van de accu's, een opslag op ca. 15 - 20 °C kamertemperatuur. Bewaar de batterijen buiten direct zonlicht.

Als de batterijen niet meer werken, neem dan contact op met een erkende vakhandelaar of het LUMAG-serviceteam .

Gebruik geschikte beschermende handschoenen bij het weggooien van defecte batterijen. Verwijder defecte batterijen op een milieuvriendelijke manier via de geautoriseerde

Afhaalpunten. Afvoer via huishoudelijk afval is verboden!

### ⚠️ WARNUNG

**Laad de batterijen niet op en bewaar ze niet in een vochtige omgeving of met een hoge luchtvochtigheid.**

Stel de batterijen, lader en machine nooit bloot aan ongunstige omgevingsomstandigheden (bijv. B nattigheid, te hoge omgevingstemperatuur, ontstekingsbronnen of open vuur, stof, dampen, oplosmiddelen).

### 12.2 OVERDRACHT

De transmissie-eenheid is al in de fabriek gevuld en afgedicht met een smeermiddel, waardoor deze absoluut onderhoudsvrij is.

### 12.3 MOTOR

De motor is voorzien van koolborstels.

Deze koolborstels moeten regelmatig worden gebruikt - alle 50 bedrijfsuren - controleer op slijtage en slijtage.

- Vervang koolborstels alleen in geval van zware slijtage. Bij het vervangen van de borstels moeten de nieuwe borstels in dezelfde haakjes worden geplaatst.
- Vervang koolborstels alleen in sets .

### 12.4 REINIGING

Reinig de machine regelmatig om een optimale werking te garanderen.

Verwijder vuil .

- Verwijder grove onzuiverheden met een borstel. Vuil mag nooit met een hamer worden. Let op de accumulatoren, lader en motor.
- Gebruik geen agressieve, corrosieve of ontvlambare reinigingsmiddelen.
- **AANDACHT! Er mag geen directe waterstraal worden gericht op de controller, motor, batterijen en aansluitingen. Water kan worden toegevoegd aan de**

**Elektronica en leiden tot aanzienlijke schade.**

- Wees voorzichtig bij het gebruik van hogedrukreinigers! Houd voldoende afstand, minimaal 50 cm tussen de reinigingsborstel en de machine.

Gebruik commerciële multifunctionele olie om gemakkelijk alle bewegende delen te oliën.

**12.5 SMEERPUNTEN**

Op de machine bevinden zich drie smeerpunten en de draaipunten van de slingeras.

Deze smeerpunten moeten indien nodig worden gebruikt - ca. elke 80 bedrijfsuren - gesmeerd door de gebruiker met een vetpistool (niet inbegrepen). Dit biedt een langere levensduur en de best mogelijke mobiliteit van de wielophanging.

Elk in de handel verkrijgbaar multifunctioneel vet is geschikt voor deze toepassing.

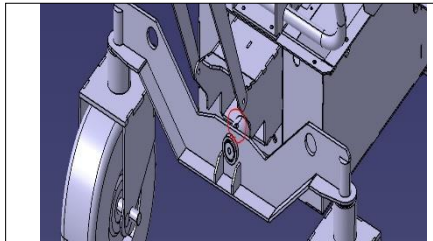

smeer de draaipunten van de slingeras om de 80 bedrijfsuren.

**13. OPSLAG**

Als de machine lange tijd niet wordt gebruikt, moeten de volgende instructies in acht worden genomen:

**Wanneer het enkele dagen tot een maand wordt bewaard** Het wordt aanbevolen om de batterijen alleen op de lader te laten zitten als de machine binnen afzienbare tijd (meerdere dagen) opnieuw moet worden gebruikt.

Controleer de batterijen regelmatig en laad ze indien nodig op om volledige ontlading te voorkomen.

**Bewaartijden van meer dan 30 dagen**

Laat de batterijen niet aangesloten op de oplader wanneer ze lange tijd niet in gebruik zijn.

Dek de machine en de motor af en bewaar op een schone, droge plaats.

Wanneer ze buiten gebruik worden gesteld (bv. in de winter), bewaar de batterijen indien mogelijk in een droge ruimte wanneer ze zijn opgeladen (55 - 75%).

Elke maand opnieuw laden. Controleer de kabels voor het opladen op vuil en losse contacten.

Wanneer de Maschine weer in gebruik wordt genomen, laadt u de batterijen volledig op.

- Zie ..... BATTERIJ OPLADEN (10.6) en ACCUMULATOREN/LADER (12.1).

**AANDACHT!**

**Als u dit niet doet, kan dit leiden tot een diepe ontlading van de batterijen. Er kan geen garantie worden gegeven voor diep ontladen batterijen.**

**HINWEIS**

**Zelfontlading** - Vanwege overwegend chemische processen in gasdichte cellen, ontladen de batterijen zichzelf afhankelijk van het tijdstip van de laadtoestand en de omgevingsomstandigheden (temperatuur, vochtigheid).

Dit resulteert in een navenant kortere rijafstand met elektrische aandrijving.



## PROBLEEMOPLOSSING

## 14. PROBLEEMOPLOSSING

Opslaan	Oorzaak	Remedie
Machine rijdt niet of brengt te weinig vermogen	Toetsschakelaar niet ingeschakeld	Aanzetten
	Parkeerrem actief	Parkeerrem loslaten
	Batterijen bijna leeg	Batterijen opladen
	Veiligheidshendel niet ingedrukt	Houd de rode veiligheidshendel ingedrukt houden.
Geen capaciteitsindicator op de accu-meter	Batterijen leeg	Batterijen opladen
	Losse elektrische aansluitingen of defecte bedrading	Controleer de kabel op een stevige pasvorm, draai indien nodig vast, vervang beschadigde kabels door nieuwe.
	Toetsschakelaar niet ingeschakeld	Aanzetten
De batterij raakt oververhit tijdens het opladen of maakt ongebruikelijke geluiden tijdens de Ladevorgang	Defecte batterij of slechte of beschadigde elektrische aansluitingen	Neem contact op met de vakwerkplaats
Machine remt niet	Remblokken versleten	Neem contact op met de vakwerkplaats
	Touw-takel heeft te veel speling of is gescheurd	Afstellen of vervangen van de staalkabeltakel
Geen LED-display	Geen netspanning, netstekker is niet aangesloten	Vervaardiging voeding, stekker in het lichtnet
Machine genereert ongewone trillingen	Banden versleten of versleten	Controleer het loopvlak en de bandenspanning van de band, vervang banden
	Losse schroeven door intensief laden	Controleer alle schroeven op een vaste pasvorm, vooral die van de aandrijving

Als deze maatregelen de fout niet elimineren of als er fouten optreden die hier niet worden vermeld, laat uw machine dan controleren door een specialist.

## 15. GARANTIEGARANTIE/DIENS T NA VERKOOP

### 15.1 WETTELIJKE GARANTIE

Het apparaat krijgt de wettelijke garantieperiode. Eventuele gebreken waarvan kan worden aangetoond dat ze te wijten zijn aan materiaal- of montagefouten moeten onmiddellijk aan de verkoper worden gemeld. Bewijs van de aankoop van het apparaat moet worden verstrekt bij het gebruik van de garantie door het tonen van de factuur en het ontvangstbewijs.

De garantie is uitgesloten met betrekking tot de onderdelen, indien defecten als gevolg van natuurlijke slijtage, temperatuur, weersinvloeden, evenals defecten als gevolg van nalatige montage, defecte aansluiting, onjuiste brandstof / brandstofmengsel, installatie, werking, onderhoud, smering of kracht ==Referenties==

Bovendien wordt schade veroorzaakt door oneigenlijk misbruik van de machine, zoals bv. ondegdelijke wijzigingen of onafhankelijke reparatiewerkzaamheden van de eigenaar of derden, maar ook in geval van opzettelijke overbelasting van de machine wordt geen garantie verondersteld.

Slijtdelen met een beperkte levensduur (bv. V-riemen, koppelingen, gaskabeltakels, bougies, luchtfilters, batterijen, bladen, slangen, wielen, gereedschappen en andere hulpmiddelen) evenals alle afstel- en afstelwerkzaamheden zijn uitgesloten van de garantie.

### 15.2 GARANTIE

LUMAG garandeert een onberispelijke kwaliteit en aanvaardt, onverminderd de wettelijke garantie, een garantie in geval van materiaal- of fabricagefouten. De garantie voor LUMAG-producten is 24 maanden voor uitsluitend privégebruik, voor commercieel of professioneel gebruik of gebruik of voor verhuur; 12 maanden vanaf de datum van levering.

Garantieclaims dienen door de koper altijd te worden bewezen door middel van een origineel aankoopbewijs. Een kopie hiervan moet bij de garantieclaim worden gevoegd. Het adres en het machinetype van de koper moeten worden gebruikt voor professionele of professionele of duidelijk herkenbaar zijn voor commercieel gebruik. Zonder het originele aankoopbewijs

wij kunnen de reparatie alleen tegen berekening uitvoeren.

Stuur geen apparaten naar ons terug zonder een SERVICENUMMER dat u van onze serviceafdeling hebt ontvangen. Als we ongevraagde apparaten ontvangen, kunnen we deze niet accepteren en verwerken. Om een SERVICENUMMER aan te vragen, kunt u contact opnemen met ons serviceteam via:  
info@lumag-maschinen.de

Label de verzenddoos duidelijk met het SERVICENUMMER om een snelle toewijzing te garanderen.

Garatiewerkzaamheden worden uitsluitend uitgevoerd door onze LUMAG-servicewerkplaats. Gebreken die zich binnen de garantieperiode voordoen als gevolg van materiaal- of fabricagefouten moeten worden verholpen door reparatie, op voorwaarde dat ze zijn ontstaan ondanks een goede werking en onderhoud van het apparaat. Daarbij behouden wij ons het recht voor om tweemaal te corrigeren, in het geval van dezelfde fout. Als een reparatie mislukt of onmogelijk is, kan het apparaat worden omgeruild voor een gelijkwaardig apparaat. Als de uitwisseling ook niet succesvol of onmogelijk is, is er de mogelijkheid van conversie.

Normale slijtage, natuurlijke veroudering, onjuist gebruik en reinigings-, verzorgings- en afstelwerkzaamheden vallen over het algemeen niet onder de garantie (bv. Snijapparaat, lucht- en brandstoffilter, bougie en achteruitrijstarter, aandrijfriem en dergelijke). Door de werking en het gebruik zijn sommige componenten onderhevig aan normale slijtage, zelfs wanneer ze worden gebruikt zoals bedoeld, en moeten ze mogelijk tijdig worden vervangen.

### 15.1 KLANTENSERVICE

Voor technische vragen, informatie over onze producten en voor bestellingen van reserveonderdelen staat ons serviceteam als volgt tot uw beschikking:

Diensttijd: maandag t/m donderdag van 7.30.m tot 12.00 uur en van 13.m tot 17.m.  
Vrijdag van 7.30 .m tot 12.30 uur.m.

Telefoon: +49 / (0)8571 / 92 556-0  
Fax: +49 / (0)8571 / 92 556-19  
E-mailadres: info@lumag-maschinen.de

## EG-VERKLARING VAN OVEREENSTEMMING

**16. EG-VERKLARING VAN OVEREENSTEMMING**

In overeenstemming met de bepalingen van de

EG Machinerichtlijn 2006/42/EG

het bedrijf legt uit:

Lumag GmbH  
Rudolf-Diesel-Str. 1a  
D-84375  
Kirchdorf/Herberg  
Telefoon: 0049 / (0)8571 / 92 556-0  
telefax: 0049 / (0) 8571 / 92 556-19

dat het product

Aanduiding: Elektrische Dumper  
Type Aanduiding: MD600RE

voldoet aan de essentiële beschermingseisen van de bovengenoemde EG-richtlijnen. Conformiteit is gebaseerd op de volgende normen:

DEUR ISO 12100:2010

Veiligheid van machines - Algemene ontwerpprincipes - Risicobeoordeling en risicobeperking

Gemachtigde voor het samenstellen van de technische documentatie: Gabriele Denk

De verklaring van overeenstemming heeft alleen betrekking op de machine in de staat waarin zij in de handel is gebracht; met onderdelen die later door de eindgebruiker zijn aangebracht en/of latere interventies worden niet in aanmerking genomen.

Kirchdorf 18.05.2020

Christoffel Weißenhorn algemeen

Plaats/Dat

Verdeler gemachtigde

  
Handtekeni



**Lumag GmbH**

Rudolf-Diesel-Straat 1 bis  
D-84375 Kirchdorf am Inn,  
Duitsland

Telefoon: +49 (0)85 71 / 92 556 -  
0

Telefax: +49 (0)85 71 / 92 556 -  
19

[www.lumag-maschinen.de](http://www.lumag-maschinen.de)