

STIGA®



Park series 4WD

Pro 740 IOX

Pro 540 IX

Pro 340 IX

Type P 901 PH

TOSAERBA CON CONDUCENTE A BORDO SEDUTO

AUFSITZMÄHER (RASENMÄHER MIT FAHRERSITZ MIT SITZENDEM BENUTZER)

RIDE-ON LAWNMOWER WITH SEATED OPERATOR

TONDEUSE À GAZON À CONDUCTEUR ASSIS

GRASMAAIER MET ZITTENDE BEDIENER

MANUALE DI ISTRUZIONI IT

GEBRAUCHSANWEISUNG DE

INSTRUCTION MANUAL EN

MANUEL D'UTILISATION FR

GEBRUIKERSHANDLEIDING NL

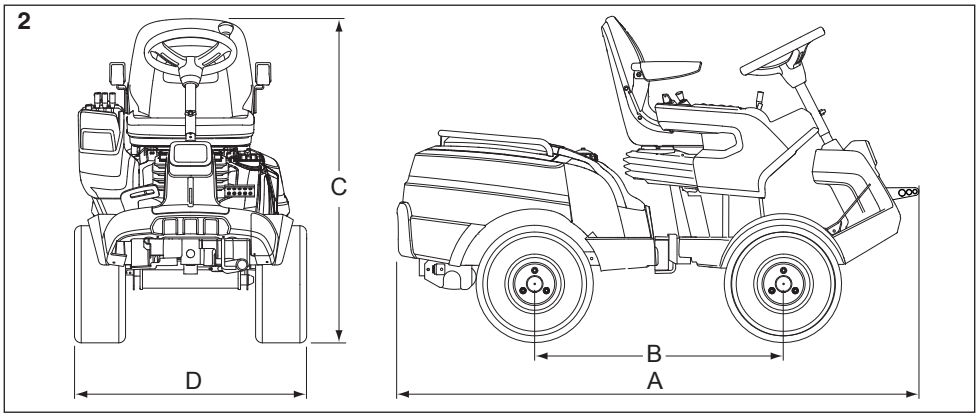
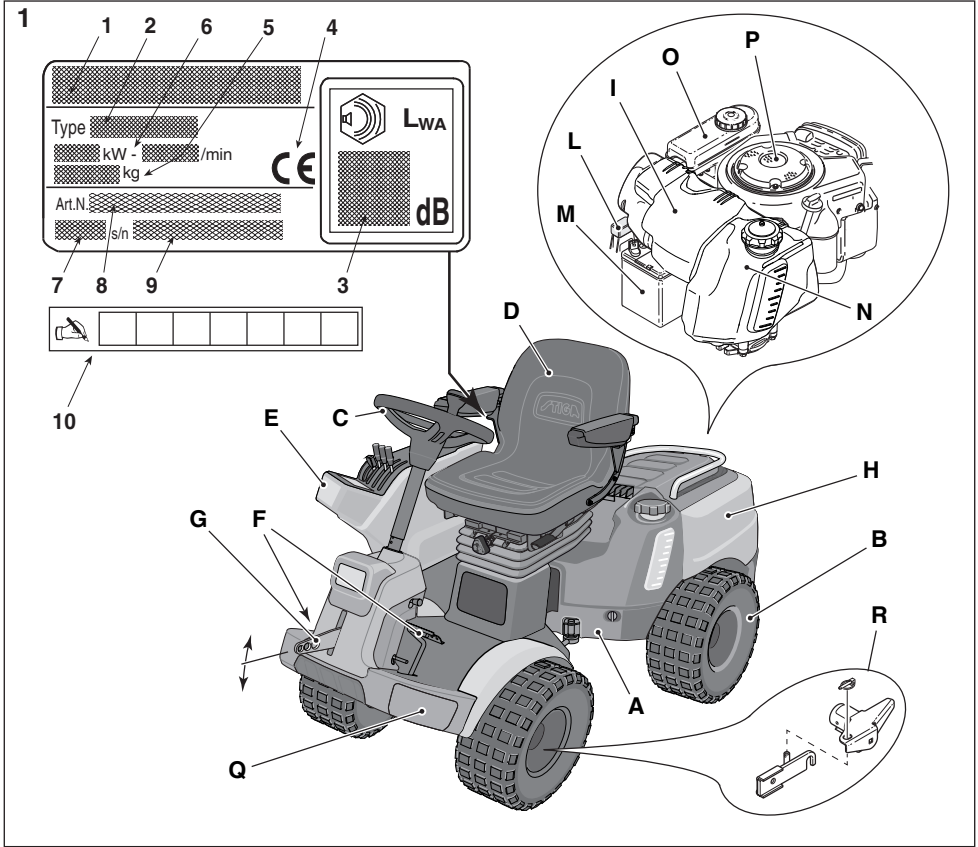

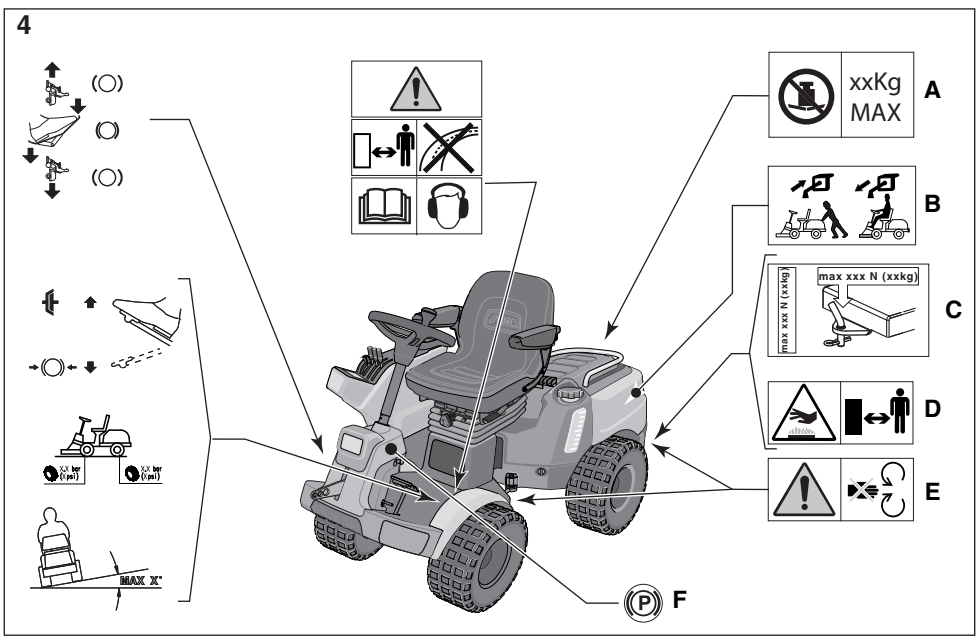
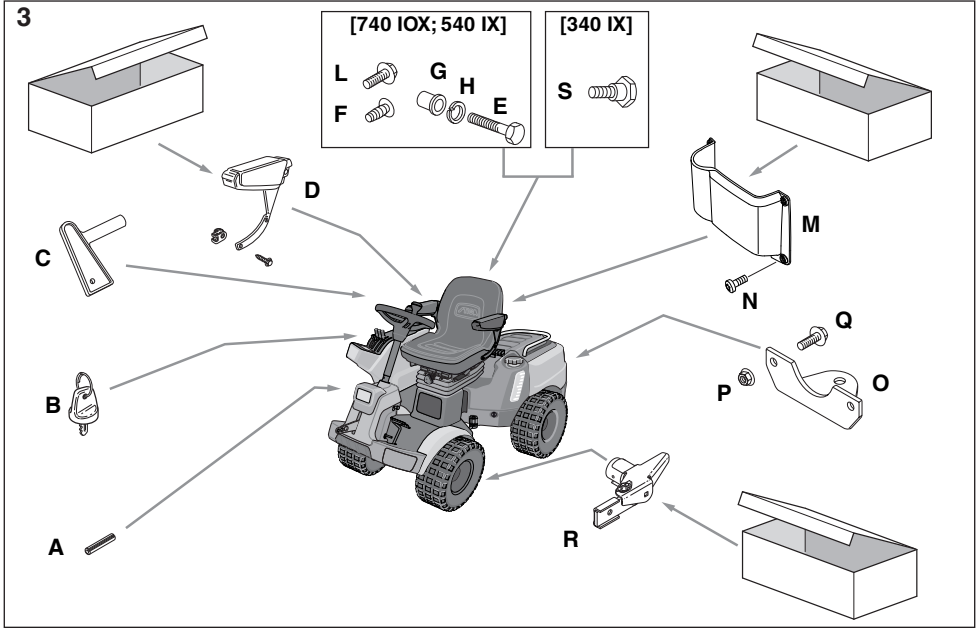

5

[740 IOX; 540 IX]

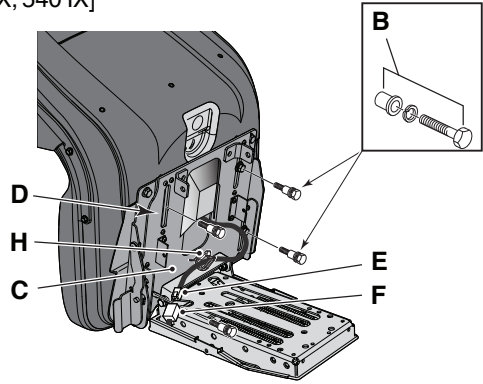
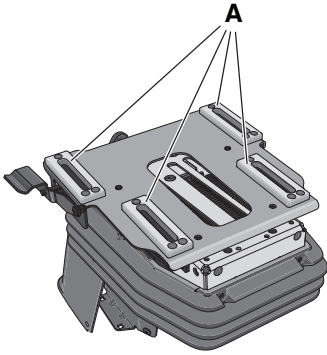

[340 IX]

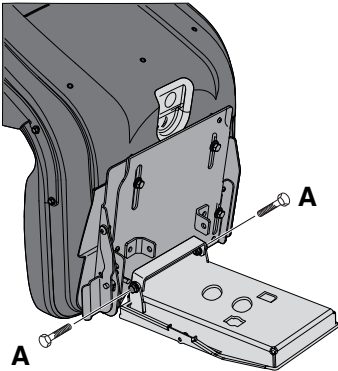

6



7

[740 IOX; 540 IX]

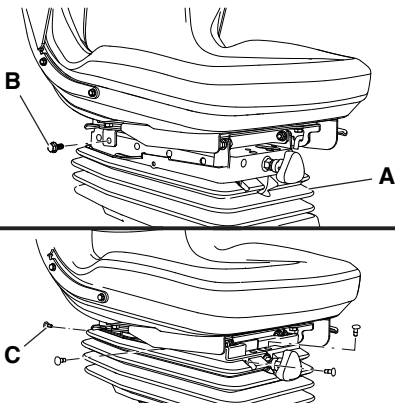

8

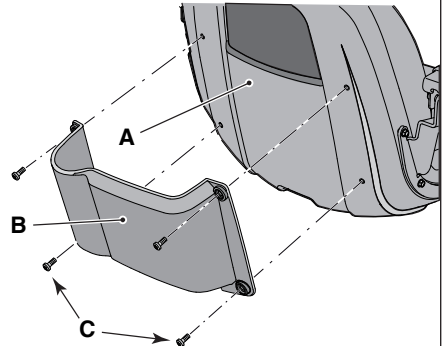

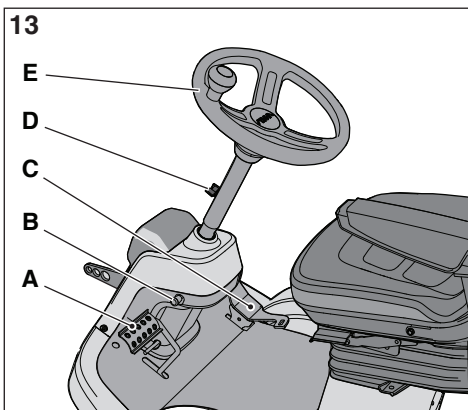
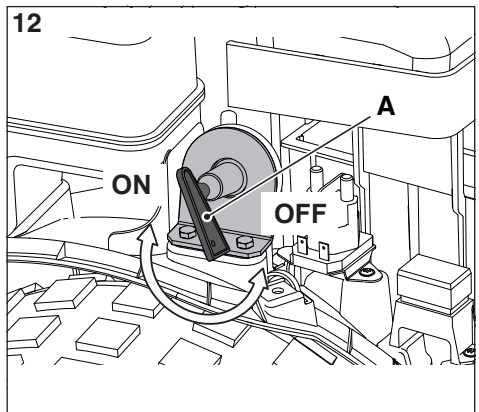
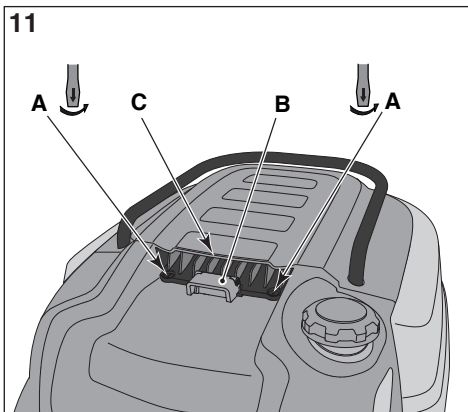
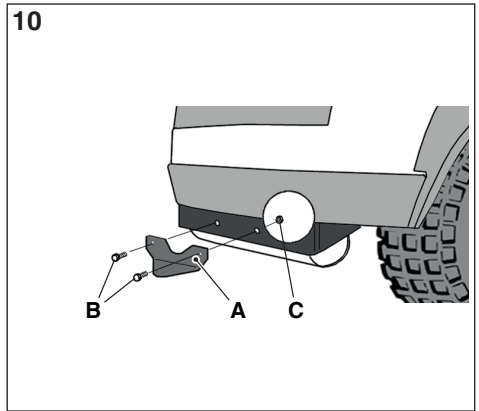
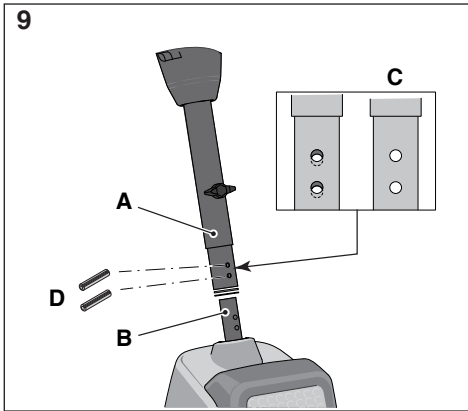

14

[740 IOX; 540 IX]

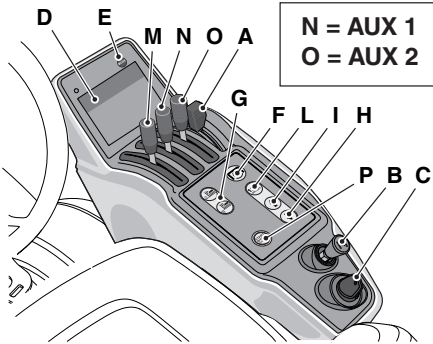

[340 IX]

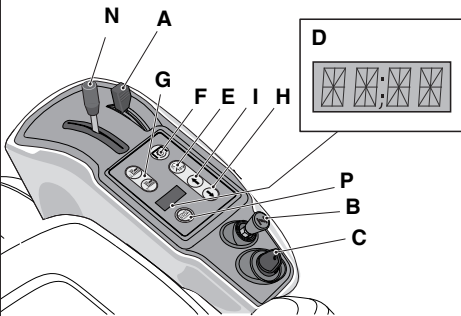

15

[740 IOX; 540 IX]

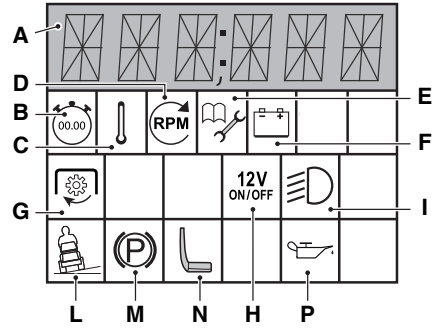

16

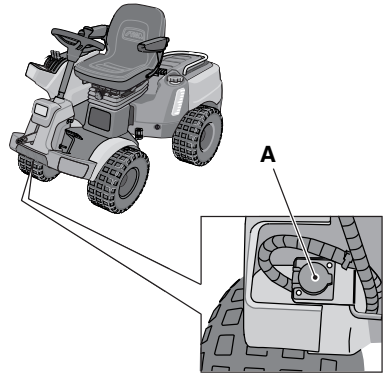

17

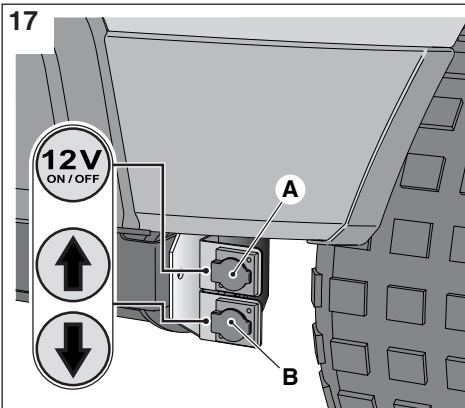

18

[740 IOX]

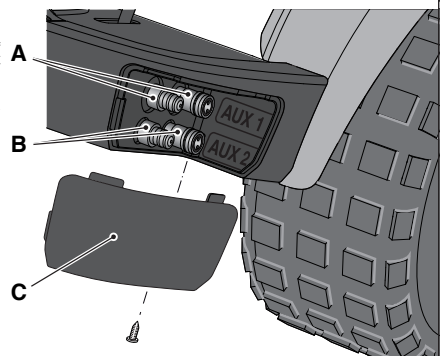

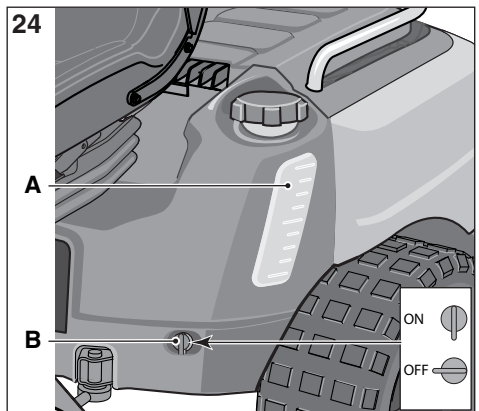
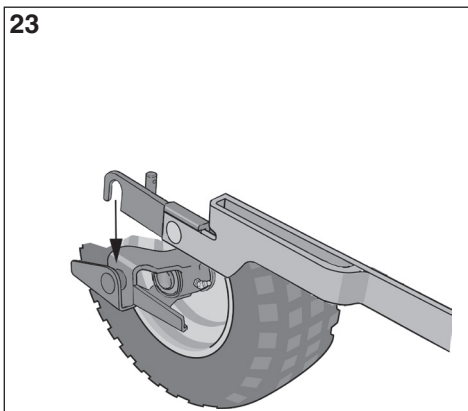
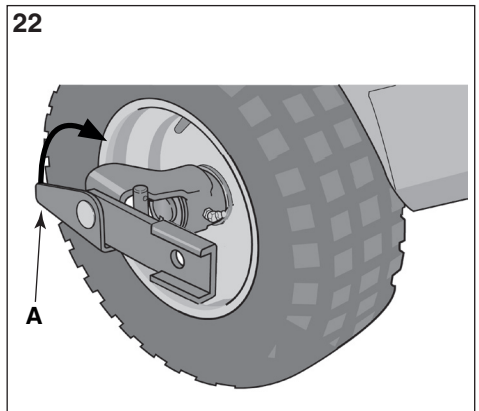
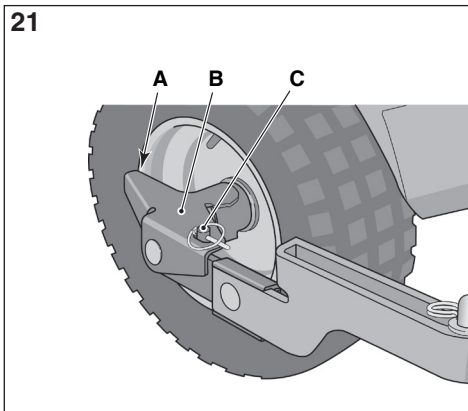
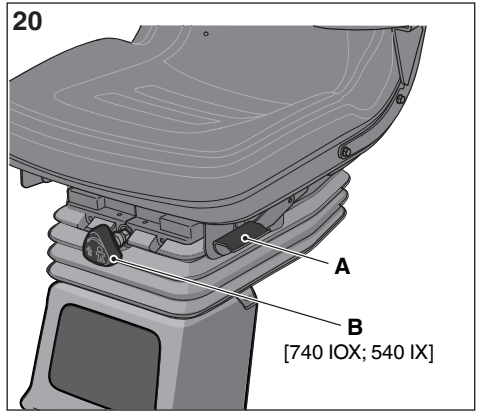
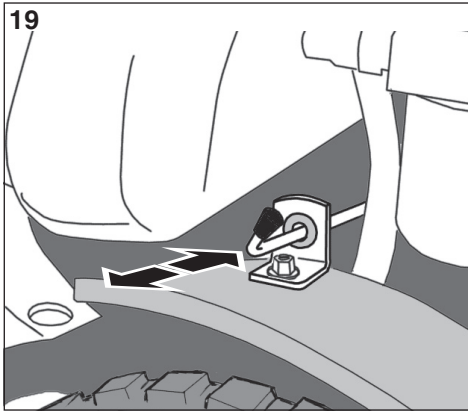

25

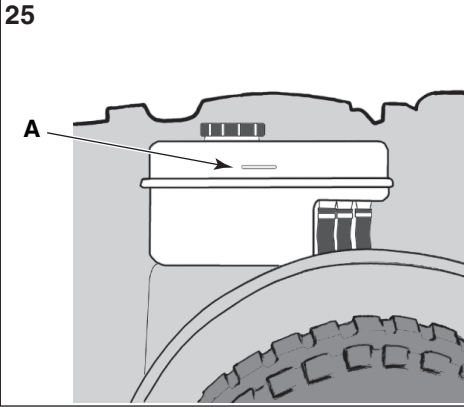

26

[Honda GXV 630; 660; 690]

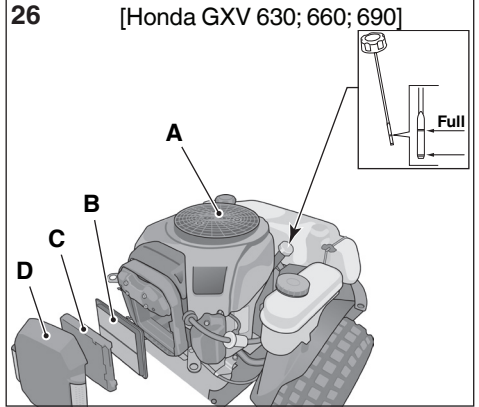

27

[B&S Vanguard 18 HP]

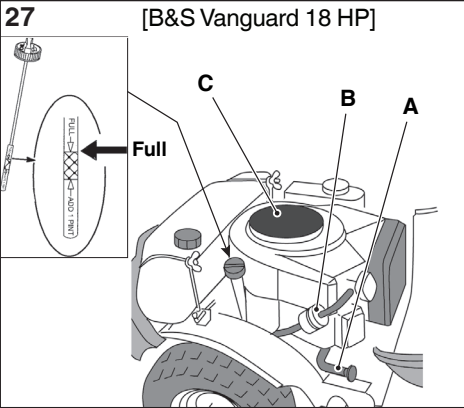

27X

[B&S Vanguard 18 HP]

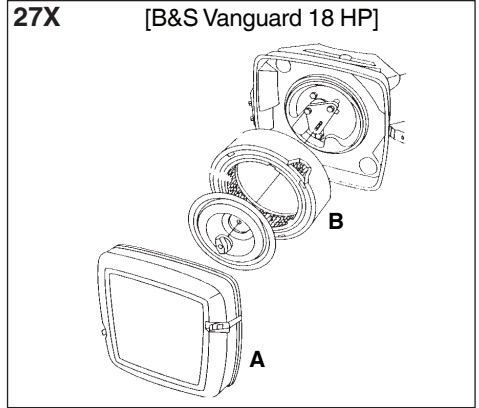

29

[B&S 8270]

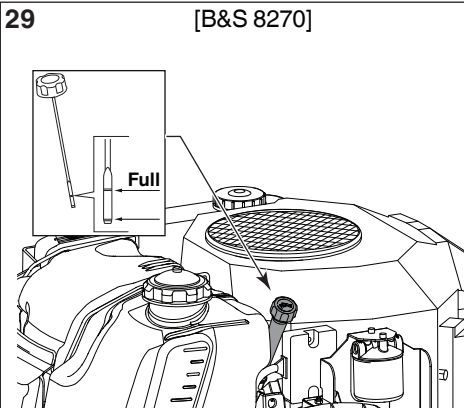

29X

[B&S 8270]

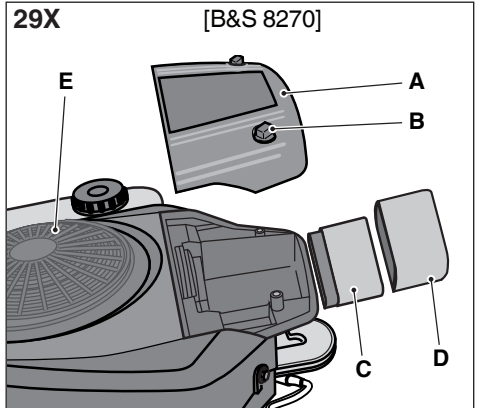

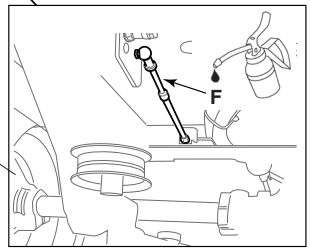
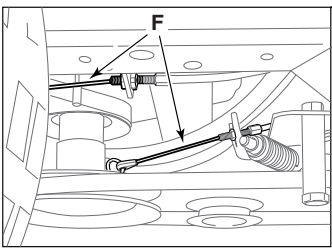
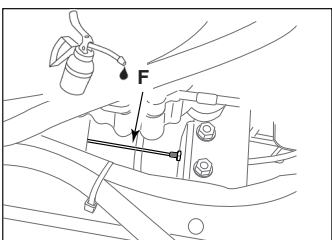
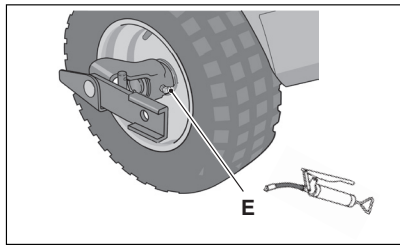
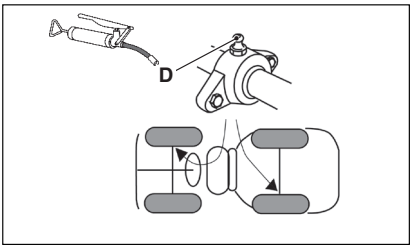
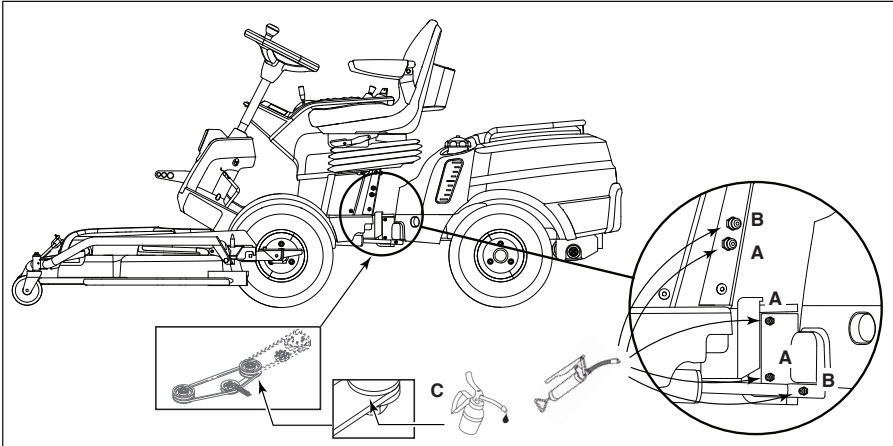

30

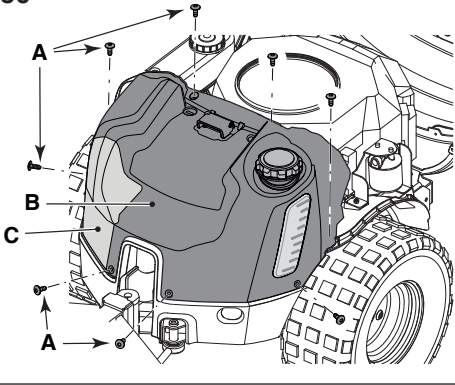

31

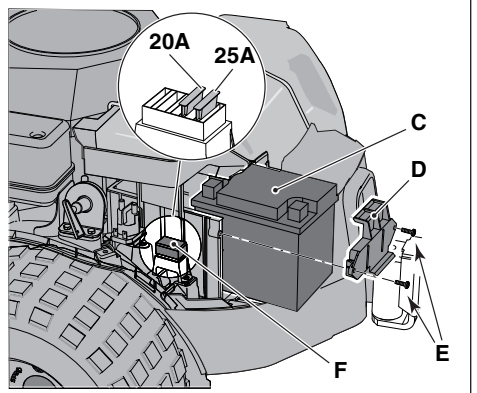
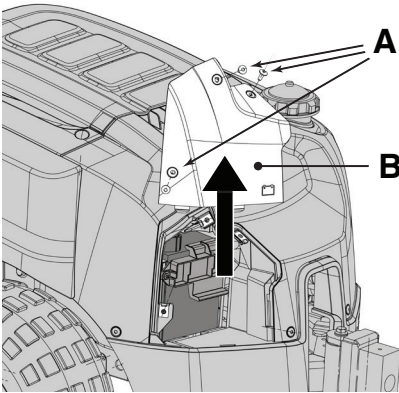

32

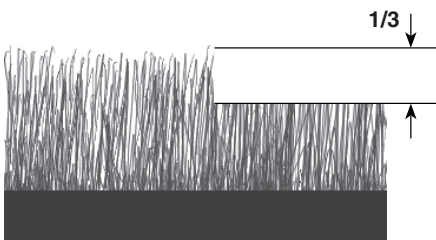

0 TABELLA DATI TECNICI

[1] Type		P 901 PH	P 901 PH	P 901 PH
[2] Modello		PARK PRO 340 IX	PARK PRO 540 IX	PARK PRO 740 IOX
[3] Motore		B&S Vanguard 18 HP (356777)	Honda GXV 630	Honda GXV 660
[4] Cilindrata	cm ³	570	688	688
[5] Potenza	kW	11,82	14,3	15,2
[6] Giri motore	rpm	3200	3200	3200
[7] Impianto elettrico	V	12	12	12
[8] Batteria		VLRA	VLRA	VLRA
[9] Assorbimento corrente accessorio posteriore		Max 5 A	Max 5 A	Max 5 A
[10] Carburante		Benzina senza piombo [A]		
[11] Capacità serbatoio carburante	l	15	15	15
[12] Olio motore		SAE 10W-30	SAE 10W-30	SAE 10W-30
[13] Olio motore, classe di servizio		[A] SJ o superiore	[A] SJ o superiore	[A] SJ o superiore
[14] Capacità serbatoio olio motore, senza sostituzione del filtro	l	1,6	1,7	1,9
[15] Capacità serbatoio olio motore, con sostituzione del filtro	l	1,7	1,9	1,9
[16] Olio Trasmissione		5W-40 / 5W-50		
[17] Quantità olio trasmissione al momento del cambio	l	4,2	5,2	5,2
[18] Candela		Champion XC92YC	NGK ZFR5F	NGK ZFR5F
[19] Candela, distanza elettrodi	mm	0,75	0,75	0,75
[20] Pneumatici		17x8.00-8	17x8.00-8	17x8.00-8
[21] Pressione pneumatici	anteriore	bar	0,6 (9)	0,6 (9)
	posteriore	(psi)	0,4 (6)	0,4 (6)
[22] Larghezza e Altezza di taglio	mm	[A] Per l'altezza di taglio, vedere la "Tabella Dati Tecnici" del manuale "assieme del dispositivo di taglio"		
[23] Velocità di avanzamento (indicativa), in marcia avanti	km/h	10	14	14
[24] Velocità di avanzamento (indicativa), in retromarcia	km/h	6	8	8
[25] Massa	kg	263	277	271
[26] Dimensioni di ingombro	Fig. 2			
[27] A = Lunghezza	mm	1970	1970	1970
[28] B = Passo	mm	923	923	923
[29] C = Altezza	mm	1256	1256	1256
[30] D = Larghezza	mm	863	863	863
[31] Limite di carico per dispositivo di traino (forza verticale massima)	N (kg)	294 (30)	294 (30)	294 (30)
[32] Limite di carico per dispositivo di traino (peso massimo rimorchiabile)	N (kg)	490 (50)	490 (50)	490 (50)
[33] Inclinazione massima consentita	°	10	10	10
[34] Display		-	√	√
[35] Display Contaore		√	-	-















0 TABELLA DATI TECNICI

[36]	Portapacchi di serie		-	√	√	√
[37]	Portata massima portapacchi	kg	15	15	15	15
[38]	Prese idrauliche ausiliarie		-	-	-	√
[39]	Livello di potenza sonora misurato	dB(A)	100	100	100	100
[40]	Incertezza	dB(A)	0,72	0,72	0,72	0,72
[41]	Livello di potenza sonora garantito	dB(A)	100	100	100	100
[42]	Livello di pressione sonora	dB(A)	85	85	85	85
[43]	Incertezza	dB(A)	1,68	1,68	1,68	1,68
[44]	Valore delle vibrazioni al posto di guida	m/s ²	0,5	0,7	0,5	0,8
[45]	Incertezza	m/s ²	0,15	0,16	0,2	0,3
[46]	Valore delle vibrazioni al volante	m/s ²	2,5	2,6	2,2	2
[47]	Incertezza	m/s ²	0,37	0,76	1,95	0,96

[48]	ACCESSORI A RICHIESTA	
[49]	Descrizione	Type
[50]	Rimorchio	45-03453-997 / ST-1405
[51]	Fertilizzatore	45-03153-997
[52]	Raccogli foglie e erba	45-03313-997 / 45-02616-997
[53]	Spargitore sabbia	PA402
[54]	Rastrello	ST-1407 / ST-1408
[55]	Catene da neve	√
[56]	Ruote da fango / neve	√
[57]	Assieme del dispositivo di taglio	110C E
		110C E QF
		125C E QF
[58]	Erpice frontale	PA304
[59]	Trinciatrice	PA409 / PA409 E
[60]	Spazzaneve a turbina	PA702 / PA407 / SNT 1404 H
[61]	Spazzatrice frontale	PA501 / PVA101 / FKM 900 KA / SWR 1402 H
[62]	Spalaneve a lama	ST-1404 / ST-1403 / SNB 1403 H
[63]	Arieggiatore/scarificatore	LAR 1405 / LAR 1405 E
[64]	Contrappesi ruote posteriori	-
[65]	Sollevatore posteriore per accessori	ST-1406 / ST-1409
[66]	Portapacchi [340 IX]	√

0 TABELLA DATI TECNICI

[67] TABELLA PER LA CORRETTA COMBINAZIONE DEGLI ACCESSORI

Accessorio [70]	[68] ACCESSORI POSTERIORI						
	 [50]	 [51]	 [52]	 [53]	 [54]	 [55]	 [56]
 [55]	√	√	-	√	-	-	-
 [57]	√	√	√	√	√	-	√
 [58]	√	-	-	-	√	-	-
 [59]	-	-	√	-	-	-	√
 [60]	-	√	-	√	-	√	√
 [61]	-	√	-	√	-	√	√
 [62]	-	√	-	√	-	√	√
 [63]	-	-	√	-	-	-	-

[69] ACCESSORI FRONTALI

0 ÜBERSICHT DER TECHNISCHEN DATEN

[1]	Typ	[42]	Schalldruckpegel
[2]	Modell	[43]	Messunsicherheit
[3]	Motor	[44]	Vibrationen am Fahrersitz
[4]	Hubraum	[45]	Messunsicherheit
[5]	Leistung	[46]	Vibrationen am Lenkrad
[6]	Motordrehzahl	[47]	Messunsicherheit
[7]	Elektrische Anlage	[48]	SONDERZUBEHÖR
[8]	Batterie	[49]	Beschreibung:
[9]	Leistung hinteres Zubehör	[50]	Anhänger
[10]	Kraftstoff	[51]	Dungstreuer
[A]	Bleifreies Benzin	[52]	Laub- und Grassammler
[11]	Kraftstofftankinhalt	[53]	Sandstreuer
[12]	Motoröl	[54]	Harken
[13]	Motoröl, Betriebsklasse	[55]	Schneeketten
[A]	SJ oder höher	[56]	M+S-Räder (Matsch- und Schneeräder)
[14]	Inhalt Motorölbehälter, ohne Filteraustausch	[57]	Baugruppe Mähwerk
[15]	Inhalt Motorölbehälter, mit Filteraustausch	[58]	Frontegge
[16]	Getriebeöl	[59]	Häcksler
[17]	Getriebeölmenge beim Wechsel	[60]	Schneefräse
[18]	Zündkerze	[61]	Kehrvorsatz
[19]	Zündkerze, Elektrodenabstand	[62]	Schneepflug
[20]	Bereifung	[63]	Vertikutierer/Lockerer
[21]	Reifendruck	[64]	Hinterradgewichte
		[65]	Heckseitiger Geräteheber
[22]	Schnittbreite und -höhe	[66]	Gepäckträger [340 IX]
[A]	Für die Schnitthöhe siehe "Übersicht der technischen Daten" in der Anleitung "Baugruppe Mähwerk"	[67]	ÜBERSICHT FÜR DIE KORREKTE ZUBEHÖR-KOMBINATION
[23]	Fahrgeschwindigkeit (ca.), vorwärts	[68]	HECKSEITIGES ZUBEHÖR
[24]	Fahrgeschwindigkeit (ca.), rückwärts	[69]	FRONTSEITIGES ZUBEHÖR
[25]	Gewicht	[70]	Zubehör
[26]	Abmessungen		
[27]	A = Länge		
[28]	B = Radstand		
[29]	C = Höhe		
[30]	D = Breite		
[31]	Lastgrenze für Zugvorrichtung (max. senkrechte Kraft)		
[32]	Lastgrenze für Zugvorrichtung (max. Zuggewicht)		
[33]	Max. zulässige Neigung		
[34]	Display		
[35]	Betriebsstundenzähler-Display		
[36]	Gepäckträger serienmäßig		
[37]	Max. Zuladung Gepäckträger		
[38]	Hydraulische Zusatzanschlüsse		
[39]	Gemessener Schalleistungspegel		
[40]	Messunsicherheit		
[41]	Garantierter Schalleistungspegel		

0 TECHNICAL DATA TABLE

[1]	Type	[42]	Sound pressure level
[2]	Model	[43]	Uncertainty
[3]	Engine	[44]	Vibration value in the driver's seat
[4]	Engine displacement	[45]	Uncertainty
[5]	Power	[46]	Vibration value in the steering wheel
[6]	Engine revs	[47]	Uncertainty
[7]	Electrical System	[48]	ACCESSORIES AVAILABLE ON REQUEST
[8]	Battery	[49]	Description
[9]	Rear accessory power	[50]	Trailer
[10]	Fuel	[51]	Fertilizer spreader
[A]	Unleaded petrol	[52]	Grass and leaf collector
[11]	Fuel tank capacity	[53]	Sand spreader
[12]	Engine oil	[54]	Rake
[13]	Engine oil, service category	[55]	Snow chains
[A]	SJ or higher	[56]	Mud / Snow wheels
[14]	Engine oil tank capacity, without filter change	[57]	Cutting device assy
[15]	Engine oil tank capacity, with filter change	[58]	Front harrow
[16]	Transmission fluid	[59]	"Shredder
[17]	Quantity of transmission fluid required for fluid change	[60]	Snow thrower
[18]	Spark plug	[61]	Front sweeper
[19]	Spark gap	[62]	Blade type snow plough
[20]	Tyres	[63]	Aerator/scarifier
[21]	Tyre pressure	[64]	Rear wheel counterweights
		[65]	Rear lifting assembly for accessories
[22]	Cutting height and width	[66]	Carrier [340 IX]
[A]	For the cutting height, please refer to the "Technical Data Table" in the cutting device assy manual.	[67]	TABLE FOR CORRECT ACCESSORY COMBINATIONS
[23]	Forward travel speed (indicative)	[68]	REAR ACCESSORIES
[24]	Reverse travel speed (indicative)	[69]	FRONT ACCESSORIES
[25]	Weight	[70]	Accessory
[26]	Overall dimensions		
[27]	A = Length		
[28]	B = Pitch		
[29]	C = Height		
[30]	D = Width		
[31]	Admissible load on towing device (maximum vertical weight)		
[32]	Admissible load for towing device (maximum towing weight)		
[33]	Maximum admissible tilt		
[34]	Display		
[35]	Hour meter display		
[36]	Standard carrier		
[37]	Carrier payload		
[38]	Hydraulic connectors (auxiliary)		
[39]	Measured sound power level		
[40]	Uncertainty		
[41]	Guaranteed sound power level		

0 TABLEAU DONNÉES TECHNIQUES

[1]	Type	[39]	Niveau de puissance sonore mesuré
[2]	Modèle	[40]	Incertitude
[3]	Moteur	[41]	Niveau de puissance sonore garanti
[4]	Cylindrée	[42]	Niveau de pression sonore
[5]	Puissance	[43]	Incertitude
[6]	Tours moteur	[44]	Valeur des vibrations au poste de conduite
[7]	Installation électrique	[45]	Incertitude
[8]	Batterie	[46]	Valeur des vibrations au volant
[9]	Puissance accessoire arrière	[47]	Incertitude
[10]	Carburant	[48]	ACCESSOIRES SUR DEMANDE
[A]	Essence sans plomb	[49]	Description
[11]	Capacité du réservoir de carburant	[50]	Remorque
[12]	Huile moteur	[51]	Fertiliseur
[13]	Huile moteur, classe de service	[52]	Ramasse feuilles et herbe
[A]	SJ ou supérieure	[53]	Épandeur de sable
[14]	Capacité du réservoir huile moteur, sans remplacement du filtre	[54]	Râteau
[15]	Capacité du réservoir huile moteur, avec remplacement du filtre	[55]	Chaînes à neige
[16]	Huile de transmission	[56]	Roues complètes boue / neige
[17]	Quantité huile de transmission au moment de la vidange	[57]	Ensemble du dispositif de coupe
[18]	Bougie	[58]	Herse frontale
[19]	Bougie, distance des électrodes	[59]	Dispositif à hacher
[20]	Pneus	[60]	Chasse-neige à turbine
[21]	Pression des pneus	[61]	Balayeuse frontale
		[62]	Chasse-neige à lame
		[63]	Aérateur/scarificateur
[22]	Largeur et Hauteur de coupe	[64]	Contrepoids roues arrière
[A]	Pour la hauteur de coupe, voir le « Tableau Données Techniques » du manuel « ensemble du dispositif de coupe »	[65]	Élévateur arrière pour accessoires
[23]	Vitesse d'avancement (indicative), en marche avant	[66]	Porte-bagages [340 IX]
[24]	Vitesse d'avancement (indicative), en marche arrière	[67]	TABLEAU POUR LA CORRECTE COMBINAISON DES ACCESSOIRES
[25]	Masse	[68]	ACCESSOIRES ARRIÈRE
[26]	Dimensions d'encombrement	[69]	ACCESSOIRES FRONTAUX
[27]	A = Longueur	[70]	Accessoire
[28]	B = Pas		
[29]	C = Hauteur		
[30]	D = Largeur		
[31]	Limite de charge pour dispositif de remorquage (force verticale maximale)		
[32]	Limite de charge pour dispositif de remorquage (poids maximum remorquable)		
[33]	Pente maximale admise		
[34]	Afficheur		
[35]	Afficheur compteur horaire		
[36]	Porte-bagages de série		
[37]	Portée maximale porte-bagages		
[38]	Prises hydrauliques auxiliaires		

0 TABEL TECHNISCHE GEGEVENS

[1] Type	[39] Gemeten geluidsvermogeniveau
[2] Model	[40] Onzekerheid
[3] Motor	[41] Gegarandeerd geluidsvermogeniveau
[4] Cilinderinhoud	[42] Geluidsdrukniveau
[5] Vermogen	[43] Onzekerheid
[6] Motortoeren	[44] Waarde van de trillingen op de bestuurdersplaats
[7] Elektrisch systeem	[45] Onzekerheid
[8] Accu	[46] Waarde van de trillingen aan het stuurwiel
[9] Vermogen accessoire achterzijde	[47] Onzekerheid
[10] Brandstof	[48] OPTIONELE ACCESSOIRES
[A] Loodvrije benzine	[49] Beschrijving
[11] Inhoud brandstoftank	[50] Aanhanger
[12] Motorolie	[51] Mestverspreider
[13] Motorolie, klasse	[52] Bladeren- en grasopvangbak
[A] SJ of hoger	[53] Zandstrooier
[14] Inhoud motoroliereservoir, zonder vervanging van het filter	[54] Verticuteermachine
[15] Inhoud motoroliereservoir, met vervanging van het filter	[55] Sneeuwkettingen
[16] Transmissieolie	[56] Modderwielen/sneeuwwielen
[17] Hoeveelheid transmissieolie op het moment van de verversing	[57] Maaisysteemgroep
[18] Bougie	[58] Eg aan voorzijde
[19] Bougie, afstand elektroden	[59] Hakselaar
[20] Banden	[60] Roterende sneeuwruimer
[21] Bandenspanning	[61] Frontborstel
	[62] Sneeuwruimer met sneeuwschuif
	[63] Bodemventilator/verticaleermachine
	[64] Tegengewichten achterwielen
[22] Maai breedte en -hoogte	[65] Hefstelsel achterzijde voor accessoires
[A] Zie voor de maaihoogte de "Tabel technische gegevens" van de handleiding van de "maaisysteemgroep"	[66] Pakkendrager [340 IX]
[23] Rijsnelheid (bij benadering), vooruit	[67] TABEL VOOR DE JUISTE COMBINATIE VAN ACCESSOIRES
[24] Rijsnelheid (bij benadering), achteruit	[68] ACCESSOIRES ACHTERZIJDE
[25] Gewicht	[69] ACCESSOIRES VOORZIJDE
[26] Afmetingen	[70] Accessoire
[27] A = Lengte	
[28] B = Wielbasis	
[29] C = Hoogte	
[30] D = Breedte	
[31] Belastinglimiet voor trekrichting (maximale verticale kracht)	
[32] Belastinglimiet voor trekrichting (maximaal gewicht dat getrokken kan worden)	
[33] Maximaal toegestane helling	
[34] Display	
[35] Display urenteller	
[36] Pakkendrager als standaarduitrusting	
[37] Maximaal draagvermogen pakkendrager	
[38] Hydraulische aansluitingen	



1 Indice

0	TABELLA DATI TECNICI	XI
1	INTRODUZIONE	4
1.1	STRUTTURA DEL MANUALE	4
1.2	SIMBOLOGIA UTILIZZATA NEL MANUALE	4
1.3	CONSERVAZIONE DEL MANUALE	4
2	CONOSCERE LA MACCHINA	4
2.1	CARATTERISTICHE DELLA MACCHINA	4
2.2	USO PREVISTO	4
2.2.1	Definizione della tipologia di utente	5
2.3	USO IMPROPRIO	5
2.4	SEGNALETICA DI SICUREZZA (4)	5
2.5	ETICHETTA DI IDENTIFICAZIONE PRODOTTO	6
2.6	COMPONENTI PRINCIPALI (1)	6
3	NORME DI SICUREZZA	7
3.1	ADDESTRAMENTO	7
3.2	OPERAZIONI PRELIMINARI	7
3.3	DURANTE L'UTILIZZO	8
3.4	MANUTENZIONE E MAGAZZINAGGIO	10
3.5	TRASPORTO	11
3.6	TUTELA AMBIENTALE	11
4	ASSICURARE IL TOSAERBA	11
5	MONTAGGIO	12
5.1	COMPONENTI PER IL MONTAGGIO (3)	12
5.2	SEDILE	12
5.2.1	Montaggio dei braccioli (6)	12
5.2.2	Montaggio del sedile (5) (Mod. 740 IOX, 540 IX)	12
5.2.3	Montaggio del sedile (5) (Mod. 340 IX)	12
5.2.4	Montaggio soffietto (7) (Mod. 740 IOX, 540 IX)	13
5.2.5	Montaggio del portaoggetti (8)	13
5.3	VOLANTE (9)	13
5.4	BARRA DI TRAINO (10)	13
5.5	SUPPORTI A SGANCIO RAPIDO (1:P)	13
5.6	CARICA DELLA BATTERIA	13
5.7	PRESSIONE DEI PNEUMATICI	13
5.8	ACCESSORI	13
6	COMANDI E STRUMENTI DI CONTROLLO	13
6.1	COFANO MOTORE (11)	13
6.2	SEZIONATORE GENERALE A CHIAVE (12)	13
6.3	PEDALE FRENO DI STAZIONAMENTO (13:A)	13
6.4	LEVA DI BLOCCO DEL FRENO DI STAZIONAMENTO (13:B)	13

6.5	PEDALE TRAZIONE (13:C)	14
6.6	VOLANTE (13:E)	14
6.7	COMANDO DEL GAS (ACCELERATORE) (14:A)	14
6.8	COMANDO CHOKE (14:B)	14
6.9	COMMUTATORE A CHIAVE (14:C)	14
6.10	DISPLAY E TASTO MODE DELLA CONSOLLE (14:D; 15) (Mod. 740 IOX, 540 IX)	14
6.11	COMANDO FARI E ACCESSORIO POSTERIORE (14:D; 15) (Mod. 340 IX)	15
6.12	DISPLAY CONTAORE (14:D; 15) (Mod. 340 X)	15
6.13	PRESA DI POTENZA (14:F)	15
6.14	REGOLAZIONE DELL'ALTEZZA DI TAGLIO (14:G)	16
6.15	COMANDO PER REGOLAZIONE ACCESSORIO POSTERIORE (14:H; 14:I)	16
6.16	COMANDO PER ACCESSORIO POSTERIORE (14:L)	16
6.17	SOLLEVATORE ACCESSORI IDRAULICO (1:G)	16
6.18	LEVE DI COMANDO PRESE IDRAULICHE (14:O; 14:N) (Mod. 740 IOX)	16
6.19	LEVA DI INSERIMENTO / SBLOCCO DELLA TRASMISSIONE (19)	16
6.20	REGOLAZIONE DEL SEDILE (20)	17
6.21	SUPPORTI A SGANCIO RAPIDO (21; 22; 23)	17
7	AVVIAMENTO E MARCIA	17
7.1	PRECAUZIONI PER L'USO	17
7.2	USO COMBINATO DI ACCESSORI	18
7.3	RIFORNIMENTO DI CARBURANTE (24)	18
7.4	COFANO MOTORE (10)	18
7.5	CARTER MOTORE (30)	18
7.5.1	Smontaggio carter motore	18
7.5.2	Montaggio carter motore	18
7.6	CONTROLLO DEL LIVELLO DELL'OLIO DEL MOTORE (25)	18
7.7	CONTROLLO DEL LIVELLO DELL'OLIO DELLA TRASMISSIONE	18
7.8	CONTROLLI DI SICUREZZA	18
7.8.1	Controllo di sicurezza generale	19
7.8.2	Controllo di sicurezza elettrico	19
7.9	AVVIAMENTO / LAVORO	19
7.9.1	Marcia	20
7.10	ARRESTO	20
7.11	PULIZIA	20
8	UTILIZZO DELL'ACCESSORIO	20
8.1	ALTEZZA DI TAGLIO	20
8.2	SUGGERIMENTI PER LA TOSATURA	20
9	MANUTENZIONE	21
9.1	PROGRAMMA DI ASSISTENZA	21
9.2	PREPARAZIONE	21
9.3	TABELLA DELLE MANUTENZIONI	21
9.4	PRESSIONE DEI PNEUMATICI	21
9.5	CONTROLLO / RABBOCCO OLIO MOTORE	21

9.5.1	Controllo / rabbocco (26) (Mod. Honda GXV 630; 660; 690)	21
9.5.2	Controllo / rabbocco (29; 27) (Mod. B&S 8270; B&S VANGUARD 18HP)	21
9.6	CONTROLLO / RABBOCCO OLIO DELLA TRASMISSIONE	21
9.6.1	Controllo/rabbocco (25)	22
9.7	TRASMISSIONI A CINGHIA	22
9.8	BATTERIA	22
9.8.1	Carica mediante il motore	22
9.8.2	Carica mediante carica batteria	22
9.8.3	Smontaggio/montaggio	22
9.8.4	Pulizia	23
9.9	FILTRO DELL'ARIA, MOTORE	23
9.9.1	Filtro dell'aria (Mod. Honda GXV 630; 660; 690) (26)	23
9.9.2	Filtro dell'aria (Mod. B&S 8270) (29X)	23
9.9.3	Filtro dell'aria (Mod. B&S VANGUARD 18HP) (27X)	23
9.9.4	Candela	23
9.9.5	Pres a d'aria	23
9.10	LUBRIFICAZIONE (28)	23
9.10.1	FUSIBILI (31:F)	24
10	ASSISTENZA E RIPARAZIONI	24
11	RIMESSAGGIO	25
12	CONDIZIONI D'ACQUISTO	25
13	TABELLA RIASSUNTIVA DELLE MANUTENZIONI	25
14	MESSAGGI INFORMATIVI DEL DISPLAY (MOD. 740IOX; 540IX)	26
15	GUIDA ALLA IDENTIFICAZIONE DEGLI INCONVENIENTI	27

1 INTRODUZIONE



Prima di mettere in moto leggere attentamente il manuale d'istruzioni.

1.1 STRUTTURA DEL MANUALE

Il manuale è composto dalla copertina, un indice, una sezione comprendente tutte le figure, il testo esplicativo.

Il contenuto è suddiviso in capitoli, paragrafi e sottoparagrafi.

Il presente manuale contiene alcune tabelle relative ai diversi motori (se previsti).

Per facilitare la lettura, evidenziare i dati che si riferiscono alla relativa macchina o motore.

Figure

Le figure in queste istruzioni per l'uso sono numerate 1, 2, 3, e così via.

I componenti indicati nelle figure sono contrassegnati con le lettere A, B, C, e così via.

Un riferimento alla figura viene indicato con la dicitura (2).

Un riferimento al componente C nella figura 2 viene indicato con la dicitura (2:C).

Intestazioni

Le intestazioni in queste istruzioni per l'uso sono numerate come indicato nel seguente esempio: "2.2.1 Definizione della tipologia di utente" è un sottotitolo di "2.2 USO PREVISTO" ed è incluso sotto questa intestazione.

Quando si fa riferimento alle intestazioni, in genere vengono specificati solo i numeri relativi, ad esempio "Vedere 9.4.4".

1.2 SIMBOLOGIA UTILIZZATA NEL MANUALE



Simbolo di AVVERTENZA. In caso di inosservanza delle istruzioni fornite, è possibile che ne derivino gravi lesioni a persone e/o danni a cose.



Simbolo di OBBLIGO. Indica un'operazione da eseguire obbligatoriamente.



Simbolo di DIVIETO. Indica un'operazione vietata.



Simbolo di NOTA. Indica un'informazione o un approfondimento di particolare importanza.



Simbolo di RIMANDO. Indica un rimando ad un'informazione, la nota indica dove si trova l'informazione.

1.3 CONSERVAZIONE DEL MANUALE

Conservare il manuale in buono stato e leggibile, in luogo conosciuto e facilmente accessibile dall'utilizzatore della macchina.

2 CONOSCERE LA MACCHINA

Questa macchina è un'attrezzatura da giardinaggio, e precisamente un rasaerba con conducente seduto e taglio frontale.

La macchina è provvista di un motore che aziona il dispositivo di taglio, protetto da un carter, nonché un gruppo di trasmissione che provvede al movimento della macchina. La macchina è articolata. Ciò significa che il telaio è diviso in una sezione anteriore e in una posteriore che possono essere sterzate in relazione l'una con l'altra. Lo sterzo articolato fa sì che la macchina possa girare attorno agli alberi e ad altri ostacoli con un raggio di sterzata estremamente ridotto.

L'operatore è in grado di condurre la macchina e di azionare i comandi principali mantenendosi sempre seduto al posto di guida. I dispositivi di sicurezza montati sulla macchina prevedono l'arresto del motore e del dispositivo di taglio.

2.1 CARATTERISTICHE DELLA MACCHINA

La macchina ha 4 ruote motrici. La potenza dal motore alle ruote motrici viene trasmessa idraulicamente.

Il motore aziona una pompa dell'olio che attraverso un circuito idraulico aziona gli assi (ruote) posteriore e anteriore.

Le ruote anteriori e quelle posteriori ruotano alla stessa velocità.

Per agevolare la sterzata, entrambi gli assi sono dotati di differenziale.

Gli ori montati anteriormente sono azionati da cinghie di trasmissione.

Alcune regolazioni degli stessi possono essere di tipo manuale o elettrico, come ad esempio la regolazione dell'altezza di taglio dell'assieme del dispositivo di taglio. Altre movimentazioni per altri accessori possono essere manuali o comandate idraulicamente. La connessione di tali movimentazioni all'impianto idraulico della macchina avviene attraverso le due prese idrauliche opzionali (18:A; 18:B).

2.2 USO PREVISTO

Questa macchina è progettata e costruita per il taglio dell'erba.

L'utilizzo di particolari accessori, previsti dal Costruttore come equipaggiamento originale o acquistabili separatamente, permette di effettuare questo lavoro secondo varie modalità operative, illustrate in questo manuale o nelle istruzioni che accompagnano i singoli accessori. Parimenti, la possibilità di applicare attrezzature supplementari (se previste dal Costruttore) può estendere l'utilizzo previsto ad altre funzioni, secondo i limiti e le condizioni indicate nelle istruzioni che accompagnano le apparecchiature stesse.



La macchina dev'essere utilizzata da un solo operatore.



La stabilità della macchina si riduce se viene utilizzato un accessorio frontale di taglio.



La macchina deve essere utilizzata con almeno un assieme del dispositivo di taglio o un altro accessorio frontale montato.

2.2.1 Definizione della tipologia di utente

Questa macchina è destinata all'utilizzo da parte dei consumatori, cioè operatori non professionisti. Questa macchina è destinata ad un "uso hobbistico".

2.3 USO IMPROPRIO

Qualsiasi altro impiego, difforme da quelli sopra citati, può rivelarsi pericoloso e causare danni a persone e/o cose. Rientrano nell'uso improprio (come esempio, ma non solo):

- trasportare sulla macchina o su un rimorchio altre persone, bambini o animali;
- trainare o spingere carichi senza l'utilizzo dell'apposito accessorio previsto per il traino;
- utilizzare la macchina per il passaggio su terreni instabili, scivolosi, ghiacciati, sassosi o sconnessi, pozzanghere o acquitrini che non permettano la valutazione della consistenza del terreno;
- azionare il dispositivo di taglio nei tratti non erbosi.



L'uso improprio della macchina comporta il decadimento della garanzia e il declino di ogni responsabilità del Costruttore, riversando sull'utilizzatore gli oneri derivanti da danni o lesioni proprie o a terzi.

2.4 SEGNALETICA DI SICUREZZA (4)

La segnaletica di sicurezza presente sulla macchina informa l'utente sui comportamenti da seguire nell'uso della macchina, in particolare nelle operazioni che richiedono cautela e attenzione.



ATTENZIONE. Indica un pericolo. E' normalmente abbinato ad altre segnaletiche che indicano la particolarità del pericolo.



Attenzione! Prima di utilizzare la macchina leggere attentamente il manuale di istruzioni.



Attenzione! Fare attenzione ad eventuali oggetti sparsi. Fare attenzione ad eventuali persone presenti sul posto.



Attenzione! Indossare sempre cuffie protettive.



Attenzione! La macchina non è omologata per l'utilizzo su strade pubbliche.



Attenzione! Questa macchina, con accessori originali installati, può procedere con un'inclinazione massima di 10°, a prescindere dalla direzione.



Pressione pneumatici. L'etichetta riporta i valori ottimali della pressione dei pneumatici (Vedere 0 TABELLA DATI TECNICI). La corretta pressione dei pneumatici è condizione essenziale per ottenere dei buoni risultati dall'uso della macchina.



Indicazione di blocco freno di stazionamento.



Indica la portata massima del portapacchi (4:A). (Se presente)

L'etichetta si trova:

- in prossimità del portaoggetti collocato sul cofano motore.

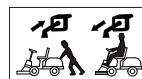

Indicazione di innesto / sblocco trasmissione (4:B).

L'etichetta si trova:

- in prossimità della leva di Innesto/disinnesto della trasmissione.

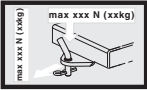

Indicazione del peso massimo rimorchiabile (4:C).

L'etichetta si trova:

- in prossimità della barra di traino.



Attenzione! Rischio di ustioni (4:D). Non toccare il silenziatore.

L'etichetta si trova:

- in prossimità della marmitta;



Attenzione! Rischio di schiacciamento (4:E). Tenere mani e piedi lontani dal giunto articolato dello sterzo e del gancio di traino quando è agganciato un accessorio.

L'etichetta si trova:

- in prossimità del giunto articolato dello sterzo;
- in prossimità della barra di traino.



Le etichette adesive rovinate o divenute illeggibili devono essere sostituite.



Richiedere le nuove etichette al proprio centro di assistenza autorizzato.

2.5 ETICHETTA DI IDENTIFICAZIONE PRODOTTO

L'etichetta di identificazione riporta i seguenti dati (vedere fig. 1):

1. Indirizzo del costruttore
2. Tipo di macchina
3. Livello di potenza acustica
4. Marchio di conformità CE
5. Peso in Kg.
6. Potenza e velocità di esercizio del motore
7. Anno di fabbricazione
8. Numero di matricola
9. Codice articolo



Scrivete il numero di matricola della vostra macchina nell'apposito spazio della figura (1:10).

Il prodotto viene identificato grazie a due componenti:

1. I numeri di articolo e di serie della macchina:
2. I numeri di serie, tipo e modello del motore:



Utilizzare i nomi di identificazione ogni volta che si contatta l'officina autorizzata



L'esempio della dichiarazione di conformità si trova nella penultima pagina del manuale.

2.6 COMPONENTI PRINCIPALI (1)

La macchina è costituita dai seguenti componenti principali (vedere fig. 1):

- A. Telaio
- B. Ruote
- C. Volante
- D. Sedile
- E. Consolle
- F. Comandi a pedale
- G. Leva di sollevamento accessori frontali
- H. Cofano motore
- I. Carter motore fisso
- L. Alloggiamento fusibili
- M. Batteria
- N. Serbatoio carburante
- O. Serbatoio olio trasmissione
- P. Motore
- Q. Prese idrauliche (Mod. 740 IOX)
- R. Supporti a sgancio rapido per accessori

3 NORME DI SICUREZZA



Leggere attentamente le presenti istruzioni prima di usare la macchina.

3.1 ADDESTRAMENTO



ATTENZIONE! Leggere attentamente le presenti istruzioni prima di usare la macchina. Prendere familiarità con i comandi e con un uso appropriato della macchina. Imparare ad arrestare rapidamente il motore. L'inosservanza delle avvertenze e delle istruzioni può causare incendi e/o gravi lesioni. Conservare tutte le avvertenze e le istruzioni per consultarle in futuro.



Non permettere mai che la macchina venga utilizzata da bambini o da persone che non abbiano la necessaria dimestichezza con le istruzioni. Le leggi locali possono fissare un'età minima per l'utilizzatore.



Non utilizzare mai la macchina con persone, in particolare bambini, o animali nelle vicinanze.



Non utilizzare mai la macchina se l'utilizzatore è in condizione di stanchezza o malessere, oppure ha assunto farmaci, droghe, alcool o sostanze nocive alle sue capacità di riflessi e attenzione.



Ricordare che l'operatore o utilizzatore è responsabile di incidenti e imprevisti che si possono verificare ad altre persone o alle loro proprietà. Rientra nella responsabilità dell'utilizzatore la valutazione dei rischi potenziali del terreno su cui si deve lavorare, nonché prendere tutte le precauzioni necessarie per garantire la sua e altrui sicurezza, in particolare sui pendii, terreni accidentati, scivolosi o instabili.



Nel caso si voglia cedere o prestare ad altri la macchina, assicurarsi che l'utilizzatore prenda visione delle istruzioni d'uso contenute nel presente manuale.



Non trasportare bambini o altri passeggeri sulla macchina, poiché potrebbero cadere e procurarsi lesioni gravi o pregiudicare una guida sicura.



Il conducente delle macchina deve seguire scrupolosamente le istruzioni per la guida e in particolare:

- a. Non distrarsi e mantenere la necessaria concentrazione durante il lavoro;
- b. Tenere presente che la perdita di controllo di una macchina che scivola su un pendio non può essere recuperata con l'uso del freno. Le cause principali di perdita di controllo sono:
 - Mancanza di aderenza delle ruote;
 - Velocità eccessiva;
 - Frenatura inadeguata;
 - Macchina inadeguata all'impiego;
 - Mancanza di conoscenza sugli effetti che possono derivare dalle condizioni del terreno, specialmente sui pendii;
 - Utilizzo scorretto come veicolo da traino;



La macchina è fornita di una serie di microinterruttori e di dispositivi di sicurezza che non devono mai essere manomessi o rimossi, pena il decadimento della garanzia ed il declino di ogni responsabilità del costruttore. Prima di utilizzare la macchina, controllare sempre che i dispositivi di sicurezza funzionino.

3.2 OPERAZIONI PRELIMINARI

- Quando si utilizza la macchina indossare sempre calzature da lavoro resistenti, antiscivolo e pantaloni lunghi.
- Non azionare la macchina a piedi scalzi o con sandali aperti.
- Evitare di indossare catene, braccialetti, indumenti con parti svolazzanti, o provvisti di lacci o cravatte.
- Raccogliere i capelli lunghi. Indossare sempre cuffie protettive.
- Ispezionare a fondo tutta l'area di lavoro e togliere tutto ciò che potrebbe venire espulso dalla macchina o danneggiare l'assieme del dispositivo di taglio e il motore (sassi, rami, fili di ferro, ossi, ecc.).



ATTENZIONE: PERICOLO! Il carburante è altamente infiammabile.

- a. Conservare il carburante in appositi contenitori;
- b. Rabboccare il carburante, utilizzando un imbuto, solo all'aperto e non fumare durante questa operazione e ogni volta che si maneggia il carburante;

- c. Rabboccare prima di avviare il motore; non aggiungere carburante o togliere il tappo del serbatoio quando il motore è in funzione o è caldo;
- d. Se fuoriesce del carburante, non avviare il motore, ma allontanare la macchina dall'area nella quale il carburante è stato versato, ed evitare di creare possibilità di incendio, fintanto che il carburante non sia evaporato ed i vapori di carburante non si siano dissolti;
- e. Rimettere sempre e serrare bene i tappi del serbatoio e del contenitore del carburante.



Sostituire i silenziatori difettosi.



Prima dell'uso, procedere ad una verifica generale della macchina ed in particolare dell'aspetto del dispositivo di taglio e controllare che le viti e il gruppo di taglio non siano usurati o danneggiati.



Sostituire in blocco il dispositivo di taglio e le viti danneggiate o usurate, per mantenere l'equilibratura.



Le eventuali riparazioni devono essere eseguite presso un centro specializzato.



Controllare periodicamente lo stato della batteria. Sostituirla in caso di danni al suo involucro, al coperchio o ai morsetti.

3.3 DURANTE L'UTILIZZO



Non azionare il motore in spazi chiusi, dove possono accumularsi pericolosi fumi di monossido di carbonio. Le operazioni di avviamento devono avvenire all'aperto o in luogo ben aerato. Ricordare sempre che i gas di scarico sono tossici.



Lavorare solamente alla luce del giorno o con buona luce artificiale e in condizioni di buona visibilità.



Allontanare persone, bambini e animali dall'area di lavoro.



Se possibile, evitare di lavorare nell'erba bagnata. Evitare di lavorare sotto la pioggia e con rischio di temporali. Non usare la macchina in condizioni di brutto tempo, specialmente con probabilità di lampi.



Prima di avviare il motore, disinnestare il dispositivo di taglio o la presa di potenza, mettere la trasmissione in "folle".



Prestare particolare attenzione quando ci si avvicina ad ostacoli che potrebbero limitare la visibilità.



Inserire il freno di stazionamento quando si parcheggia la macchina.



La macchina non deve essere utilizzata su pendii superiori a 10° (17%), a prescindere la senso di marcia.



Ricordarsi che non esiste un pendio "sicuro". Muoversi su prati in pendenza richiede una particolare attenzione. Per evitare ribaltamenti o perdita di controllo della macchina:

- a. Non arrestarsi o ripartire bruscamente in salita o in discesa;
- b. Innestare dolcemente la trazione e mantenere sempre la trasmissione inserita, specialmente in discesa;
- c. La velocità deve essere ridotta sui pendii e nelle curve strette;
- d. Fare attenzione ai dossi, alle cunette e ai pericolo nascosti.
- e. Non tagliare mai nel senso trasversale del pendio. I prati in pendenza devono essere percorsi nel senso salita/discesa e mai di traverso, facendo molta attenzione ai cambi di direzione e che le ruote a monte non incontrino ostacoli (sassi, rami, radici, ecc.) che potrebbero causare scivolamento laterale, ribaltamento o perdita di controllo della macchina.



Ridurre la velocità prima di qualsiasi cambiamento di direzione sui terreni in pendenza e inserire sempre il freno di stazionamento prima di lasciare la macchina ferma e incustodita.



Prestare molta attenzione in prossimità di dirupi, fossi o argini. La macchina si può ribaltare se una ruota oltrepassa un bordo o se il bordo cede.



Prestare la massima attenzione quando si procede e si lavora in retromarcia. Guardare dietro di sé prima e durante la retromarcia per assicurarsi che non vi siano ostacoli.



Prestare attenzione trainando dei carichi o usando attrezzature pesanti:

- Per le barre di traino, usare soltanto punti di attacco approvati;
- Limitare i carichi a quelli che possono essere controllati agevolmente;
- Non sterzare bruscamente. Fare attenzione durante la retromarcia;
- Utilizzare contrappesi o pesi sulle ruote, quando suggerito nel manuale di istruzioni.



Disinnestare il dispositivo di taglio o la presa di potenza nell'attraversamento di zone non erbose, quando ci si sposta da o verso l'area che deve essere tagliata e portare l'assieme del dispositivo di taglio nella posizione più alta.



Quando si utilizza la macchina vicino alla strada, fare attenzione al traffico.



ATTENZIONE! La macchina non è omologata per l'utilizzo su strade pubbliche. Il suo impiego (ai sensi del Codice della Strada) deve avvenire esclusivamente in aree private chiuse al traffico.



Non utilizzare mai la macchina se i ripari sono danneggiati,



Non avvicinare mani e piedi accanto o sotto le parti rotanti. Stare sempre lontani dall'apertura di scarico.



Non lasciare la macchina ferma nell'erba alta con il motore in moto, per non rischiare di provocare incendi.



Quando si utilizzano gli accessori, non dirigere mai lo scarico verso le persone.



Utilizzare solo gli accessori approvati dal produttore della macchina.



Non utilizzare la macchina se gli accessori/utensili non sono installati nei punti previsti. La guida senza gli accessori può avere un effetto negativo sulla stabilità della macchina.



Prestare attenzione quando si utilizzano sacchi di raccolta e accessori che possono alterare la stabilità della macchina, in particolare sui pendii.



Non modificare le regolazioni del motore, e non fare raggiungere al motore un regime di giri eccessivo.



Non toccare i componenti del motore che si riscaldano durante l'uso. Rischio di ustioni.



Disinnestare il dispositivo di taglio o la presa di potenza, mettere in folle e inserire il freno di stazionamento, fermare il motore e togliere la chiave, (accertandosi che tutte le parti in movimento si siano completamente arrestate):

- Ogni qualvolta si lasci la macchina incustodita o si abbandoni il posto di guida;
- Prima di rimuovere le cause di bloccaggio o prima di disintasarare il convogliatore di scarico;
- Prima di controllare, pulire o lavorare sulla macchina;
- Dopo aver colpito un corpo estraneo. Verificare eventuali danni sulla macchina ed effettuare le necessarie riparazioni prima di usarla nuovamente;



Disinnestare il dispositivo di taglio o la presa di potenza e fermare il motore, (accertandosi che tutte le parti in movimento si siano completamente arrestate):

- Prima di fare rifornimento di carburante;
- Ogni volta che si toglie o si rimonta il sacco di raccolta;
- Prima di regolare l'altezza di taglio, se questa operazione non può essere eseguita dalla postazione del conducente.



Disinnestare il dispositivo di taglio o la presa di potenza durante il trasporto e ogni volta che non vengono impiegati.



Ridurre il gas prima di fermare il motore. Chiudere l'alimentazione del carburante al termine del lavoro, seguendo le istruzioni fornite sul libretto.



Prestare attenzione all'assieme degli elementi di taglio con più di un dispositivo di taglio, poiché un dispositivo di taglio in rotazione può determinare la rotazione degli altri.



ATTENZIONE – In caso di rotture o incidenti durante il lavoro, arrestare immediatamente il motore e allontanare

la macchina in modo da non provocare ulteriori danni; nel caso di incidenti con lesioni personali o a terzi, attivare immediatamente le procedure di pronto soccorso più adeguate alla situazione in atto e rivolgersi ad una Struttura Sanitaria per le cure necessarie. Rimuovere accuratamente eventuali detriti che potrebbero arrecare danni o lesioni a persone o a animali qualora rimanesse inosservati.



ATTENZIONE! Il livello di rumorosità e di vibrazioni riportato nelle presenti istruzioni, sono valori massimi di utilizzo della macchina. L'impiego di un elemento di taglio sbilanciato, l'eccessiva velocità di movimento, l'assenza di manutenzione influiscono in modo significativo nelle emissioni sonore e nelle vibrazioni. Di conseguenza è necessario adottare delle misure preventive atte ad eliminare possibili danni dovuti ad un rumore elevato e alle sollecitazioni da vibrazioni; provvedere alla manutenzione della macchina, indossare cuffie antirumore, effettuare delle pause durante il lavoro.

3.4 MANUTENZIONE E MAGAZZINAGGIO



ATTENZIONE! – Togliere la chiave e leggere le relative istruzioni prima di iniziare qualsiasi intervento di pulizia o manutenzione. Indossare indumenti adeguati e guanti di lavoro in tutte le situazioni di rischio per le mani.



ATTENZIONE! – Non usare mai la macchina con parti usurate o danneggiate. I pezzi guasti o deteriorati devono essere sostituiti e mai riparati. Usare solo ricambi originali: l'uso di ricambi non originali e/o non correttamente montati compromette la sicurezza della macchina, può causare incidenti o lesioni personali e solleva il Costruttore da ogni obbligo o responsabilità.



Tutte le operazioni di manutenzione e di regolazione non descritte in questo manuale devono essere eseguite dal vostro Rivenditore o da un Centro specializzato, che dispone delle conoscenze e delle attrezzature necessarie

affinché il lavoro sia correttamente eseguito, mantenendo il grado di sicurezza originale della macchina. Operazioni eseguite presso strutture inadeguate o da persone non qualificate comportano il decadimento di ogni forma di Garanzia e di ogni obbligo o responsabilità del Costruttore.

- Dopo ogni uso, togliere la chiave e controllare eventuali danni.
- Mantenere serrati dadi e viti, per essere certi che la macchina sia sempre in condizioni sicure di funzionamento. Una manutenzione regolare è essenziale per la sicurezza e per mantenere il livello delle prestazioni.
- Controllare regolarmente che le viti del dispositivo di taglio siano serrate correttamente.



Indossare guanti da lavoro per maneggiare il dispositivo di taglio, per smontarlo o rimontarlo.



Curare l'equilibratura del dispositivo di taglio quando viene affilato. Tutte le operazioni riguardanti il dispositivo di taglio (smontaggio, affilatura, equilibratura, rimontaggio e/o sostituzione) sono lavori impegnativi che richiedono una specifica competenza oltre all'impiego di apposite attrezzature; per ragioni di sicurezza, occorre pertanto che siano sempre eseguite presso un centro specializzato.

- Controllare regolarmente il funzionamento dei freni. È importante effettuare la manutenzione dei freni e, se necessario, ripararli.
- Sostituire gli adesivi che riportano istruzioni e messaggi di avvertenza, se danneggiati.
- Se la macchina non dispone di fermi meccanici per il trasporto, gli accessori devono sempre essere fatti appoggiare a terra quando la macchina viene parcheggiata, riposta o lasciata incustodita.
- Riporre la macchina in un luogo inaccessibile ai bambini.



Non riporre la macchina con del carburante nel serbatoio in un locale dove i vapori di carburante potrebbero raggiungere una fiamma, una scintilla o una forte fonte di calore.

- Lasciare raffreddare il motore prima di collocare la macchina in un qualsiasi ambiente.

- Per ridurre il rischio di incendio, mantenere il motore, il silenziatore di scarico, l'alloggiamento della batteria e la zona di magazzino del carburante liberi da residui d'erba, foglie o grasso eccessivo.
- Per ridurre il rischio di incendi, controllare regolarmente che non vi siano perdite di olio e/o carburante.
- Se il serbatoio deve essere vuotato, effettuare questa operazione all'aperto e a motore freddo.
- Non lasciare mai le chiavi inserite o alla portata di bambini o persone non idonee. Togliere sempre la chiave prima di iniziare ogni intervento di manutenzione.



ATTENZIONE! – L'acido contenuto nella batteria è corrosivo. In caso di danni meccanici o di carica eccessiva potrebbe fuoriuscire. Evitare l'inalazione e il contatto con qualsiasi parte del corpo.



L'inalazione dei vapori dell'acido causa lesioni alle mucose e agli organi interni. Rivolgersi tempestivamente al medico.



ATTENZIONE! – Non caricare eccessivamente la batteria. Una carica eccessiva può farla esplodere causando la fuoriuscita dell'acido.



ATTENZIONE! – L'acido causa gravi danni agli utensili, agli indumenti e ad altri materiali. Risciacquare immediatamente con acqua la parte colpita dall'acido.



Non cortocircuitare i morsetti della batteria. Le scintille così provocate potrebbero causare un incendio.



ATTENZIONE ai componenti idraulici. La fuoriuscita del fluido idraulico sotto pressione può penetrare e danneggiare gravemente la pelle, richiedendo immediata assistenza medica.

3.5 TRASPORTO



ATTENZIONE! - Se la macchina deve essere trasportata su un camion o un rimorchio, utilizzare rampe di accesso con resistenza, larghezza e lunghezza adeguate. Durante il trasporto, chiudere il rubinetto del carburante (se previsto), abbas-

sare l'assieme del dispositivo di taglio o l'accessorio, inserire il freno di stazionamento e assicurare adeguatamente la macchina al mezzo di trasporto mediante funi o catene.

3.6 TUTELA AMBIENTALE

- La tutela dell'ambiente deve essere un aspetto rilevante e prioritario nell'uso della macchina, a beneficio della convivenza civile e dell'ambiente in cui viviamo. Evitare di essere un elemento di disturbo nei confronti del vicinato.
- Seguire scrupolosamente le norme locali per lo smaltimento di imballi, olii, carburante, filtri, parti deteriorate o qualsiasi elemento a forte impatto ambientale; questi rifiuti non devono essere gettati nella spazzatura, ma devono essere separati e conferiti agli appositi centri di raccolta, che provvederanno al riciclaggio dei materiali.
- Seguire scrupolosamente le norme locali per lo smaltimento dei materiali di risulta dopo il taglio.
- Al momento della messa fuori servizio, non abbandonare la macchina nell'ambiente, ma rivolgersi a un centro di raccolta, secondo le norme locali vigenti.

4 ASSICURARE IL TOSAERBA

Controllare l'assicurazione del trattorino tosaerba. Contattare la propria compagnia di assicurazione. È necessario contrarre una polizza che comprenda traffico, incendio, danno e furto.

5 MONTAGGIO



Non utilizzare la macchina prima di aver portato a termine le indicazioni della sezione "MONTAGGIO".



Lo sballaggio ed il completamento del montaggio devono essere effettuati su una superficie piana e solida, con spazio sufficiente alla movimentazione della macchina e degli imballi, avvalendosi sempre degli attrezzi appropriati.

5.1 COMPONENTI PER IL MONTAGGIO (3)

La macchina viene consegnata con il sedile, i braccioli, il volante, la barra di traino, i supporti a sgancio rapido smontati e la batteria collocata nella sua sede e collegata.

Nell'imballo sono compresi i componenti per il montaggio (3) elencati nella seguente tabella:

[740 IOX; 540 IX]			
Pos.	N.	Descrizione	Dimensione
A	2	Spina elastica	6 x 36
B	2	Chiave per commutatore	/
C	1	Chiave per sezionatore generale	/
D	2	Braccioli	/
E	4	Viti per fissaggio sedile	M8 x 40
F	10	Pioli per fissaggio soffietto	
G	4	Bussole per fissaggio sedile	
H	4	Rosette grower	M8
L	4	Vite testa esagonale	M8 x 20
M	1	Portaoggetti	
N	4	Viti TORX (Fissaggio portaoggetti)	M6 x 20
O	1	Barra di traino	
P	2	Dado flangiato	M8
R	2	Supporti a sgancio rapido	

[340 IX]			
Pos.	N.	Descrizione	Dimensione
A	2	Spina elastica	6 x 36
B	2	Chiave per commutatore	/
C	1	Chiave per sezionatore generale	/
D	2	Braccioli	/
M	1	Portaoggetti	
N	4	Viti TORX (Fissaggio portaoggetti)	M6 x 20
O	1	Barra di traino	
P	2	Dado flangiato	M8
Q	2	Vite testa esagonale	M8 x 20
R	2	Supporti a sgancio rapido	
S	2	Perno fissaggio sedile	M8

5.2 SEDILE



Installare il sedile seguendo le istruzioni nel seguente ordine.

5.2.1 Montaggio dei braccioli (6)

I braccioli e i componenti necessari alla loro installazione vengono forniti in una confezione separata situata nell'imballo della macchina.

5.2.2 Montaggio del sedile (5) (Mod. 740 IOX, 540 IX)

1. Applicare ai 4 pattini di scorrimento (5:A) un velo di grasso.
2. Preparare le 4 viti (M8 x 40) con montate le rosette elastiche e le bussole. Vedere (5:B).
3. Sollevare il supporto del sedile (5:C) in posizione verticale.
4. Avvicinare il sedile al supporto ed inserire l'assieme (5:B) nell'asola (5:D) del supporto.
5. Far aderire il sedile al supporto e posizionarlo in modo che i fori delle viti di fissaggio si trovino all'incirca a metà della corsa dei pattini.
6. Inserire ed avvitare le 4 viti (5:B).
7. Bloccare le viti, coppia di serraggio 20÷25 Nm.



Il sedile si danneggia se le viti vengono serrate ad una coppia superiore a 25 Nm.

8. Collegare il connettore sedile (5:E) al connettore cablaggio (5:F).



Se i connettori non sono collegati la macchina non funziona.

9. Far passare il cavo del cablaggio nella clip di fissaggio (5:H) per mantenerlo fermo in posizione.

5.2.3 Montaggio del sedile (5) (Mod. 340 IX)

1. Il sedile viene fornito già assemblato sulla sua piastra di supporto.
2. Posizionare il sedile facendo avvicinare i fori della piastra del sedile con quelli della piastra inferiore.
3. Inserire le viti (M8 x 40) nei fori del supporto sedile e nei fori della piastra sedile.
4. Avvitare il sedile in posizione. Coppia di serraggio 20÷25 Nm.



Il sedile si danneggia se le viti vengono serrate ad una coppia superiore a 25 Nm.

5.2.4 Montaggio soffietto (7) (Mod. 740 IOX, 540 IX)

1. Fissare il sedile con le 2 viti (7:B).
2. Posizionare il soffietto (7:A).
3. Fissare il soffietto con i 10 pioli (7:C).

5.2.5 Montaggio del portaoggetti (8)

Montare il portaoggetti (8:B) allo schienale del sedile (8:A) utilizzando le 4 viti (8:C).

5.3 VOLANTE (9)

1. Infilare il manicotto del volante (9:A) sul piantone (9:B) fino in fondo.
2. Allineare i fori del manicotto con quelli del piantone.
3. Ottenuto l'allineamento dei fori (9:C), inserire le due spine (9:D).

5.4 BARRA DI TRAINO (10)

Montare la barra di traino (10:A) sulla parte posteriore della macchina.

Utilizzare le viti e i dadi (10:B; 10:C).

Coppia di serraggio: 22 Nm.

5.5 SUPPORTI A SGANCIO RAPIDO (1:P)

I supporti a sgancio rapido e le relative istruzioni per l'installazione sono fornite in una confezione separata situata nell'imballo della macchina.

Installare i supporti a sgancio rapido sui semiassi anteriori della macchina.

5.6 CARICA DELLA BATTERIA



Prima del primo utilizzo, caricare completamente la batteria.



Per le procedure di carica della batteria vedere 9.8.

5.7 PRESSIONE DEI PNEUMATICI

Per la pressione dei pneumatici vedere "0 TABELLA DATI TECNICI"

5.8 ACCESSORI

Per il montaggio degli accessori, vedere la guida di montaggio separata fornita unitamente a ogni accessorio.



Per l'applicazione dei corretti accessori rivolgersi al centro assistenza autorizzato.



Nota: In questo caso l'assieme del dispositivo di taglio è considerato un accessorio.

6 COMANDI E STRUMENTI DI CONTROLLO

6.1 COFANO MOTORE (11)

Il cofano motore si apre come indicato di seguito:

1. Ruotare di 90° le due viti (11:A)
2. Tirare verso l'alto la maniglia (11:B) e contemporaneamente sollevare il cofano (11:C) con cautela.
3. Per chiudere il cofano motore esercitare su di esso, se necessario, una piccola pressione finché si aggancia alla maniglia (11:B). Ruotare di 90° le due viti (11:A).



Vietato avviare il motore quando il cofano motore è aperto.

6.2 SEZIONATORE GENERALE A CHIAVE (12)

L'alimentazione elettrica viene attivata tramite la chiave (12:A). Si trova sotto il cofano motore (11:H), per accedere al sezionatore generale è quindi necessario aprire il cofano motore (vedere 6.1).

Inserire la chiave (12:A) nel sezionatore generale, premere e ruotarla in senso orario per attivare l'alimentazione dell'impianto elettrico.

Ruotare la chiave in senso antiorario per disattivare l'alimentazione elettrica.



La chiave può essere estratta solo se ruotata in senso antiorario.

6.3 PEDALE FRENO DI STAZIONAMENTO (13:A)



Non premere mai parzialmente il pedale durante la marcia. Vi è il rischio di surriscaldare la trasmissione.

Il pedale (13:A) può assumere le posizioni seguenti:



Rilasciato. La trazione è inserita. Il freno di stazionamento non è attivato.

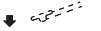

Completamente premuto. La trazione è disinserita. Il freno di stazionamento è completamente attivato ma non bloccato. Questa posizione viene utilizzata anche come freno di emergenza.

6.4 LEVA DI BLOCCO DEL FRENO DI STAZIONAMENTO (13:B)



Blocca il pedale "freno" in posizione completamente premuta. Questa funzione vie-

ne utilizzata per bloccare la macchina su pendii, durante il trasporto, ecc, quando il motore è fermo.

Bloccaggio:

1. Premere a fondo il pedale (13:A).
2. Tirare la leva (13:B) verso l'alto.
3. Rilasciare il pedale (13:A).
4. Rilasciare la leva (13:B).

Sbloccaggio:

Premere e rilasciare il pedale (13:A).

6.5 PEDALE TRAZIONE (13:C)

Il pedale determina il rapporto di trasmissione tra il motore e le ruote di trasmissione (= velocità).

Quando il pedale è rilasciato, il freno di servizio è attivato.



- Premendo il pedale in avanti, (○) – la macchina avanza.
- Quando sul pedale non è presente un carico (○) – la macchina è ferma.
- Premendo il pedale indietro – la

macchina procede in retromarcia.

Riducendo la pressione sul pedale – la macchina frena.



Se la macchina non frena come previsto quando il pedale è rilasciato, utilizzare il pedale sinistro (13:A) come freno di emergenza.

6.6 VOLANTE (13:E)

L'altezza del volante è regolabile in modo infinitesimale. Svitare la manopola di regolazione (13:D) dello sterzo per sollevare o abbassare il volante nella posizione desiderata. Serrare.



Non regolare il volante durante la marcia.



Non girare mai il volante quando la macchina è ferma con un accessorio abbassato. Vi è il rischio di carichi anormali sul servosterzo e sugli organi dello sterzo.

6.7 COMANDO DEL GAS (ACCELERATORE) (14:A)

Comando per regolare il regime del motore.



1. Pieno gas - da utilizzare sempre durante l'impiego della macchina.



2. Minimo.

6.8 COMANDO CHOKE (14:B)

Si utilizza per l'accensione del motore a freddo. Il comando choke presenta due posizioni:



1. Comando completamente in fuori - il choke è innestato. (per la partenza a freddo).

2. Comando spinto in dentro – il choke è disinnestato. (normale funzionamento e partenza a caldo.)



Quando il motore è caldo, non procedere con il comando choke innestato.

6.9 COMMUTATORE A CHIAVE (14:C)



Chiave per abilitare / inibire l'accensione della macchina.

Inserire la chiave (14:C) e portarla in posizione "I" (MARCIA) per abilitare l'accensione della macchina. Tutte le spie del display ed il segnalatore acustico si attivano per un istante. Sul display rimane attiva la sola funzione "contaore", la spia dell'olio (si spegne automaticamente subito dopo l'avvio del motore) ed eventualmente la spia corrispondente al freno di stazionamento se attivato, e quella del sedile se il conducente non è seduto.

Riportare la chiave in posizione "O" per inibire l'accensione della macchina.



La chiave può essere estratta solo quando si trova in posizione "O".



Con operatore assente e chiave in posizione "I", dopo 30 secondi, si attiva un suono acustico continuo. Il suono acustico permane fino alla presenza operatore o allo spegnimento della macchina.

6.10 DISPLAY E TASTO MODE DELLA CONSOLLE (14:D; 15) (Mod. 740 IOX, 540 IX)



Tasto MODE (14:E). Con il tasto MODE possono essere selezionate le spie corrispondenti alle funzioni: contaore, temperatura ambiente, giri motore, batteria. E' possibile inoltre forzare l'accensione del faro, escludendo il sensore crepuscolare.

- Premere brevemente e rilasciare il tasto per accendere in sequenza le spie del

display corrispondenti alle diverse funzioni. Sui digits alfanumerici del display vengono visualizzati i dati associati all'icona selezionata, l'ultima cifra è riservata all'unità di misura.

- Premere per più di 1 secondo per attivare o disattivare il faro manualmente.



La gestione automatica di accensione del faro viene ripristinata automaticamente ad ogni accensione della macchina.

Digits (15:A). Parte del display che fornisce dati alfanumerici corrispondenti alle varie funzioni.



Contaore (15:B). I digits alfanumerici mostrano le ore di guida effettuate, suddivise in ore e decimi di ore. È attiva soltanto a motore in moto. L'unità di misura è seguita dalla lettera H.



Temperatura ambiente (15:C). I digits alfanumerici mostrano la temperatura ambientale. L'unità di misura è seguita dalla lettera C.



Contagiri (15:D). I digits mostrano il numero di giri del motore. Se lampeggiano segnalano che il regime motore, con presa di potenza attiva, non è ottimale (superiore a 2500 RPM). Portare il comando acceleratore a pieno gas.



Service (15:E). Fornisce segnalazioni per la manutenzione. Le cifre sul digits iniziano a lampeggiare quando la macchina raggiunge la soglia oraria di intervento.

Il lampeggio si protrae per due minuti ed ha priorità sulle altre funzioni del display. In questa fase l'utilizzo del tasto **MODE** rimane inibito.

Al raggiungimento di 99999 ore il contaore riparte da zero. Oltre le 999 ore il conteggio dei minuti viene tralasciato.



Batteria (15:F). I digits alfanumerici mostrano la tensione della batteria.



Presa di potenza (15:G). La spia accesa indica che la presa di potenza è attivata.



12V ON/OFF (15:H). La spia accesa indica che l'accessorio posteriore è attivato.



Faro (15:I). La spia accesa indica che il faro, gestito normalmente dal sensore crepuscolare, è acceso.



Massima inclinazione (15:L). La spia inizia a lampeggiare se l'inclinazione della macchina supera la soglia di 10°.



In caso di malfunzionamento del sensore viene visualizzato il messaggio "TILT FAULT".



Pedale freno di stazionamento (15:M). La spia accesa indica che il freno di stazionamento è inserito.



Sedile (15:N). La spia accesa indica che il conducente non è seduto.



Olio (15:P). La spia accesa durante il funzionamento della macchina segnala la mancanza di olio.

6.11 COMANDO FARI E ACCESSORIO POSTERIORE (14:D; 15) (Mod. 340 IX)



Tasto Faro/12V (14:E). Premendo il tasto **Faro/12V** vengono attivate le funzioni di accensione del faro e attivazione dell'accessorio posteriore.



Quando il comando viene inserito, si accende un led circolare attorno al pulsante.

- Premere brevemente e rilasciare per attivare o disattivare il faro manualmente. Se il comando è attivo, si accende il led appena sopra il pulsante.
- Premere per più di 1 secondo il tasto per attivare e disattivare l'accessorio posteriore. Se il comando è attivo, si accende il led appena sotto il pulsante.

6.12 DISPLAY CONTAORE (14:D; 15) (Mod. 340 X)



Display Contaore (15:B). I digits alfanumerici mostrano le ore di guida effettuate, suddivise in ore e decimi di ore. È attiva soltanto a motore in moto. L'unità di misura è seguita dalla lettera H.

Al raggiungimento di 9999 ore il contaore riparte da zero. Oltre le 999 ore il conteggio dei minuti viene tralasciato.

6.13 PRESA DI POTENZA (14:F)



Pulsante di inserimento / disinserimento presa di potenza (14:F). Premere il pulsante per inserire / disinserire la presa di potenza.

6.14 REGOLAZIONE DELL'ALTEZZA DI TAGLIO (14:G)

La macchina è dotata di due pulsanti per la regolazione dell'altezza di taglio:



Premere per aumentare l'altezza di taglio.



Premere per diminuire l'altezza di taglio.

L'assieme del dispositivo di taglio viene collegato alla presa (16:A).

6.15 COMANDO PER REGOLAZIONE ACCESSORIO POSTERIORE (14:H; 14:I)

La macchina è dotata di un comando per la regolazione elettrica di un accessorio posteriore (accessorio opzionale).

La presa (17:B) (opzionale) per collegare l'accessorio è ubicata sul lato posteriore destro della macchina.



Il pulsante permette di sollevare ed abbassare l'accessorio posteriore.



6.16 COMANDO PER ACCESSORIO POSTERIORE (14:L)

La macchina è predisposta per l'utilizzo di un accessorio posteriore elettrico.

La presa (17:A) per collegare l'accessorio è ubicata lato posteriore destro della macchina.



Utilizzare questo pulsante per fornire / togliere alimentazione elettrica all'accessorio.

Per la potenza dell'accessorio posteriore vedere "0 TABELLA DATI TECNICI"



Utilizzare solamente accessori approvati da STIGA SpA.

6.17 SOLLEVATORE ACCESSORI IDRAULICI (1:G)

Il sollevatore idraulico per gli accessori è attivo soltanto quando il motore è acceso e il pedale (13:A) è rilasciato. Il controllo del sollevatore degli accessori avviene tramite la leva (14:M).

La leva può assumere le seguenti quattro posizioni:



Posizione flottante. Portare la leva nella posizione più avanzata, dove si blocca. A questo punto l'accessorio viene abbassato

fino alla posizione flottante. In quest'ultima, esso poggia sempre al suolo esercitando la stessa pressione, ed è in grado di seguire il profilo del terreno. Utilizzare la posizione flottante durante l'esecuzione dei lavori.



Abbassamento. L'accessorio si abbassa, indipendentemente dal suo peso.



Posizione di riposo (centrale). Dopo il sollevamento o l'abbassamento, la leva ritorna nella posizione di riposo. L'accessorio mantiene la posizione dell'ultimo comando eseguito.



Sollevamento. Portare la leva nella posizione più arretrata, fino a quando l'accessorio ha raggiunto la posizione più alta (posizione di trasporto). Rilasciare quindi la leva: l'accessorio rimane bloccato nella posizione di trasporto.

6.18 LEVE DI COMANDO PRESE IDRAULICHE (14:O; 14:N) (Mod. 740 IOX)

Le due leve (14:O; 14:N:) comandano le prese idrauliche (18:A; 18:B) poste sul lato anteriore sinistro.

Per accedere alle prese togliere il carter di protezione (18:C) fissato con una vite.

Collegare le tubazioni idrauliche dell'accessorio ad una coppia di prese AUX1 o AUX2 (18).

Entrambe le leve hanno tre posizioni:

Posizione Avanti / Indietro: muovendo la leva in una di queste direzioni, si ottiene la movimentazione prevista per l'accessorio collegato (vedere istruzione fornita con l'accessorio).

Posizione centrale: posizione di riposo.

Per azionare l'accessorio procedere come segue:

- Spingere la leva in avanti / indietro quanto basta per ottenere la movimentazione desiderata.
- Rilasciare la leva per bloccare l'accessorio nella posizione scelta, la leva torna automaticamente in posizione di riposo.

6.19 LEVA DI INSERIMENTO / SBLOCCO DELLA TRASMISSIONE (19)

Leva che esclude la trasmissione variabile.



La leva di inserimento / sblocco non deve mai trovarsi tra la posizione esterna e quella interna. Questa condizione surriscalda e danneggia la trasmissione.

Le leve consentono di spostare la macchina manualmente (a spinta o traino), senza mettere in moto. Le due posizioni sono:

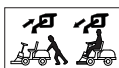

1. Trasmissione inserita = leva in fuori. Per l'uso normale, il blocco della leva in questa posizione è segnalato da un click.

2. Trasmissione sbloccata = leva in dentro. La macchina può essere spostata a mano.

Evitare di trainare la macchina su lunghe distanze o ad alte velocità. La trasmissione potrebbe danneggiarsi.



Non azionare la macchina con la trasmissione sbloccata (leva in dentro). Vi è il rischio di danni e di perdite d'olio nell'assale anteriore.

6.20 REGOLAZIONE DEL SEDILE (20)

Il sedile può essere regolato in avanti e indietro come di seguito indicato:

1. Spostare la leva di comando (20:A) verso l'alto.
2. Regolare il sedile nella posizione desiderata.
3. Rilasciare la leva di comando (20:A) per bloccare il sedile.

Tramite l'apposita manopola (20:B) [740 IOX / 540 IX] è inoltre possibile regolare la rigidità di sospensione.

- Ruotare la manopola in senso orario per rendere più rigida la sospensione.
- Ruotare la manopola in senso antiorario per rendere più morbida la sospensione.



Agire sulla manopola fino a raggiungere il confort desiderato.

Il sedile è dotato di un interruttore di sicurezza collegato al sistema di sicurezza della macchina. Ciò significa che quando sul sedile non vi è nessuno non è possibile avviare la macchina. (vedere 7.8.2).

6.21 SUPPORTI A SGANCIO RAPIDO (21; 22; 23)



Questi supporti consentono di passare in modo agevole e rapido da un accessorio ad un altro.

I supporti a sgancio rapido permettono di spostare agevolmente l'assieme del dispositivo di taglio tra due posizioni, vale a dire:

- Posizione normale, con la cinghia completamente tesa.

- Posizione arretrata di 4 cm rispetto a quella normale, con la cinghia allentata, in modo che l'assieme del dispositivo di taglio si avvicini maggiormente alla macchina di base.

Poiché il tenditore viene liberato dalla cinghia, i supporti a sgancio rapido semplificano la sostituzione della cinghia e dell'assieme del dispositivo di taglio, agevolando inoltre il passaggio alla posizione di lavaggio e a quelle di lavoro.

Rilascio della tensione della cinghia (21)



Vedere anche le istruzioni fornite con l'accessorio e con il supporto a sgancio rapido.

1. Rimuovere le copiglie o le spine di bloccaggio (21:C) da entrambi i lati.
2. Aprire i supporti a sgancio rapido premendo sulle sezioni posteriori con il tacco (21:A).



Una volta aperti i supporti a sgancio rapido, i bracci dell'accessorio sono liberi, quindi non più fissati saldamente all'aggancio.



Per qualsiasi intervento di regolazione o manutenzione, ricollocare i bracci sul supporto e richiuderlo.

3. Eseguire l'intervento necessario, come ad esempio:
 - Sganciare la cinghia.
 - Sostituire l'accessorio sganciando i bracci (22).

Tensionamento della cinghia (21, 22)

Tendere prima un lato poi l'altro attenendosi alle istruzioni riportate di seguito.



Non girare la leva con le mani. Vi è il rischio di lesioni da schiacciamento.

1. Mettere un piede sulla leva (22:A) e ruotarla con precauzione di mezzo giro in avanti.
2. Installare la copiglia o la spina di bloccaggio (21:C).
3. Ripetere l'operazione dall'altro lato.

7 AVVIAMENTO E MARCIA

7.1 PRECAUZIONI PER L'USO



Controllare sempre che il livello dell'olio nel motore sia corretto. Questo è particolarmente importante quando si lavora su pendii (vedere 7.6).

Inserire il freno di stazionamento quando si parcheggia la macchina.



Procedendo alla massima velocità, non girare completamente lo sterzo. La macchina potrebbe ribaltarsi.



Tenere mani e piedi lontani dal giunto articolato dello sterzo e dal supporto sedile. Vi è il rischio di lesioni da schiacciamento.

7.2 USO COMBINATO DI ACCESSORI



Per l'uso combinato di accessori, vedere la "TABELLA PER LA CORRETTA COMBINAZIONE DEGLI ACCESSORI" nella sezione "0 TABELLA DATI TECNICI"

7.3 RIFORMIMENTO DI CARBURANTE (24)



Usare solo benzina senza piombo. Non miscelare la benzina con olio.

Per la capacità del serbatoio vedere "0 TABELLA DATI TECNICI". La trasparenza del serbatoio permette di controllare facilmente il livello.



NOTA! La benzina è deperibile e non deve rimanere nel serbatoio per un periodo superiore a 30 giorni.

È possibile utilizzare carburanti ecologici, quali la benzina alchilata. La composizione di queste benzine ha un impatto minore su persone e ambiente. Non sono segnalati effetti negativi collegabili all'uso delle stesse. Tuttavia in commercio esistono tipi di benzina alchilata per le quali non è possibile dare indicazioni precise in merito al loro utilizzo. Per maggiori informazioni si consiglia di consultare le istruzioni e i dati forniti dal produttore di benzina alchilata.

La trasparenza della finestra (24:A) del serbatoio permette di controllare facilmente il livello. Non riempire completamente il serbatoio. Lasciare un po' di spazio (corrispondente almeno all'intero bocchettone di rabbocco + 1 - 2 cm sulla sommità del serbatoio) in modo che, quando la benzina si riscalda, possa espandersi senza traboccare.



Nell'utilizzo che precede un rimessaggio di un lungo periodo, (es.: la stagione invernale), caricare nel serbatoio una quantità di carburante sufficiente a portare a termine quell'ultimo utilizzo.

Infatti, prima di rimessare la macchina, si dovrà provvedere a svuotare comple-

tamente il serbatoio di carburante (vedere 11).

7.4 COFANO MOTORE (10)



Per la modalità di accesso al motore e al sezionatore a chiave vedere 6.1.

7.5 CARTER MOTORE (30)

Per smontare il carter motore è prima necessario aprire il cofano motore.

7.5.1 Smontaggio carter motore

1. Svitare le 8 viti (30:A).
2. Togliere il tappo del serbatoio della benzina.
3. Togliere il carter motore (30:B).
4. Rimettere il tappo del serbatoio.
5. Effettuare gli interventi necessari.

7.5.2 Montaggio carter motore

1. Togliere nuovamente il tappo del serbatoio della benzina.
2. Riposizionare il carter motore (30:B).
3. Rimettere il tappo del serbatoio.
4. Riavvitare le 8 viti.

7.6 CONTROLLO DEL LIVELLO DELL'OLIO DEL MOTORE (25)

La macchina viene consegnata con il pieno di olio nel motore.



Prima di avviare la macchina controllare il livello dell'olio nel motore.



Per il controllo / rabbocco dell'olio del motore vedere 9.5.1, 9.5.2.

7.7 CONTROLLO DEL LIVELLO DELL'OLIO DELLA TRASMISSIONE



Per il controllo / rabbocco dell'olio della trasmissione vedere 9.6.1.

7.8 CONTROLLI DI SICUREZZA

Al momento di provare la macchina, verificare che i risultati dei controlli di sicurezza corrispondano a quanto riportato nelle seguenti tabelle.



Effettuare sempre i controlli di sicurezza prima dell'uso.



Se uno qualsiasi dei risultati si discosta da quanto indicato nelle seguenti tabelle, non è possibile utilizzare la macchina! Consegnare la macchina ad un centro di assistenza per i controlli del caso e per la riparazione.

7.8.1 Controllo di sicurezza generale

Oggetto	Risultato
Impianto del carburante e connessioni.	Nessuna perdita.
Cavi elettrici.	Tutto l'isolamento intatto. Nessun danno meccanico.
Impianto di scarico.	Nessuna perdita nei punti di connessione. Tutte le viti serrate.
Circuito dell'olio	Nessuna perdita. Nessun danno.
Azionare la macchina in avanti/indietro e rilasciare il pedale trazione.	La macchina si arresterà.
Guida di prova	Nessuna vibrazione anomala. Nessun suono anomalo.

7.8.2 Controllo di sicurezza elettrico

Stato	Azione	Risultato
Conducente non seduto. Freno di stazionamento innestato.	Provare ad accendere il motore.	Il motore non si accende. Nel display (se presente) compare la scritta "SIT DOWN".
Conducente seduto. Freno di stazionamento disinnestato.	Provare ad accendere il motore.	Il motore non si accende. Nel display (se presente) compare la scritta "PRESS BRAKE".
Conducente seduto. Freno di stazionamento innestato.	Provare ad accendere il motore.	Il motore si accende.
Motore acceso, dispositivo di taglio disinnestato, freno di stazionamento innestato.	Il conducente si alza dal sedile.	Il motore resta acceso.

Motore acceso, dispositivo di taglio disinnestato, freno di stazionamento disinnestato.	Il conducente si alza dal sedile.	Il motore si spegne.
Motore acceso, dispositivo di taglio innestato, freno di stazionamento disinnestato	Il conducente si alza dal sedile.	Il motore si spegne.
Motore acceso, dispositivo di taglio innestato, freno di stazionamento innestato	Il conducente si alza dal sedile.	Il motore si spegne.

7.9 AVVIAMENTO / LAVORO



Quando si utilizza la macchina, il cofano deve essere chiuso e bloccato.



Utilizzare sempre il pieno gas durante l'impiego della macchina.

1. Aprire il rubinetto della benzina (24:B).
2. Inserire la chiave nel sezionatore generale (12:A).
3. Innestare la trasmissione (19) - (leva in fuori).
4. Inserire la chiave nel commutatore (14:C).
5. Non tenere il piede sul pedale trazione (13:C).

Partenza a freddo

1. Azionare il freno di stazionamento (13:A).
2. Portare l'acceleratore su pieno gas (14:A).
3. Tirare in fuori completamente il comando choke (14:B).
4. Ruotare la chiave del commutatore in pos. "I" e premere il pulsante START (14:P).



Prima di operare con la macchina, attendere qualche minuto per permettere all'olio di scaldarsi.



In caso di utilizzo a basse temperature, scaldare la macchina in modo da portare in temperatura l'olio idraulico e la trasmissione. In caso contrario la trasmissione potrebbe danneggiarsi.

Partenza a caldo

1. Azionare il freno di stazionamento (13:A).
2. Portare l'acceleratore su pieno gas (14:A).
3. Il comando choke (14:B) dev'essere abbassato.
4. Ruotare la chiave del commutatore in pos. "I" e premere il pulsante START.



Per proseguire vedere le istruzioni riportate al paragrafo 7.9.1.

7.9.1 Marcia

Per operare con la macchina procedere come di seguito descritto:

- Premere a fondo il pedale (13:A) e rilasciarlo.
- Azionare il pedale (13:C) per far muovere la macchina.
- Portarsi nella zona di lavoro.
- Nel caso siano installati accessori frontali, azionare la presa di potenza (14:F).
- Iniziare a lavorare.

7.10 ARRESTO

Per arrestare la macchina procedere come di seguito descritto:

- Premere a fondo il pedale freno di stazionamento (13:A).
- Tirare la leva (13:B) verso l'alto.
- Rilasciare il pedale (13:A).
- Lasciare girare il motore al minimo per uno o due minuti.
- Premere il pulsante STOP (14:P) per spegnere la macchina.
- Portare la chiave del commutatore (14:C) in posizione "0" ed estrarla.
- Chiudere il rubinetto della benzina. Questa indicazione è particolarmente importante se la macchina deve essere trasportata su un rimorchio o simili.
- Estrarre la chiave dal sezionatore generale.



Se ci si deve allontanare dalla macchina, togliere la chiave del commutatore (14:C) e la chiave del sezionatore generale (12:A).



Il motore potrebbe essere molto caldo subito dopo lo spegnimento. Non toccare la marmitta, il motore o le alette di raffreddamento. Vi è il pericolo di ustioni.

7.11 PULIZIA



Non utilizzare mai acqua ad alta pressione. Potrebbe danneggiare le guarnizioni dell'albero, i componenti elettrici e le valvole idrauliche.

Non utilizzare mai acqua ad alta pressione rivolta contro le alette del radiatore. La struttura delle alette ne verrebbe danneggiata.

Pulire sempre la macchina dopo l'uso. Per la pulizia, attenersi alle istruzioni seguenti:

- Non spruzzare l'acqua direttamente sul motore.
- Pulire il motore con una spazzola e/o aria compressa.
- Pulire la presa d'aria di raffreddamento del motore.
- Dopo la pulizia con acqua, avviare la macchina e l'assieme del dispositivo di taglio per rimuovere l'acqua che altrimenti potrebbe penetrare nei cuscinetti e provocare danni.

8 UTILIZZO DELL'ACCESSORIO



Controllare che non ci siano corpi estranei come pietre, ecc. nell'erba da tagliare.

8.1 ALTEZZA DI TAGLIO

Per ottenere i migliori risultati, tagliare un terzo dell'altezza dell'erba. Vedere fig. 32.

Se l'erba è lunga e deve essere tagliata in maniera significativa, effettuare due tagli utilizzando due altezze di taglio diverse.

Non utilizzare l'altezza di taglio minima se la superficie è accidentata.

I dispositivi di taglio potrebbero danneggiarsi urtando la superficie, scalzando lo strato superiore del prato.

8.2 SUGGERIMENTI PER LA TOSATURA

Per ottenere ottimi risultati di tosatura, seguire le indicazioni di seguito riportate.

Tagliare l'erba frequentemente.

Far funzionare il motore a pieni giri.

L'erba non deve essere bagnata.

Utilizzare dispositivi di taglio affilati.

Tenere pulita la parte inferiore dell'assieme del dispositivo di taglio.

9 MANUTENZIONE

9.1 PROGRAMMA DI ASSISTENZA

Per tenere sempre la macchina in buono stato per quanto riguarda affidabilità, sicurezza di funzionamento ed attenzione all'ambiente, attenersi sempre al programma di assistenza **STIGA SpA**.

I punti di intervento di questo programma sono illustrati nel manuale di manutenzione **STIGA SpA** allegato.

Il **Controllo di Base** deve sempre essere effettuato da un'officina autorizzata.

Il **Primo Controllo** e il **Controllo Intermedio** dovrebbero essere effettuati da un'officina autorizzata, ma possono essere anche a cura dell'utente. Le procedure sono riportate nel libretto e sono descritte nel capitolo "**7 AVVIAMENTO E MARCIA**", oltre che qui di seguito.

I controlli effettuati da un'officina autorizzata garantiscono un lavoro professionale e ricambi originali.

Il libretto viene timbrato ad ogni Controllo di Base e ad ogni Controllo Intermedio effettuato da un'officina autorizzata. Un libretto con questi timbri aumenta il valore delle macchine di seconda mano.

9.2 PREPARAZIONE

Tutti i controlli e gli interventi di manutenzione devono essere effettuati a macchina ferma e motore spento.



Azionare sempre il freno di stazionamento per evitare che la macchina si sposti.

Spegner il motore.

Evitare partenze accidentali del motore togliendo la chiave dal commutatore (14:C) e la chiave dal sezionatore generale (12:A).



Per la tempistica di intervento vedere capitolo 13.

9.3 TABELLA DELLE MANUTENZIONI



Vedere capitolo "13 TABELLA RIASSUNTIVA DELLE MANUTENZIONI". La tabella ha lo scopo di aiutarvi a mantenere in efficienza e sicurezza la vostra macchina. In essa sono richiamati i principali interventi e la periodicità prevista per ciascuno di essi. Eseguire la relativa azione a seconda della prima

scadenza che si verifica.

9.4 PRESSIONE DEI PNEUMATICI

Regolare la pressione dei pneumatici ai valori riportati nel paragrafo "**0 TABELLA DATI TECNICI**".

9.5 CONTROLLO / RABBOCCO OLIO MOTORE



Per questa manutenzione, vedere anche il manuale del motore fornito con la macchina.



Controllare il livello dell'olio prima di ogni uso. Per il controllo la macchina deve essere in piano.



Il livello dell'olio non deve mai superare il segno "FULL". Il motore si surriscalderebbe. Se il livello dell'olio supera il segno "FULL", è necessario drenare fino a raggiungere il livello corretto.



Cambiare l'olio più spesso se il motore deve funzionare in condizioni difficili o a una temperatura ambiente elevata.

9.5.1 Controllo / rabbocco (26) (Mod. Honda GXV 630; 660; 690)



Pulire attorno all'asta. Svitarla ed estrarla. Pulire l'asta.

Infilare l'asta completamente senza avvitare in posizione.

Estrarre nuovamente l'asta. Controllare il livello dell'olio.

Rabboccare, se il livello risulta inferiore al segno "FULL" (26).

9.5.2 Controllo / rabbocco (29; 27) (Mod. B&S 8270; B&S VANGUARD 18HP)



Pulire attorno all'asta. Svitarla ed estrarla. Pulire l'asta.

Infilare l'asta completamente ed avvitare in posizione.

Svitare ed estrarre nuovamente l'asta. Controllare il livello dell'olio.

Rabboccare, se il livello risulta inferiore al segno "FULL" (29; 27).

9.6 CONTROLLO / RABBOCCO OLIO DELLA TRASMISSIONE

Per il tipo di olio vedere paragrafo "**0 TABELLA**

DATI TECNICI”.**9.6.1 Controllo/rabbocco (25)**

1. Posizionare la macchina su una superficie piana.
2. Controllare il livello dell'olio nel serbatoio (25:A). Il livello deve trovarsi sulla linea.
3. Rabboccare, se necessario.

9.7 TRASMISSIONI A CINGHIA

Controllare che tutte le cinghie siano intatte.

9.8 BATTERIA

Per il tipo di batteria usato sulla macchina vedere “0 TABELLA DATI TECNICI”



ATTENZIONE! L'acido contenuto all'interno della batteria è corrosivo e il suo contatto è dannoso. Maneggiare la batteria con cura facendo attenzione a non farlo fuoriuscire.



Se l'acido entra a contatto con gli occhi o con la pelle può causare serie lesioni. Se una qualsiasi parte del corpo entra a contatto con l'acido, risciacquarla immediatamente e abbondantemente con acqua e rivolgersi quanto prima a un medico.

Il liquido della batteria non deve essere controllato o rabboccato. L'unico intervento di manutenzione necessario è effettuare la carica della batteria, ad esempio dopo un lungo periodo di immagazzinamento.

La batteria può essere caricata:

- mediante il motore
- mediante caricabatteria.

9.8.1 Carica mediante il motore

Questa modalità è possibile solo se la batteria ha un minimo di carica che permetta la messa in marcia.

- in caso di batteria nuova, collegare i cavi alla batteria.
- Portare la macchina all'aperto.
- Mettere in moto seguendo le istruzioni del presente manuale.
- Lasciare in funzione il motore ininterrottamente per 45 minuti (tempo necessario per caricare la batteria completamente).
- Spegnere il motore.

9.8.2 Carica mediante carica batteria

Utilizzare un caricabatteria a tensione costante. L'utilizzo di un caricabatteria standard può danneggiare la batteria. Per maggiori informazioni rivolgersi al proprio rivenditore di fiducia.



Prima di collegare il caricabatteria, scollegare la batteria dall'impianto elettrico.

9.8.3 Smontaggio/montaggio

La batteria si trova dietro al coperchio batteria (30:C).

Per accedere alla batteria procedere come di seguito descritto:

1. Chiudere il rubinetto della benzina (24:B).
2. Estrarre la chiave dal sezionatore generale (vedere 6.2).
3. Rimuovere le 3 viti (31:A).
4. Rimuovere il coperchio batteria (31:B) sfilandolo verso l'alto.
5. Rimuovere il fermo batteria (31:D) svitando le due viti (31:E).
6. Sfilare parzialmente la batteria (31:C) dalla propria sede.
7. Scollegare il cavo nero (= negativo).
8. Scollegare il cavo rosso (= positivo).
9. Sostituire la batteria scarica.
10. Collegare il cavo rosso al morsetto positivo della batteria (+).
11. Spingere la nuova batteria nella propria sede.



Attenzione: spingendo la batteria, accompagnare il cavo rosso per evitare che si incastri: ciò impedirebbe il corretto posizionamento della batteria nella propria sede.

12. Collegare il cavo nero al morsetto negativo della batteria (-).
13. Riposizionare il fermo batteria avvitando le due viti (31:E).
14. Riposizionare il coperchio batteria (31:B).
15. Riavvitare le 3 viti (31:A).
16. Inserire la chiave nel sezionatore generale (solo se si intende utilizzare la macchina).
17. Aprire nuovamente il rubinetto della benzina (solo se si intende utilizzare la macchina).



La batteria potrebbe andare in cortocircuito o danneggiarsi se i cavi vengono scollegati/collegati nell'ordine inverso.

L'alternatore e la batteria si danneggia-

no se i cavi vengono scambiati tra loro. Serrare saldamente i cavi. I cavi allentati possono causare incendi.

Non azionare mai il motore se la batteria non è collegata. L'alternatore e l'impianto elettrico potrebbero seriamente danneggiarsi.

9.8.4 Pulizia

Se i morsetti della batteria sono ossidati, è necessario pulirli. Pulire i morsetti della batteria con una spazzola di ferro ed ingrassarli.

9.9 FILTRO DELL'ARIA, MOTORE



Per questa manutenzione, vedere anche il manuale del motore fornito con la macchina



NOTA! I filtri vanno puliti / sostituiti più spesso se la macchina lavora su un terreno molto polveroso. Rimuovere/ installare i filtri dell'aria come segue:

9.9.1 Filtro dell'aria (Mod. Honda GXV 630; 660; 690) (26)

1. Pulire con cura attorno all'alloggiamento del filtro dell'aria.
2. Smontare il coperchio del filtro dell'aria (26:D) sganciando le due linguette laterali.
3. Smontare il prefiltro (26:C), Togliere il filtro di carta (26:B). Impedire che lo sporco penetri nel carburatore. Pulire l'alloggiamento del filtro dell'aria.
4. Pulire il filtro di carta picchiettandolo delicatamente contro una superficie piana. Se il filtro è molto sporco, sostituirlo.
5. Rimontare il tutto nell'ordine inverso a quello di smontaggio.

Per pulire il filtro di carta non utilizzare aria compressa o solventi a base di petroli, ad es. cherosene. Il filtro ne verrebbe danneggiato.

Non usare aria compressa per pulire il filtro di carta. Il filtro di carta non richiede lubrificazione.

9.9.2 Filtro dell'aria (Mod. B&S 8270) (29X)

Rimuovere/installare i filtri dell'aria come segue.

1. Pulire attentamente l'area attorno al coperchio del filtro dell'aria.
2. Smontare il coperchio del filtro dell'aria (29X:A) svitando le due manopole (29X:B).
3. Smontare il gruppo filtro (29X:C). Sfilare il prefiltro (29X:D).
4. Pulire il filtro di carta picchiettandolo delicata-

mente contro una superficie piana. Se il filtro è molto sporco, sostituirlo.

5. Pulire il prefiltro. Se è molto sporco, sostituirlo.
6. Rimontare il tutto nell'ordine inverso a quello di smontaggio.

9.9.3 Filtro dell'aria (Mod. B&S VANGUARD 18HP) (27X)

Rimuovere/installare i filtri dell'aria come segue.

1. Pulire attentamente l'area attorno al coperchio del filtro dell'aria.
2. Smontare il coperchio del filtro dell'aria (27X:A) rimuovendo le due graffe.
3. Smontare il gruppo filtro (27X:B). Il prefiltro si trova sopra il filtro dell'aria. Impedire che lo sporco penetri nel carburatore. Pulire l'alloggiamento del filtro dell'aria.
4. Pulire il filtro di carta picchiettandolo delicatamente contro una superficie piana. Se il filtro è molto sporco, sostituirlo.
5. Pulire il prefiltro. Se il filtro è molto sporco, sostituirlo.
6. Rimontare il tutto nell'ordine inverso a quello di smontaggio.

9.9.4 Candela

Prima di togliere la candela pulire la zona circostante il suo punto di installazione.

Per il tipo di candela e la distanza degli elettrodi, vedere paragrafo "0 TABELLA DATI TECNICI".

9.9.5 Presa d'aria

Vedere figura (26:A, 27:C, 29X:E). Il motore è raffreddato ad aria. Se l'impianto di raffreddamento è ostruito, il motore potrebbe danneggiarsi. Pulire la presa d'aria del motore. Una pulizia più meticolosa dell'impianto di raffreddamento viene eseguita durante ogni Controllo di Base.

9.10 LUBRIFICAZIONE (28)

Oggetto	Azione	Fig.
Snodo centrale	3 punti di ingrassaggio situati nella zona centrale sul lato sinistro della macchina. Usare un ingrassatore riempito con grasso universale. Pompate finché il grasso non fuoriesce.	28:A

Sterzo	2 punti di ingrassaggio situati nella zona centrale sul lato sinistro della macchina. Usare un ingrassatore riempito con grasso universale. Pompate finché il grasso non fuoriesce.	28:B
Tendicinghia	Lubrificare con olio lubrificante gli snodi di supporto dei bracci tenditori.	28:C
Cuscinetti ruote	2 punti di ingrassaggio. Usare un ingrassatore riempito con grasso universale. Pompate finché il grasso non fuoriesce.	28:D
Supporti a sgancio rapido	1 punto di ingrassaggio per ogni ruota anteriore. Usare un ingrassatore riempito con grasso universale. Pompate finché il grasso non fuoriesce.	28:E
Cavi di comando	Lubrificare con olio lubrificante le estremità dei cavi di comando.	28:F

9.10.1 FUSIBILI (31:F)

Destinazione	Fusibile
Alimentazione impianto elettrico	20 A
Alimentazione carica batteria.	25 A

Per sostituire i fusibili procedere come segue:

1. Chiudere il rubinetto della benzina (24:B).
2. Aprire il cofano motore (vedere 7.4).
3. Estrarre la chiave dal sezionatore generale (vedere 6.2).
4. Smontare il carter motore (vedere 7.5.1)
5. Sostituire il fusibile danneggiato.
6. Montare il carter (vedere 7.5.2).
7. Inserire la chiave nel sezionatore generale (solo se si intende utilizzare la macchina).
8. Chiudere il cofano.
9. Aprire nuovamente il rubinetto della benzina (solo se si intende utilizzare la macchina).

10 ASSISTENZA E RIPARAZIONI

Questo manuale le fornisce tutte le indicazioni necessarie per la conduzione della macchina e per una corretta manutenzione di base eseguibile dall'utilizzatore. Tutti gli interventi di regolazione e manutenzione non descritti in questo manuale devono essere eseguiti presso il vostro Rivenditore o un Centro specializzato, che dispone delle conoscenze e delle attrezzature necessarie affinché il lavoro sia correttamente eseguito, mantenendo il grado di sicurezza e le condizioni originali della macchina.



Prima di qualsiasi intervento di assistenza:

- a. Posizionare la macchina su una superficie piana.
- b. Azionare il freno di stazionamento.
- c. Spegnerne il motore
- d. Estrarre la chiave dal commutatore (14:C).
- e. Estrarre la chiave dal sezionatore generale (12:A).

Le officine di assistenza autorizzate effettuano le riparazioni e la manutenzione in garanzia. Utilizzano esclusivamente ricambi originali.



I ricambi e gli accessori originali STIGA SpA sono stati sviluppati appositamente per le macchine STIGA SpA. Si ricorda che i ricambi e gli accessori non originali non sono stati verificati e approvati dalla STIGA SpA.



L'utilizzo di ricambi e accessori non originali potrebbe avere effetti negativi sul funzionamento e sulla sicurezza della macchina. La STIGA SpA declina qualsiasi responsabilità in caso di danni o lesioni causati da detti prodotti.

I ricambi originali vengono forniti dalle officine di assistenza e dai rivenditori autorizzati.



Si raccomanda di affidare la macchina una volta all'anno ad un'officina di assistenza autorizzata per la manutenzione, l'assistenza e il controllo dei dispositivi di sicurezza.

11 RIMESSAGGIO

1. Svuotare il serbatoio del carburante:
 - Avviare il motore della macchina e lasciarlo in moto fino a quando si arresta.
2. Pulire tutta la macchina. È particolarmente importante pulire il lato inferiore dell'assieme del dispositivo di taglio.
3. Se la vernice è danneggiata, ritoccarla per prevenire la ruggine.
4. Riporre la macchina al coperto in un luogo asciutto.



Prima di immagazzinare la macchina provvedere a caricare la batteria. La batteria subisce seri danni se viene immagazzinata quando è scarica.

documentazione di accompagnamento.

- Disattenzione.
- Uso e montaggio non corretti o non consentiti.
- Utilizzo di pezzi di ricambio non originali.
- Utilizzo di accessori non forniti o non approvati da STIGA SpA.

La garanzia non copre:

- La normale usura di materiali di consumo come cinghie di trasmissione, fari, ruote, bulloni e fili.
- Normale usura.
- Motori. Sono coperti dalle garanzie del produttore del motore nei termini e nelle condizioni specificati.

L'acquirente è protetto dalle proprie leggi nazionali. I diritti dell'acquirente previsti dalle proprie leggi nazionali non sono in alcun modo limitati dalla presente garanzia.

12 CONDIZIONI D'ACQUISTO

La garanzia copre tutti i difetti dei materiali e di fabbricazione. L'utilizzatore dovrà seguire attentamente tutte le istruzioni fornite nella documentazione allegata.

La garanzia non copre i danni dovuti a:

- Mancata familiarizzazione con la

13 TABELLA RIASSUNTIVA DELLE MANUTENZIONI

Intervento	Periodicità		Par. di rif.
	ore di esercizio /	mesi di calendario	
	Prima volta	Successivamente	
MACCHINA			
Controllo di tutti i fissaggi	-	Prima di ogni uso	-
Controlli di sicurezza / Verifica dei comandi	-	Prima di ogni uso	-
Controllo pressione pneumatici	-	Prima di ogni uso	-
Pulizia generale e controllo	-	Al termine di ogni uso	-
Lubrificazione generale	-	50 ore e dopo ogni lavaggio	9.10
Controllo usura cinghie di trasmissione	5 ore	50 ore	9.7
Carica della batteria	-	Prima del rimessaggio	9.8; 11
Pulizia morsetti batteria	5 ore	100 ore	9.8.4
MOTORI / TRASMISSIONE (generale)			
Controllo/rabbocco livello olio trasmissione	-	50 ore	9.6
Sostituzione filtro carburante	-	Ogni stagione	***
Sostituzione olio trasmissione	5 ore	200 ore	***
Sostituzione filtro serbatoio olio trasmissione	5 ore	200 ore	***
Sostituzione filtro olio trasmissione	50 ore	200 ore	***

Motore Mod. Honda GXV 630; 660; 690			
Controllo/rabbocco livello olio motore	-	Prima di ogni uso	9.5.1
Sostituzione olio motore	20 ore / 1 mese	100 ore / 6 mesi	***
Sostituzione filtro olio motore	-	200 ore	***
Pulizia/sostituzione filtro di carta	Controllare prima di ogni uso	Pulire ogni 100 ore/ 6 mesi (intervenire più spesso nel caso di utilizzo in zone polverose). Sostituire ogni 500 ore / 2 anni (solo elemento filtrante).	9.9.1
Sostituzione candela		200 ore	-
Pulizia presa d'aria motore		50 ore	-
Motore Mod. B&S 8270			
Controllo/rabbocco livello olio motore	-	Prima di ogni uso	9.5.2
Sostituzione olio motore	-	50 - 100 ore / ogni stagione	*** (1)
Sostituzione filtro olio motore	-	50 - 100 ore / ogni stagione	*** (1)
Pulizia/sostituzione prefiltro dell'aria		25 ore	9.9.2 (2)
Pulizia/sostituzione filtro dell'aria	-	100 ore / ogni stagione	9.9.2 (2)
Sostituzione candela		Ogni stagione	-
Pulizia presa d'aria motore		8 ore / ogni giorno	-
Motore Mod. B&S Vanguard 18 HP			
Controllo/rabbocco livello olio motore	-	Prima di ogni uso	9.5.2
Sostituzione olio motore	5 ore	100 ore / ogni stagione	*** (1)
Sostituzione filtro olio motore	-	100 ore / ogni cambio olio	*** (1)
Pulizia prefiltro dell'aria		25 ore	9.9.3 (2)
Pulizia filtro dell'aria	-	100 ore	9.9.3 (2)
Sostituzione filtro dell'aria		400 ore / ogni stagione	
Sostituzione candela		100 ore / ogni stagione	
Pulizia presa d'aria motore		8 ore / ogni giorno	
*** Interventi che devono essere eseguiti dal Vostro Rivenditore o da un Centro di assistenza autorizzato.			
(1) 50 ore nel caso di filtri originali B&S neri - 100 ore nel caso di filtri B&S ad alta efficienza gialli.			
(2) Pulire più frequentemente in condizioni di lavoro particolarmente gravose o nel caso in cui siano presenti detriti nell'aria.			

14 MESSAGGI INFORMATIVI DEL DISPLAY (Mod. 740IOX; 540IX)

MESSAGGIO	AZIONE / POSSIBILE CAUSA	RIMEDIO
CHECK CONNECTION	Si è tentato di avviare l'accessorio posteriore (14:L) . Nessun accessorio è collegato alla presa (17:A).	Collegare la spina dell'accessorio alla presa della macchina.
	La spina è collegata alla presa ma il messaggio persiste.	Contattare il centro di assistenza autorizzato.

NO MOVING	Si è tentato di regolare l'altezza dell'accessorio posteriore (14:I; 14:H). Nessun accessorio è collegato alla presa (17:B). La spina è collegata alla presa ma il messaggio persiste.	Collegare la spina dell'accessorio alla presa della macchina. Contattare il centro di assistenza autorizzato.
START ENGINE	Si è cercato di inserire la presa di potenza con motore spento	Avviare il motore.
PRESS BRAKE	Si è cercato di avviare il motore con il freno di stazionamento disattivato	Azionare il freno di stazionamento.
SIT DOWN	Si è cercato di avviare il motore senza il conducente seduto al posto di guida.	Sedersi al posto di guida.
TILT FAULT	Malfunzionamento del sensore di inclinazione. Questa scritta scorre per due volte: - al momento del guasto all'inclinometro. - ad ogni avviamento della macchina, subito dopo la verifica iniziale delle spie del display.	Contattare il centro di assistenza autorizzato.

15 GUIDA ALLA IDENTIFICAZIONE DEGLI INCONVENIENTI

INCONVENIENTE	CAUSA PROBABILE	RIMEDIO
1. La consolle non si accende.	Sezionatore generale a chiave in «O»	Portare il sezionatore generale a chiave in «I»
2. La consolle non si accende. Con sezionatore generale in «I» e commutatore a chiave in «I» la consolle rimane spenta	Batteria mal collegata.	Verificare i collegamenti della batteria.
	Batteria completamente scarica.	Ricaricare la batteria.
	Fusibile (20A) bruciato.	Sostituire il fusibile.
3. Il motorino d'avviamento non gira Con commutatore a chiave su «I», il display si accende ma premendo il pulsante «START / STOP ENGINE» il motorino d'avviamento non gira.	Batteria insufficientemente carica.	Ricaricare la batteria.

4. Il motorino d'avviamento gira, ma il motore non si avvia Con commutatore a chiave su «I», il display si accende, premendo il pulsante «START / STOP ENGINE», il motorino d'avviamento gira, ma il motore non si avvia.	Rubinetto della benzina chiuso.	Aprire il rubinetto della benzina.
	Mancanza di afflusso di benzina.	- Verificare il livello nel serbatoio. - Verificare il filtro della benzina.
	Difetto di accensione.	- Verificare il fissaggio del cappuccio della candela. - Verificare la pulizia e la corretta distanza fra gli elettrodi.
5. La spia batteria e i digits lampeggiano. (740 IOX, 540 IX) Compare la scritta "BATT". (340 IX) Tentativo di avviare la macchina; la macchina non si avvia, la spia «Batteria» e la scritta sui «Digits» iniziano a lampeggiare indicando un voltaggio inferiore a 12V.	Batteria insufficientemente carica.	Caricare la batteria.
	Fusibile (25A) della ricarica bruciato.	Sostituire il fusibile.
	Batteria guasta.	Sostituire la batteria.
6. La spia batteria e i digits lampeggiano. (740 IOX, 540 IX) Compare la scritta "BATT". (340 IX) La spia «Batteria» e la scritta sui «Digits» iniziano a lampeggiare indicando un voltaggio superiore a 12V.	La scritta sui «Digits» indica un voltaggio superiore ai 12V; è presente una sovratensione.	Rivolgersi ad un Centro di assistenza autorizzato.
7. La spia batteria e i digits lampeggiano e poi il motore si spegne. (740 IOX, 540 IX) Compare la scritta "BATT". (340 IX) La spia «Batteria» e la scritta sui «Digits» lampeggiano indicando un voltaggio superiore a 12V, poi la macchina si spegne.	La batteria è sopra la soglia di intervento sovratensione.	Rivolgersi ad un Centro di assistenza autorizzato.
8. Il motore è in moto, la spia «Batteria» e la scritta sui «Digits» lampeggiano indicando un voltaggio inferiore a 12V. (740 IOX, 540 IX) Compare la scritta "BATT". (340 IX)	Se la condizione perdura:	
	Fusibile (25A) della ricarica bruciato.	Sostituire il fusibile.
	Batteria guasta.	Sostituire la batteria.
	Il carica batteria è guasto.	Rivolgersi ad un Centro di assistenza autorizzato.
9. Avviamento difficoltoso o funzionamento irregolare del motore.	Problemi di carburazione.	Pulire o sostituire il filtro dell'aria.
10. Calo di rendimento del motore durante il lavoro.	Velocità di avanzamento elevata in rapporto all'altezza di taglio.	Ridurre la velocità di avanzamento e/o aumentare l'altezza di taglio.
11. La spia della batteria non si spegne dopo qualche minuto di lavoro. (740 IOX, 540 IX)	Ricarica insufficiente.	Rivolgersi ad un centro di assistenza autorizzato.
12. La spia dell'olio si accende durante il lavoro. (740 IOX, 540 IX)		- Spegnerne immediatamente la macchina.
	Problemi di lubrificazione del motore.	- Ripristinare il livello dell'olio (se l'inconveniente persiste, rivolgersi ad un centro di assistenza autorizzato).

13. <u>Il motore si arresta, senza alcun motivo apparente.</u>	<ul style="list-style-type: none">- Il carburante è finito.- Provare a riavviare il motore.	Fare il pieno di carburante (se l'inconveniente persiste, rivolgersi ad un centro di assistenza autorizzato).
14. <u>Taglio irregolare.</u>	L'affilatura dei dispositivi di taglio è ridotta.	Rivolgersi ad un centro di assistenza autorizzato.
	Velocità di avanzamento elevata in rapporto all'altezza dell'erba da tagliare.	Ridurre la velocità di avanzamento e/o aumentare l'altezza di taglio.
	L'assieme del dispositivo di taglio è pieno d'erba.	<ul style="list-style-type: none">- Attendere che l'erba sia asciutta.- Pulire l'assieme del dispositivo di taglio.
15. <u>Vibrazione anomala durante l'uso.</u>	<ul style="list-style-type: none">- Dispositivi di taglio squilibrati.- Dispositivi di taglio allentate.- Parti allentate.- Eventuali danneggiamenti.	Rivolgersi ad un centro di assistenza autorizzato per verifiche, sostituzioni o riparazioni.
16. <u>Con il motore in moto, azionando il pedale di trazione, la macchina non si sposta.</u>	Leva di «disinnesto della trasmissione» in posizione di disinnesto.	Innestare la trasmissione.

Se gli inconvenienti perdurano dopo aver eseguito le operazioni sopra descritte, contattare il vostro Rivenditore.



Attenzione! Non tentare mai di effettuare riparazioni impegnative senza avere i mezzi e le cognizioni tecniche necessarie. Ogni intervento male eseguito, comporta automaticamente il decadimento della Garanzia ed il declino di ogni responsabilità del Costruttore.

1 Inhaltsverzeichnis

0	ÜBERSICHT DER TECHNISCHEN DATEN	XI
1	EINLEITUNG	4
1.1	AUFBAU DER ANLEITUNG	4
1.2	IN DER ANLEITUNG VERWENDETE SYMBOLE	4
1.3	AUFBEWAHRUNG DER ANLEITUNG	4
2	SICH MIT DEM GERÄT VERTRAUT MACHEN	4
2.1	EIGENSCHAFTEN DES GERÄTS	4
2.2	VORGESEHENE VERWENDUNG	5
2.2.1	Definition der Bediener	5
2.3	BESTIMMUNGSFREMDE VERWENDUNG	5
2.4	SICHERHEITSSYMBOL (4)	5
2.5	PRODUKT-TYPENSCHILD	6
2.6	HAUPTBESTANDTEILE (1)	6
3	SICHERHEITSVORSCHRIFTEN	6
3.1	AUSBILDUNG	6
3.2	VORBEREITENDE MASSNAHMEN	7
3.3	WÄHREND DES GEBRAUCHS	8
3.4	WARTUNG UND LAGERUNG	10
3.5	TRANSPORT	11
3.6	UMWELTSCHUTZ	11
4	VERSICHERN SIE IHREN AUFSITZMÄHER	12
5	MONTAGE	12
5.1	MONTAGETEILE (3)	12
5.2	SITZ	12
5.2.1	Montage der Armlehnen (6)	12
5.2.2	Einbau des Sitzes (5) (Mod. 740 IOX, 540 IX)	12
5.2.3	Einbau des Sitzes (5) (Mod. 340 IX)	13
5.2.4	Montage des Balgs (7) (Mod. 740 IOX, 540 IX)	13
5.2.5	Montage der Sitztasche (8)	13
5.3	LENKRAD (9)	13
5.4	ZUGVORRICHTUNG (10)	13
5.5	SCHNELLBEFESTIGUNGEN (1:R)	13
5.6	LADEN DER BATTERIE	13
5.7	REIFENDRUCK	13
5.8	ZUBEHÖR	13
6	BEDIENELEMENTE UND SCHALTVORRICHTUNGEN	13
6.1	MOTORHAUBE (11)	13
6.2	SICHERHEITSSCHALTER MIT SCHLÜSSEL (12)	14
6.3	PEDAL DER FESTSTELLBREMSE (13:A)	14

6.4	SPERRHEBEL FÜR FESTSTELLBREMSE (13:B)	14
6.5	PEDAL DES FAHRANTRIEBS (13:C)	14
6.6	LENKRAD (13:E)	14
6.7	GASHEBEL (14:A)	14
6.8	CHOKE-HEBEL (14:B)	14
6.9	ZÜNDSCHALTER (14:C)	15
6.10	DISPLAY UND MODE-TASTE AN DER KONSOLE (14:D; 15) (Mod. 740 IOX, 540 IX)	15
6.11	BEDIENELEMENT SCHEINWERFER UND HINTERES ZUBEHÖR (14:D; 15) (Mod. 340 IX)	16
6.12	BETRIEBSSTUNDENZÄHLER-DISPLAY (14:D; 15) (Mod. 340 X)	16
6.13	ZAPFWELLE (14:F)	16
6.14	SCHNITTHÖHENEINSTELLUNG (14:G)	16
6.15	TASTE FÜR DIE EINSTELLUNG DES HINTEREN ZUBEHÖRS (14:H; 14:I)	16
6.16	TASTE FÜR DAS HINTERE ZUBEHÖR (14:L)	16
6.17	HYDRAULISCHER GERÄTEHEBER (1:G)	16
6.18	BEDIENHEBEL FÜR HYDRAULISCHE ANSCHLÜSSE (14:O; 14:N) (Mod. 740 IOX)	17
6.19	HEBEL ZUM EINKUPPELN / AUSKUPPELN DES ANTRIEBS (19)	17
6.20	SITZVERSTELLUNG (20)	17
6.21	SCHNELLBEFESTIGUNGEN (21; 22; 23)	17
7	START UND BETRIEB	18
7.1	VORSICHTSMASSNAHMEN BEIM EINSATZ	18
7.2	KOMBINierter ZUBEHÖREINSATZ	18
7.3	BENZINTANK FÜLLEN (24)	18
7.4	MOTORHAUBE (10)	19
7.5	MOTERGEHÄUSE (30)	19
7.5.1	Ausbau des Motorgehäuses	19
7.5.2	Einbau des Motorgehäuses	19
7.6	ÖLSTANDKONTROLLE, MOTORÖL (25)	19
7.7	ÖLSTANDKONTROLLE, GETRIEBEÖL	19
7.8	SICHERHEITSKONTROLLE	19
7.8.1	Allgemeine Sicherheitskontrolle	19
7.8.2	Elektrische Sicherheitskontrolle	19
7.9	START / ARBEITSEINSATZ	20
7.9.1	Fahrtrieb	20
7.10	STOPP	20
7.11	REINIGUNG	20
8	MIT DEM ZUBEHÖR ARBEITEN	21
8.1	SCHNITTHÖHE	21
8.2	TIPPS ZUM MÄHEN	21
9	WARTUNG	21
9.1	SERVICEPROGRAMM	21
9.2	VORBEREITUNG	21
9.3	Wartungsübersicht	21

9.4	REIFENDRUCK	22
9.5	KONTROLLE / NACHFÜLLEN DES MOTORÖLS	22
9.5.1	Kontrolle / Nachfüllen (26) (Mod. Honda GXV 630; 660; 690)	22
9.5.2	Kontrolle / Nachfüllen (29; 27) (Mod. B&S 8270; B&S VANGUARD 18HP)	22
9.6	KONTROLLE / NACHFÜLLEN DES GETRIEBEÖLS	22
9.6.1	Kontrolle/Nachfüllen (25)	22
9.7	RIEMENTRIEB	22
9.8	BATTERIE	22
9.8.1	Laden über den Motor	23
9.8.2	Laden mit Batterieladegerät	23
9.8.3	Demontage/Montage	23
9.8.4	Reinigung.	23
9.9	LUFTFILTER, MOTOR	23
9.9.1	Luftfilter (Mod. Honda GXV 630; 660; 690) (26)	23
9.9.2	Luftfilter (Mod. B&S 8270) (29X)	24
9.9.3	Luftfilter (Mod. B&S VANGUARD 18HP) (27X)	24
9.9.4	Zündkerze	24
9.9.5	Lufteinlass	24
9.10	SCHMIERUNG (28)	24
9.10.1	Sicherungen (31:F).	25
10	SERVICE UND REPARATUR	25
11	UNTERSTELLUNG	25
12	GARANTIEBEDINGUNGEN	26
13	WARTUNGSÜBERSICHT	26
14	INFOMELDUNGEN AM DISPLAY (MOD. 740IOX; 540IX)	27
15	AUFSCHLÜSSELUNG DER STÖRUNGEN	28

1 EINLEITUNG



Lesen Sie vor Inbetriebnahme die Bedienungsanleitung aufmerksam durch.

1.1 AUFBAU DER ANLEITUNG

Die Anleitung besteht aus Deckblatt, Inhaltsverzeichnis, Abschnitt mit Abbildungen und Text.

Der Inhalt ist in Kapitel, Abschnitte und Unterabschnitte gegliedert.

Die vorliegende Anleitung enthält Tabellen mit Angaben zu den verschiedenen Motoren (falls zutreffend).

Um die Lektüre zu vereinfachen, markieren Sie die Daten für das jeweilige Gerät bzw. den jeweiligen Motor.

Abbildungen

Die Abbildungen in dieser Bedienungsanleitung sind mit 1, 2, 3 usw. nummeriert.

Die Komponenten in den Abbildungen sind mit A, B, C usw. bezeichnet.

Ein Verweis auf die Abbildung wird mit der Bezeichnung (2) identifiziert.

Ein Verweis auf die Komponente C in Abbildung 2 wird mit der Bezeichnung (2:C) identifiziert.

Überschriften

Die Überschriften in dieser Bedienungsanleitung sind gemäß folgendem Beispiel nummeriert.

„2.2.1 Definition der Bediener“ ist ein Untertitel von „7.5 MOTORGEHÄUSE (30)“ und unter dieser Überschrift aufgeführt.

Bei einem Hinweis auf Überschriften wird häufig lediglich die Nummer der Überschrift angegeben: z.B. „Siehe 9.4.4“.

1.2 IN DER ANLEITUNG VERWENDETE SYMBOLE



WARNSYMBOL. Ein Nichtbefolgen der Anweisungen kann schwerwiegende Personen- bzw. Sachschäden nach sich ziehen.



VORSCHRIFTSSYMBOL. Bezeichnet einen vorschriftsmäßig auszuführenden Vorgang.



VERBOTSSYMBOL. Bezeichnet einen verbotenen Vorgang.



HINWEISSYMBOL. Bezeichnet eine Information oder eine wichtige Anmerkung.



VERWEISSYMBOL. Verweist auf eine Information mit Angabe der Textstelle.

1.3 AUFBEWAHRUNG DER ANLEITUNG

Die Anleitung ist an einem für den Anwender leicht zugänglichen Ort in perfektem und einwandfrei leserlichem Zustand aufzubewahren.

2 SICH MIT DEM GERÄT VERTRAUT MACHEN

Es handelt sich hierbei um ein Gerät für die Gartenarbeit, insbesondere um einen Aufsitzmäher mit frontseitigem Mähwerk.

Das Gerät verfügt über einen Antriebsmotor für das Mähwerk mit Schutzgehäuse sowie über einen Fahrantrieb. Das Gerät ist mit einer Knicklenkung ausgestattet. Der Rahmen besteht also aus einem separaten vorderen und hinteren Teil, die zueinander verdreht werden können. Dank der Knicklenkung kann das Gerät in einem besonders geringen Radius um Bäume und andere Hindernisse gefahren werden.

Der Bediener kann das Gerät von seinem Sitz aus führen und dabei die wichtigsten Bedienelemente betätigen. Die im Gerät verbauten Sicherheitsvorrichtungen stoppen Motor und Mähwerk.

2.1 EIGENSCHAFTEN DES GERÄTS

Das Gerät verfügt über einen Vierradantrieb. Die Leistung vom Motor wird hydraulisch auf die Antriebsräder übertragen.

Der Motor treibt eine Ölpumpe an, die über einen Hydraulikkreis die Vorder- und Hinterachse (Räder) antreibt.

Die Vorder- und Hinterräder drehen mit der gleichen Drehzahl.

Um das Fahren in Kurven zu erleichtern, sind beide Achsen mit Differential ausgestattet.

Das frontseitig montierte Zubehör wird über Keilriemen angetrieben.

Bestimmte Einstellungen am Zubehör können manuell oder elektrisch erfolgen, wie zum Beispiel die Einstellung der Schnitthöhe bei der Baugruppe Mähwerk. Weitere Bewegungsabläufe für anderes Zubehör können von Hand oder hydraulisch betätigt werden. Diese Bewegungsabläufe sind durch zwei optionale Hydraulikan schlüsse (18:A; 18:B) an die Maschinenhydraulik gekoppelt.

2.2 VORGESEHENE VERWENDUNG

Dieses Gerät ist für das Schneiden von Gras ausgelegt.

Durch Einsatz von speziellem Zubehör, das der Hersteller als Originalzubehör anbietet oder das separat erhältlich ist, kann diese Aufgabe auf verschiedene Arbeitsweisen durchgeführt werden, die in vorliegender oder in der Bedienungsanleitung des jeweiligen Zubehörs geschildert sind. Die Anbaumöglichkeit zusätzlicher Geräte (sofern vom Hersteller vorgesehen) kann darüber hinaus die vorgesehene Verwendung auf andere Funktionen erweitern, wobei in jedem Fall die Einschränkungen und Bedingungen lt. den Bedienungsanleitungen dieser Geräte gelten.



Das Gerät ist für die Bedienung nur durch eine Person ausgelegt.



Die Standfestigkeit des Geräts wird durch Einsatz eines anderen Frontzubehörs als die Baugruppe Mähwerk beeinträchtigt.



Das Gerät muss mindestens mit der Baugruppe Mähwerk oder einem anderen frontseitig montierten Zubehör verwendet werden.

2.2.1 Definition der Bediener

Dieses Gerät ist für den Einsatz durch Verbraucher, also nicht professionelle Bediener, bestimmt. Dieses Gerät ist für „Privatanwender“ ausgelegt.

Dieses Gerät ist für „Privatanwender“ ausgelegt.

2.3 BESTIMMUNGSFREMDE VERWENDUNG

Jede von den vorgenannten abweichende Verwendung ist gefährlich und kann Personen- bzw. Sachschäden verursachen. Fälle einer bestimmungsfremden Verwendung (rein als Beispiel):

- Beförderung von Personen, Kindern oder Tieren auf dem Gerät oder einem Anhänger.
- Abschleppen oder Schieben von Ladungen ohne die entsprechende Anhängerkupplung.
- Einsatz des Geräts auf lockerem, rutschigem, vereistem, steinigem oder unwegsamem Gelände oder in Pfützen bzw. Wasserlachen, die keine genaue Bewertung der Bodenbeschaffenheit ermöglichen.
- Betätigung des Messers auf nicht mit Gras bewachsenen Flächen.



Die bestimmungsfremde Verwendung des Geräts hat zusätzlich zum Garantieverfall ebenfalls den Haftungsauschluss des Herstellers zur Folge, so dass der Anwender für Sachschäden sowie für Schäden an der eigenen Person bzw. an Dritten aufkommt.

2.4 SICHERHEITSSZEICHEN (4)

Die Sicherheitszeichen am Gerät weisen den Bediener auf die Verhaltensweise bei der Benutzung und den Arbeitsgängen hin, de besondere Vorsicht und Aufmerksamkeit erfordern.



ACHTUNG. Weist auf eine Gefahr hin. Wird normalerweise mit anderen Zeichen verwendet, die auf die Besonderheit der Gefahr hinweisen.



Achtung! Lesen Sie vor der Benutzung des Geräts die Bedienungsanleitung aufmerksam durch.



Achtung! Achten Sie auf herausgeschleuderte Gegenstände. Stellen Sie sicher, dass sich niemand im Gefahrenbereich aufhält..



Achtung! Tragen Sie beim Mähen immer einen Gehörschutz.



Achtung! Das Gerät ist nicht zum Befahren öffentlicher Straßen zugelassen..



Achtung! Geräte mit montierten Original-Zubehörteilen dürfen unabhängig von der Richtung nur über Gefälle bis zu einem Neigungswinkel von maximal 10° gefahren werden.



Reifendruck. Das Schild enthält die optimalen Werte des Reifendrucks (Siehe ÜBERSICHT DER TECHNISCHEN DATEN). Der richtige Reifendruck ist wesentliche Voraussetzung für perfekte Arbeitsergebnisse mit dem Gerät.



Sperre der Feststellbremse.



Max. Zuladung des Gepäckträgers (4:A). Sofern vorhanden

Der Aufkleber befindet sich:

- in der Nähe des Gepäckträgers auf der Motorhaube.



Einkupplung / Auskupplung des Antriebs (4:B).

Der Aufkleber befindet sich:

- in Nähe des Ein-/Auskupplungshebels des Antriebs.

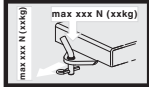

Max. Zuggewicht (4:C).

Der Aufkleber befindet sich:

- in der Nähe der Zugvorrichtung.



Achtung! Verbrennungsgefahr (4:D). Den Auspufftopf nicht berühren.

Der Aufkleber befindet sich:

- in der Nähe des Auspuffs.



Achtung! Quetschgefahr (4:E). Halten Sie Hände und Füße von der Knicklenkung und der Anhängerkupplung bei angehängtem Zubehör fern.

Der Aufkleber befindet sich:

- in der Nähe der Knicklenkung;
- in der Nähe der Zugvorrichtung.



Beschädigte oder unleserliche Aufkleber müssen ersetzt werden.



Fordern Sie die neuen Aufkleber bei Ihrem autorisiertem Servicezentrum an.

2.5 PRODUKT-TYPENSCHILD

Auf dem Typenschild sind folgende Daten vermerkt (siehe Abb.1):

1. Herstelleradresse
2. Gerätetyp
3. Schalleistungspegel
4. EG-Konformitätszeichen
5. Gewicht in kg
6. Leistung und Drehzahl des Motors
7. Baujahr
8. Seriennummer
9. Artikelnummer



Tragen Sie die Seriennummer Ihres Geräts im entsprechenden Feld von Abbildung (1:10) ein.

Die Produktidentifizierung besteht aus zwei Teilen:

1. Artikel- und Seriennummer der Maschine;
2. Modell-, Typen- und Seriennummer des Motors



Bitte geben Sie diese Angaben bei allen Kontakten mit der Servicewerkstatt an.



Das Muster der Konformitätserklärung befindet sich auf der vorletzten Seite dieser Anleitung.

2.6 HAUPTBESTANDTEILE (1)

Hauptbestandteile des Geräts (siehe Abb. 1):

- A. Rahmen
- B. Räder
- C. Lenkrad
- D. Sitz
- E. Konsole
- F. Bedienpedale
- G. Hebel für frontseitigen Geräteheber
- H. Motorhaube
- I. Festes Motorgehäuse
- L. Sicherungskasten
- M. Batterie
- ANZ. Kraftstofftank
- O. Getriebeölbehälter
- P. Motor
- Q. Hydraulikanschlüsse (Mod. 740 IOX)
- R. Schnellbefestigungen für Zubehör

3 SICHERHEITSVORSCHRIFTEN



ACHTUNG! Lesen Sie diese Anleitungen vor Benutzung des Geräts sorgfältig durch.

3.1 AUSBILDUNG



ACHTUNG! Leggere attentamente le presenti istruzioni prima di usare la macchina.

Machen Sie sich mit den Bedienungsstellen und dem richtigen Gebrauch des Geräts vertraut.

Lernen Sie vor allen Dingen, das Gerät abzustellen und die Bedienelemente auszuschalten.

Die Missachtung der Sicherheitshinweise und Anweisungen kann Stromschlag, Brand bzw. ernsthafte Verletzungen zur Folge haben.

Bewahren Sie Sicherheitshinweise und Anweisungen für künftigen Bedarf auf.



Non permettere mai che la macchina venga utilizzata da bambini o da persone che non abbiano la necessaria dimestichezza con le istruzioni.

Le leggi locali possono fissare un'età minima per l'utilizzatore.



Sie sollten das Gerät nicht benutzen, wenn sich Personen, insbesondere Kinder, oder Tiere in der Nähe befinden.



Das Gerät niemals verwenden, wenn der Benutzer müde ist oder sich nicht wohl fühlt, oder wenn er Arzneimittel oder Drogen, Alkohol oder andere Stoffe zu sich genommen hat, die seine Konzentrations- und Reaktionsfähigkeit beeinträchtigen.



Denken Sie daran, dass der Fahrer oder der Benutzer für Unfälle und Zwischenfälle verantwortlich ist, die sich mit anderen Personen oder an deren Eigentum ereignen können.

Es gehört zum Verantwortungsbereich des Benutzers, potentielle Risiken des Geländes, auf dem gearbeitet wird, einzuschätzen sowie alle erforderlichen Vorsichtsmaßnahmen für die eigene Sicherheit und die anderer Personen zu treffen, insbesondere an Hängen, auf unwegsamem, rutschigem oder lockerem Gelände.



Stellen Sie beim Ausleihen des Geräts sicher, dass sich der Benutzer mit den Gebrauchsanweisungen in dieser Anleitung vertraut macht.



Es ist verboten, Kinder oder andere Personen auf dem Aufsitzmäher zu befördern. Sie könnten herunterfallen und sich schwer verletzen bzw. eine sichere Bedienung des Geräts beeinträchtigen.



Der Fahrer muss die Fahrhinweisungen genau beachten, insbesondere:

- a. Er darf sich während der Arbeit mit dem Gerät nicht ablenken lassen und muss die notwendige Konzentration behalten;
- b. Wenn er die Kontrolle über das Gerät, das auf einem Hang abgleitet, verliert, kann er dies nicht durch Bremsen wiedergutmachen. Die wesentlichen Gründe für den Verlust der Kontrolle sind:
 - mangelnder Bodenkontakt der Räder;
 - zu schnelles Fahren;
 - unangemessenes Bremsen;
 - das Gerät ist für den Einsatz nicht geeignet;
 - mangelnde Kenntnisse über Wirkungen, die von den Bodenverhältnissen herrühren können, insbesondere am Hang;
 - unsachgemäße Anwendung als Abschleppfahrzeug.



Das Gerät ist mit einer Reihe von Mikroschaltern und Sicherheitsvorrichtungen ausgerüstet, die niemals einem Eingriff unterzogen oder entfernt werden dürfen. Dies hat den Verfall der Garantie sowie die Ablehnung jeglicher Verantwortung des Herstellers zur Folge.. Kontrollieren Sie vor jeder Inbetriebnahme, dass die Sicherheitseinrichtungen einwandfrei funktionieren.

3.2 VORBEREITENDE MASSNAHMEN

- Bei der Benutzung des Geräts sollten Sie stets festes und rutschesicheres Schuhwerk sowie lange Hosen tragen.
- Benutzen Sie das Gerät niemals barfuß oder mit Sandalen.
- Vermeiden Sie das Tragen von Ketten, Armbändern, Kleidung mit losen Teilen oder Bändern sowie Krawatten.
- Binden Sie lange Haare zusammen. Tragen Sie beim Mähen immer einen Gehörschutz.
- Überprüfen Sie vollständig das Gelände, auf dem das Gerät eingesetzt wird, und entfernen Sie alle Gegenstände, die aus dem Gerät herausgeworfen werden können (Steine, Stöcke, Drähte, Knochen usw.).



ACHTUNG: GEFAHR! Kraftstoff ist extrem feuergefährlich.

- Bewahren Sie Kraftstoff nur in dafür vorgesehenen Behältern auf;
- Tanken Sie nur im Freien und benutzen Sie einen Trichter. Rauchen Sie nicht beim Tanken, sowie bei jeder Handhabung von Benzin;
- Kraftstoff ist vor dem Starten des Motors zu tanken. Während der Motor läuft oder wenn er heiß ist, darf der Tankverschluss nicht geöffnet oder Kraftstoff nachgefüllt werden;
- Falls Kraftstoff übergelaufen ist, den Motor nicht starten. Statt dessen ist das Gerät von dem Ort, an dem der Kraftstoff übergelaufen ist, zu entfernen, und es ist alles zu vermeiden, was einen Brand verursachen könnte, solange der Kraftstoff nicht vollständig verdampft ist und die Kraftstoffdämpfe nicht verflüchtigt sind;
- Die Deckel des Tanks und des Kraftstofftanks immer aufsetzen und gut verschließen.



Beschädigte Auspufftöpfe auswechseln.



Führen Sie vor jedem Gebrauch eine allgemeine Kontrolle des Geräts durch, prüfen Sie insbesondere das Mähwerk und stellen Sie sicher, dass die Schrauben und die Schneidvorrichtungen nicht abgenutzt oder beschädigt sind.



Zur Vermeidung einer Unwucht dürfen ein abgenutztes oder beschädigtes Mähwerk und die Schrauben nur satzweise ausgetauscht werden.



Reparaturen sind durch einen Fachbetrieb auszuführen.



Überprüfen Sie regelmäßig den Batteriezustand. Tauschen Sie die Batterie bei Beschädigung von Gehäuse, Abdeckung oder Polen aus.

3.3 WÄHREND DES GEBRAUCHS



Der Motor darf nicht in geschlossenen Räumen laufen, in denen sich gefährliche Kohlenmonoxidgase sammeln können.

Der Start hat im Freien oder in ausreichend belüfteter Umgebung zu erfolgen.

Man muss sich immer bewusst sein, dass die Abgase des Motors giftig sind.



Nur bei Tageslicht oder bei guter künstlicher Beleuchtung und mit guten Sichtverhältnissen arbeiten.

Personen, Kinder und Tiere vom Arbeitsbereich fern halten.



Vermeiden Sie, wenn möglich, nasses Gras zu mähen. Vermeiden Sie es, bei Regen und möglichem Gewitter zu arbeiten. Benutzen Sie das Gerät nicht bei schlechter Witterung, insbesondere bei Blitzgefahr.



Vor Starten des Motors sollten Sie das Messer oder die Zapfwelle ausschalten und den "Leerlauf" einlegen.



Arbeiten Sie besonders vorsichtig in der Nähe von Hindernissen, die die Sicht beeinträchtigen.



Ziehen Sie beim Parken des Geräts immer die Feststellbremse an.



Das Gerät darf ungeachtet der Fahrrichtung im Verhältnis zum Abhang mit maximal 10° (17%) Neigung gefahren werden.



Beachten Sie, dass es keinen "sicheren" Hang gibt. Das Fahren auf Rasen an Hängen erfordert besondere Aufmerksamkeit. Um ein Überschlagen zu vermeiden und nicht die Kontrolle zu verlieren:

- Nicht ruckartig anhalten oder anfahren, wenn Sie aufwärts oder abwärts fahren;
- Die Kupplung sanft einschalten und immer einen Gang eingelegt lassen, insbesondere beim Fahren bergab;
- Die Fahrgeschwindigkeit an Hängen und in engen Kurven vermindern;
- Auf Erhebungen, Vertiefungen und unsichtbare Gefahren achten;
- Mähen Sie niemals quer zum Hang. Fahren Sie auf Rasenflächen an Hängen immer bergauf/bergab und niemals quer, achten Sie dabei auf Richtungswechsel und darauf, dass die hangseitigen Räder nicht gegen Hindernisse (Steine, Äste, Wurzeln usw.) stoßen, die zum Abrutschen,

Überschlagen oder gar zum Verlust der Kontrolle führen könnten.



Vor jedem Richtungswechsel am Hang ist die Geschwindigkeit zu vermindern und immer, wenn man das Gerät abstellt und unbewacht lässt, ist die Feststellbremse anzuziehen.



Größte Vorsicht ist in Nähe von Steilhängen, Gräben oder Dämmen geboten. Das Gerät kann umkippen, wenn ein Rad über eine Kante gerät oder die Kante nachgibt.



Achten Sie besonders beim Fahren und Arbeiten im Rückwärtsgang. Schauen Sie vor und während des Zurücksetzens nach hinten und achten Sie auf mögliche Hindernisse.



Seien Sie vorsichtig beim Ziehen von Lasten oder wenn Sie schwere Ausrüstungen verwenden:

- Für Zugstangen nur zugelassene Anhängervorrichtungen benutzen;
- Lasten auf diejenigen beschränken, die leicht zu kontrollieren sind;
- Nicht ruckartig lenken. Vorsicht beim Rückwärtsfahren;
- Sofern in der Gebrauchsanleitung empfohlen, Gegengewichte oder Gewichte an den Rädern benutzen.



Schalten Sie das Mähwerk oder die Zapfwelle beim Überfahren grasfreier Bereiche oder beim Zu- oder Abfahren auf/von den zu mähenden Flächen aus und stellen Sie das Mähwerk in die höchste Position.



Achten Sie beim Einsatz des Geräts in der Nähe von Straßen immer auf den Verkehr.



ACHTUNG! Das Gerät ist nicht zum Befahren öffentlicher Straßen zugelassen. Ihr Einsatz (im Sinne der Straßenverkehrsordnung) darf ausschließlich auf privatem Gelände, das dem öffentlichen Verkehr untersagt ist, erfolgen.



Das Gerät nicht benutzen, wenn die Schutzeinrichtungen beschädigt sind.



Bringen Sie niemals Hände oder Füße in die Nähe von oder unter drehende

Teilen. Halten Sie sich immer von der Auswurföffnung entfernt.



Das Gerät nicht mit laufendem Motor im hohen Gras stehen lassen, um Brandgefahr zu vermeiden.



Bei Verwendung von Zubehör dürfen Sie die Auswurföffnung niemals auf Personen richten.



Verwenden Sie nur das vom Gerätehersteller zugelassene Zubehör.



Benutzen Sie das Gerät nur, wenn das Zubehör/Arbeitsgerät in der vorgesehenen Halterung montiert ist. Der Fahrbetrieb ohne Zubehör/Arbeitsgerät kann die Stabilität des Aufsitzmähers beeinträchtigen.



Vorsicht ist beim Einsatz von Grasfangkörben und Zubehör geboten. Diese können die Stabilität des Geräts beeinflussen, besonders an Abhängen.



Ändern Sie nicht die Grundeinstellung des Motors und lassen Sie ihn nicht überdrehen.



Berühren Sie keine Motorteile, die beim Betrieb heiß geworden sind. Verbrennungsgefahr!



Schalten Sie das Mähwerk oder die Zapfwelle aus, legen Sie den Leerlauf ein und ziehen Sie die Feststellbremse, stellen Sie den Motor ab und ziehen Sie den Zündschlüssel ab (stellen Sie sicher, dass alle Bewegungsteile vollkommen stillstehen):

- Jedes Mal, wenn Sie das Gerät unbeaufsichtigt lassen oder den Fahrersitz verlassen:
- Bevor Sie Ursachen der Blockierung entfernen oder Verstopfungen im Auswurfkanal beseitigen;
- Bevor Sie das Gerät überprüfen, reinigen oder Arbeiten daran durchführen;
- Nachdem ein Fremdkörper getroffen wurde. Prüfen Sie, ob am Gerät Schäden entstanden sind und beseitigen Sie diese, bevor das Gerät benutzt wird;



Schalten Sie das Mähwerk oder die Zapfwelle aus und stellen Sie den

Motor ab (stellen Sie sicher, dass alle Bewegungsteile vollkommen stillstehen):

- a. Bevor Sie tanken;
- b. Jedes Mal, wenn der Auffangsack abgenommen oder wieder montiert wird;
- c. Vor dem Einstellen der Schnitthöhe, soweit dieser Vorgang vom Fahrerplatz aus erfolgen kann.



Schalten Sie das Mähwerk oder die Zapfwelle beim Transport und bei jeder Nichtbenutzung aus.



Bevor Sie den Motor abstellen, gehen Sie vom Gas. Die Benzinzuführung ist bei Arbeitsende unter Befolgung der Anweisungen im Handbuch zu schließen.



Achten Sie auf die Gesamtheit der Schneidelemente bei mehr als einem Mähwerk, da ein sich drehendes Mähwerk die anderen in Drehung versetzen kann.



ACHTUNG – Bei Defekten oder Unfällen während der Arbeit sollten Sie umgehend den Motor abstellen und das Gerät wegfahren, um weitere Schäden zu vermeiden. Bei Unfällen mit persönlichen oder Verletzungen Dritter sofort die jeweiligen Erste-Hilfe-Maßnahmen einleiten und ein Krankenhaus für die ärztliche Behandlung aufsuchen. Entfernen Sie sorgfältig etwaige Rückstände, die andernfalls Schäden an Personen oder Tieren verursachen könnten.



ACHTUNG! – Die Angaben zu Schallpegel und Vibrationen in dieser Anleitung sind als Höchstwerte beim Betrieb des Geräts zu verstehen. Die Benutzung eines nicht ausgewuchteten Schneidelements, eine zu schnelle Fahrgeschwindigkeit, eine unterlassene Wartung beeinflussen den Schallpegel und die Vibrationen in erheblichem Maße. Treffen Sie daher die erforderlichen Vorkehrungen, um mögliche Schäden durch übermäßige Geräusche und Vibrationen zu beseitigen. Sorgen Sie für eine regelmäßige Wartung, benutzen

Sie einen geeigneten Gehörschutz und legen Sie während der Arbeit häufig Pausen ein.

3.4 WARTUNG UND LAGERUNG



ACHTUNG! - Vor jedem Reinigungs- oder Wartungseingriff sollten Sie den Schlüssel abziehen und die entsprechenden Anweisungen lesen. Zweckmäßige Kleidung anziehen und Arbeitsschuhe benutzen in allen Situationen, die Gefahren für die Hände mit sich bringen.



ACHTUNG! - Das Gerät niemals mit abgenutzten oder beschädigten Bauteilen benutzen. Die abgenutzten oder verschlissenen Teile sind zu ersetzen und dürfen niemals repariert werden. Verwenden Sie ausschließlich Originalersatzteile: der Gebrauch nicht originaler bzw. nicht vorschriftsmäßig montierter Ersatzteile kann die Sicherheit des Geräts beeinträchtigen sowie Unfälle oder Verletzungen herbeiführen und entbindet den Hersteller jeder Haftung.



Alle Einstell- und Wartungsarbeiten, die nicht in diesem Handbuch beschrieben sind, müssen von Ihrem Händler oder einem spezialisiertem Kundendienst ausgeführt werden, die über das Wissen und die erforderlichen Werkzeuge für eine korrekte Arbeitsausführung verfügen, um die ursprüngliche Sicherheitsstufe des Geräts beizubehalten. Eingriffe, die nicht von einer Fachstelle oder von unqualifiziertem Personal ausgeführt werden, haben grundsätzlich den Verfall der Garantie und jegliche Verpflichtung oder Verantwortung des Herstellers zur Folge.

- Ziehen den Zündschlüssel nach jedem Einsatz ab und überprüfen Sie etwaige Schäden.
- Sorgen Sie dafür, dass alle Muttern und Schrauben fest angezogen sind, um sicher zu sein, dass sich das Gerät immer in guter Betriebsbereitschaft befindet. Eine regelmäßige Wartung ist unentbehrlich für die Sicherheit und die Erhaltung der Leistungsfähigkeit.
- Überprüfen Sie in regelmäßigen Abständen die Schrauben des Mähwerks auf festen Sitz.



Benutzen Sie zum Aus- und Einbau des Mähwerks stets geeignete Arbeitshandschuhe.



Achten Sie auf die Auswuchtung des Mähwerks nach dem Schleifen. Sämtliche Eingriffe am Mähwerk (Ausbau, Schleifen, Auswuchtung, Einbau und/oder Austausch) erfordern aufgrund ihrer Komplexität sowohl Kompetenz als auch geeignetes Werkzeug; sie sollten aus Sicherheitsgründen daher stets von einem Fachbetrieb durchgeführt werden.

- Kontrollieren Sie regelmäßig die Funktion der Bremsen. Die Wartung und ggf. die Reparatur der Bremsen ist besonders wichtig.
- Erneuern Sie beschädigte Warn- und Hinweisschilder.
- Sollte das Gerät nicht über mechanische Transportsicherungen verfügen, müssen Sie das Zubehör beim Parken, Abstellen oder unbeaufsichtigtem Zurücklassen des Geräts absenken.
- Bewahren Sie das Gerät außerhalb der Reichweite von Kindern auf.



Bewahren Sie das Gerät niemals mit Kraftstoff im Tank innerhalb eines Gebäudes auf, in dem möglicherweise Kraftstoffdämpfe mit offenem Feuer, einer Wärmequelle oder Funken in Berührung kommen.

- Lassen Sie den Motor abkühlen, bevor Sie das Gerät in einem Raum abstellen.
- Um Brandgefahr zu vermeiden, halten Sie Motor und Auspufftopf, den Platz für die Batterie sowie den Platz, an dem Kraftstoffkanister gelagert werden, frei von Gras, Blättern oder überschüssigem Fett.
- Kontrollieren Sie zur Verringerung der Brandgefahr das Gerät regelmäßig auf Öl- und/oder Kraftstoffaustritt.
- Den Tank immer im Freien und bei kaltem Motor entleeren.
- Niemals die Schlüssel stecken lassen oder in der Nähe von Kindern oder nicht befugten Personen aufbewahren. Den Zündschlüssel vor jedem Eingriff für die Wartung abziehen.



ACHTUNG! - Die Säure in der Batterie ist ätzend. Bei mechanischer Beschädigung oder Überladung kann Säure austreten. Vermeiden Sie das Einatmen und die Berührung der Säure mit Körperteilen.



Eingeatmete Säuredämpfe führen zu Schäden an Schleimhäuten und anderen inneren Organen. Suchen Sie sofort einen Arzt auf.



ACHTUNG! - Überladen Sie niemals die Batterie. Ein Überladen kann zur Explosion der Batterie und zum Austreten der Säure führen.



ACHTUNG! - Säure kann ebenfalls Werkzeuge, Bekleidung u.a. Materialien schwer beschädigen. Spülen Sie die Säure sofort mit Wasser ab.



Sie dürfen die Batteriepole niemals kurzschließen. Dabei entstehen Funken, die einen Brand verursachen können.



ACHTUNG auf die hydraulischen Teile. Austretende Hydraulikflüssigkeit unter Druck kann in die Haut dringen und diese ernsthaft beschädigen. Suchen Sie in diesem Fall umgehend einen Arzt auf.

3.5 TRANSPORT



ACHTUNG! - Wenn das Gerät auf einem Lastwagen oder Anhänger transportiert werden soll, müssen Auffahrampen mit geeigneter Tragkraft, Breite und Länge verwendet werden.

Während des Transports den Kraftstoffhahn (falls vorgesehen) schließen, die Baugruppe Mähwerk oder das Zubehör absenken, die Feststellbremse anziehen und das Gerät auf dem Transportmittel mit Seilen oder Ketten auf geeignete Weise sichern.

3.6 UMWELTSCHUTZ

- Umweltschutz ist ein relevanter und vorrangiger Aspekt beim Einsatz dieses Geräts und kommt der guten Nachbarschaft sowie unserem Lebensraum gleichermaßen zu gute. Stören Sie Ihre Nachbarn so wenig wie möglich.

- Befolgen Sie die örtlichen Bestimmungen für die Entsorgung von Verpackungsmaterial, Altöl, Kraftstoff, Filtern, defekten oder stark umweltbelastenden Komponenten; diese Abfälle gehören nicht in den normalen Haushaltsmüll, sondern müssen sortenrein getrennt und den entsprechenden Wertstoffstellen für das nachträgliche Recycling zugeführt werden.
- Befolgen Sie die örtlichen Bestimmungen für die Entsorgung der Schnittabfälle.
- Setzen Sie das stillgelegte Gerät nicht in die Umwelt frei, sondern wenden Sie sich an eine Sammelstelle gemäß den örtlichen Bestimmungen.

4 VERSICHERN SIE IHREN AUFSTZMÄHER

Überprüfen Sie die Versicherung Ihres Aufsitzmähers.

Nehmen Sie mit Ihrer Versicherung Kontakt auf. Wie empfohlen eine umfassende Vollkaskoversicherung gegen Unfall, Brand und Diebstahl.

5 MONTAGE

 **Nehmen Sie das Gerät erst nach Durchführung der im Abschnitt "MONTAGE" beschriebenen Maßnahmen in Betrieb.**

 **Wählen Sie zum Auspacken und der abschließenden Montage eine ebene und solide Fläche mit ausreichendem Freiraum für die Handhabung des Geräts und der Verpackung und benutzen Sie stets geeignetes Werkzeug.**

5.1 MONTAGETEILE (3)

Das Gerät wird mit ausgebautem/r/n Sitz, Armlehnen, Lenkrad, Zugvorrichtung und Schnellbefestigungen sowie mit installierter und angeschlossener Batterie geliefert.

In der Verpackung sind die in folgender Übersicht aufgelisteten Montageteile (3) enthalten:

[740 IOX; 540 IX]			
Pos.	Nr.	Beschreibung:	Größe
A	2	Federstecker	6 x 36
B	2	Zündschlüssel	/
C	1	Schlüssel für Sicherheits-schalter	/

D	2	Armlehnen	/
E	4	Schrauben für Sitzbefestigung	M8 x 40
F	10	Stiftschrauben zur Balgbe- festigung	
G	4	Hülsen für Sitzbefestigung	
H	4	Federscheiben	M8
L	4	Sechskantschraube	M8 x 40
M	1	Sitztasche	
N	4	TORX-Schrauben (Sitzta- schenbefestigung)	6 x 20
O	1	Zugstange	
P	2	Flanschmutter	M8
R	2	Schnellbefestigungen	

[340 IX]

Pos.	Nr.	Beschreibung:	Größe
A	2	Federstecker	6 x 36
B	2	Zündschlüssel	/
C	1	Schlüssel für Sicherheitsschalter	/
D	2	Armlehnen	/
M	1	Sitztasche	
N	4	TORX-Schrauben (Sitztaschenbefestigung)	M6 x 20
O	1	Zugstange	
P	2	Flanschmutter	M8
Q	2	Sechskantschraube	M8 x 20
R	2	Schnellbefestigungen	
S	2	Stift für Sitzbefestigung	M8

5.2 SITZ

 **Bauen Sie den Sitz gemäß den Anleitungen in folgender Schritten ein.**

5.2.1 Montage der Armlehnen (6)

Armlehnen und Montageteile werden in einer separaten Schachtel in der Verpackung des Geräts geliefert.

5.2.2 Einbau des Sitzes (5) (Mod. 740 IOX, 540 IX)

1. Tragen Sie auf die 4 Gleitführungen (5:A) etwas Öl auf.
2. Bereiten Sie die 4 Schrauben (M8 x 40) mit Federscheiben und Hülsen vor. Siehe (5:B).
3. Stellen Sie den Sitzhalter (5:C) senkrecht.
4. Führen Sie den Sitz an die Sitzkonsole heran und setzen Sie die Einheit (5:B) in den Schlitz (5:D) der Konsole ein.
5. Bringen Sie den Sitz mit dem Halter in Kontakt und achten Sie darauf, dass die

Bohrungen der Befestigungsschrauben etwa in der Mitte der Gleitführungen zu liegen kommen.

6. Drehen Sie die 4 Schrauben (5:B) ein und fest.
7. Ziehen Sie die Schrauben mit einem Anzugsmoment von 20÷25 Nm an.

 **Werden die Schrauben fester als mit 25 Nm angezogen, nimmt der Sitz Schaden.**

8. Schließen Sie den Sitzstecker (5:E) an die Kabelbuchse (5:F) an.

 **Bei nicht angeschlossenen Steckern funktioniert das Gerät nicht.**

9. Das Kabel durch die Befestigungsklammer (5:H) führen, um es in Position zu halten.

5.2.3 Einbau des Sitzes (5) (Mod. 340 IX)

1. Der Sitz wird an der Sitzkonsole vormontiert geliefert.
2. Führen Sie zur Anbringung des Sitzes die Bohrungen der Sitzplatte an die der unteren Platte heran.
3. Setzen Sie die Schrauben (M8 x 40) in die Bohrungen der Sitzkonsole und der Sitzplatte ein.
4. Befestigen Sie die Schrauben am Sitz.
Anzugsmoment: 20 ± 25 Nm.

 **Werden die Schrauben fester als mit 25 Nm angezogen, nimmt der Sitz Schaden.**

5.2.4 Montage des Balgs (7) (Mod. 740 IOX, 540 IX)

1. Befestigen Sie den Sitz mit den 2 Schrauben (7:B).
2. Bringen Sie den Balg (7:A) an.
3. Befestigen Sie den Balg mit den 10 Stiftschrauben (7:C).

5.2.5 Montage der Sitztasche (8)

Bringen Sie die Sitztasche (8:B) an die Rückenlehne (8:A) an und verwenden Sie dazu die 4 Schrauben (8:C).

5.3 LENKRAD (9)

1. Führen Sie die Rohr des Lenkrads (9:A) bis auf Anschlag in die Lenksäule (9:B) ein.
2. Fluchten Sie die Bohrungen von Lenkrohr und Lenksäule.
3. Setzen Sie nach der Ausrichtung der Bohrungen (9:C) die beiden Federstecker (9:D) ein.

5.4 ZUGVORRICHTUNG (10)

Montieren Sie die Zugvorrichtung (10:A) hinten am Gerät.

Verwenden Sie dazu die Schrauben und Muttern (10:B; 10:C).

Anzugsmoment: 22 Nm.

5.5 SCHNELLBEFESTIGUNGEN (1:R)

Schnellbefestigungen und Montageanweisungen werden in einer separaten Schachtel in der Verpackung des Geräts geliefert.

Bringen Sie die Schnellbefestigungen an den Vorderachsen des Geräts an.

5.6 LADEN DER BATTERIE

 **Laden Sie die Batterie vor der ersten Benutzung vollständig auf.**



Für die Ladevorgänge der Batterie siehe 9.8.

5.7 REIFENDRUCK

Für den Reifendruck siehe "ÜBERSICHT DER TECHNISCHEN DATEN"

5.8 ZUBEHÖR

Hinweise zur Zubehörmontage entnehmen Sie bitte der gesonderten Montageanleitung, die dem jeweiligen Artikel beiliegt.

 **Zum Anbringen der richtigen Zubehöerteile wenden Sie sich bitte an ein autorisiertes Kundendienstzentrum.**

 **Hinweis: Die Baugruppe Mähwerk wird hier als Zubehör betrachtet.**

6 BEDIENELEMENTE UND SCHALTVORRICHTUNGEN

6.1 MOTORHAUBE (11)

Die Motorhaube wird wie folgt geöffnet:

1. Drehen Sie die beiden Schrauben (11:A) um 90°
2. Ziehen Sie den Griff (11:B) nach oben und heben Sie dabei vorsichtig die Motorhaube (11:C).
3. Die Motorhaube kann ggf. durch einen leichten Druck zum Einrasten in den Griff (11:B) geschlossen werden. Drehen Sie die beiden Schrauben (11:A) um 90°.

 Der Motorstart bei geöffneter Motorhaube ist verboten.

6.2 SICHERHEITSSCHALTER MIT SCHLÜSSEL (12)

Die Stromversorgung wird über den Schlüssel (12:A) eingeschaltet. Der Schalter befindet sich unter der Motorhaube (1:H), zum Zugriff auf den Schalter müssen Sie daher die Motorhaube öffnen (siehe 6.1).

Stecken Sie den Schlüssel (12:A) in den Sicherheitsschalter, drücken Sie ihn und drehen Sie ihn dann im Uhrzeigersinn, um die Versorgung der elektrischen Anlage einzuschalten. Drehen Sie den Schlüssel gegen den Uhrzeigersinn, um die Stromversorgung auszuschalten.

 Der Schlüssel kann nur nach Drehen gegen den Uhrzeigersinn abgezogen werden.

6.3 PEDAL DER FESTSTELLBREMSE (13:A)

 **Betätigen Sie das Pedal niemals während der Fahrt. Es besteht Überhitzungsgefahr im Antrieb.**

Das Pedal (13:A) verfügt über folgende Stellungen:



Pedal ganz gedrückt. Der Antrieb ist ausgekuppelt. Die Feststellbremse ist komplett aktiviert, jedoch nicht arretiert. Diese Stellung wird ebenfalls zur Notbremsung verwendet.

6.4 SPERRHEBEL FÜR FESTSTELLBREMSE (13:B)

 Der Hebel verriegelt das "Bremspedal" in durchgetretener Stellung. Diese Funktion wird verwendet, um das Gerät an Abhängen, beim Transport usw. zu sichern, wenn der Motor nicht eingeschaltet ist.

Sicherung:

1. Das Pedal (13:A) ganz durchtreten.
2. Den Hebel (13:B) nach oben ziehen.
3. Das Pedal (13:A) loslassen.
4. Den Hebel (13:B) loslassen.

Lösen:

Das Pedal (13:A) betätigen und loslassen.

6.5 PEDAL DES FAHRANTRIEBS (13:C)

Das Pedal bestimmt das Übersetzungsverhältnis zwischen Motor und Antriebsrädern (= Geschwindigkeit).

Bei losgelassenem Pedal wird die Betriebsbremse aktiviert.

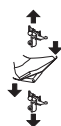

- - Pedal nach vorn drücken – das Gerät fährt vorwärts.
- - Pedal nicht betätigt – das Gerät steht still.
- - Pedal nach hinten drücken – das Gerät fährt rückwärts.

Druck auf das Pedal verringern – das Gerät beginnt zu bremsen.



Falls das Gerät beim Loslassen des Pedals nicht wie erwartet bremsst, ist das linke Pedal (13:A) als Notbremse zu benutzen.

6.6 LENKRAD (13:E)

Die Höhe des Lenkrads kann stufenlos verstellt werden. Den Einstellknopf (13:D) an der Lenksäule lösen und das Lenkrad auf die gewünschte Höhe einstellen. Danach wieder festziehen.



Die Lenkradeinstellung nicht während der Fahrt ändern.



Drehen Sie niemals das Lenkrad, wenn das Gerät mit abgesenktem Zubehör stillsteht. Es besteht Gefahr außergewöhnlicher Belastungen an Servolenkung und Lenkmechanik.

6.7 GASHEBEL (14:A)

Zur Regulierung der Motordrehzahl.



1. Vollgas - das Gerät sollte stets mit Vollgas betrieben werden.
2. Leerlauf.

6.8 CHOKE-HEBEL (14:B)

Wird für den Kaltstart verwendet. Der Choke-Hebel verfügt über zwei Stellungen:



1. Hebel ganz nach außen - Choke eingeschaltet. (für Kaltstarts).
2. Hebel ganz nach innen - Choke ausgeschaltet. (für normalen Betrieb bei warmem Motor).



Niemals mit eingeschaltetem Choke fahren, wenn der Motor warm ist.

6.9 ZÜNDSCHALTER (14:C)

**Schlüssel zum Abstellen / Anhalten des Geräts.**

Den Schlüssel (14:C) einstecken und in Stellung "I" (BETRIEB) drehen, um das Gerät zu starten. Sämtliche Anzeigen am Display und der akustische Warmmelder schalten sich kurz ein. Am Display bleibt nur die Funktion "Stundenzähler" aktiv, die Ölanzeige erlischt (erlischt automatisch sofort nach Motorabschaltung), wie auch die Anzeige der Feststellbremse, sofern angezogen, und des Fahrers nicht auf seinem Sitz.

Den Schlüssel in Stellung "O" drehen, um das Gerät abzustellen.



Der Schlüssel kann nur nach in der Stellung "O" abgezogen werden.



Bei abwesendem Bediener und Schlüssel in Stellung "I" ertönt nach 30 Sekunden eine anhaltende akustische Meldung. Die akustische Meldung bleibt bis zur Rückkehr des Bedieners bzw. Abschaltung des Geräts bestehen.

6.10 DISPLAY UND MODE-TASTE AN DER KONSOLE (14:D; 15) (Mod. 740 IOX, 540 IX)



MODE-Taste (14:E). Mit der MODE-Taste können die Anzeigen folgender Funktionen abgerufen werden: Stundenzähler, Umgebungstemperatur, Motordrehzahl, Batterie. Darüber hinaus können Sie durch Ausschließen des Dämmerungssensors auch den Scheinwerfer einschalten.

- Die Taste antippen und loslassen, um die Displayanzeigen der einzelnen Funktionen der Reihe nach einzuschalten. An den alphanumerischen Stellen des Displays werden die Daten des gewählten Symbols angezeigt, wobei die letzte Stelle die Maßeinheit angibt.
- Die Taste länger als 1 Sekunden drücken, um den Scheinwerfer von Hand ein- bzw. auszuschalten.



Der automatische Betrieb der Scheinwerfereinstellung wird bei jedem Start des Geräts wiederhergestellt.

Stellen (15:A). Teil des Displays mit alphanumerischen Daten der einzelnen Funktionen.



Stundenzähler (15:B). Die alphanumerischen Stellen geben die Fahrstunden in Stunden und Stundenzehntel an. Funktioniert nur bei laufendem Motor. Am Ende der Maßeinheit steht der Buchstabe H.



Umgebungstemperatur (15:C). Die alphanumerischen Stellen zeigen die Umgebungstemperatur. Am Ende der Maßeinheit steht der Buchstabe C.



Drehzahlmesser (15:D). Die alphanumerischen Stellen zeigen die Motordrehzahl. Die blinkende Anzeige weist darauf hin, dass die Motordrehzahl mit eingeschalteter Zapfwelle nicht optimal ist (höher als 2500 U/min). Vollgas geben.



Service (15:E). Anzeige von Wartungsinformationen. Die Stellen am Display beginnen zu blinken, wenn das Gerät die für den Serviceeingriff vorgeschriebene Stundenzahl erreicht hat.

Das Blinken dauert zwei Minuten und hat gegenüber den anderen Displayanzeigen Vorrang. In dieser Phase ist die Betätigung der **MODE-Taste** wirkungslos.

Bei Erreichen von 9999 Stunden beginnt der Zähler wieder von Null. Die Zählung der Minuten wird bei einem Stand über 999 nicht mehr berücksichtigt.



Batterie (15:F). Die alphanumerischen Stellen zeigen die Batteriespannung.



Zapfwelle (15:G). Bei erleuchteter Anzeige ist die Zapfwelle eingekuppelt.



12V ON/OFF (15:H). Bei erleuchteter Anzeige ist das hintere Zubehör eingekuppelt.



Scheinwerfer (15:I). Bei erleuchteter Anzeige ist der normalerweise vom Dämmerungssensor gesteuerte Scheinwerfer eingeschaltet.



Maximale Neigung (15:L). Die Anzeige beginnt zu blinken, wenn die Neigung des Geräts den Winkel von 10° übersteigt.



Bei fehlerhaftem Betrieb des Sensors erscheint die Meldung "TILT FAULT".



Pedal der Feststellbremse (15:M). Bei erleuchteter Anzeige ist die Feststellbremse angezogen.



Sitz (15:N). Bei erleuchteter Anzeige befindet sich der Fahrer nicht auf seinem Sitz.

 **ÖL (15:P).** Bei erleuchteter Anzeige während des Gerätebetriebs liegt ein niedriger Ölstand vor.

6.11 BEDIENELEMENT SCHEINWERFER UND HINTERES ZUBEHÖR (14:D; 15) (Mod. 340 IX)

 **Scheinwerfertaste/12V (14:E).** Mit der Scheinwerfertaste/12V werden die Funktionen Scheinwerfer ein und Aktivierung des hinteren Zubehör eingeschaltet.

 **Bei betätigtem Bedienelement leuchtet eine runde LED um die Taste auf.**

- Die Taste kurz drücken und loslassen, um den Scheinwerfer von Hand ein- bzw. auszuschalten. Bei betätigtem Bedienelement leuchtet die LED über der Taste auf.
- Die Taste länger als 1 Sekunden drücken, um das hintere Zubehör ein- bzw. auszuschalten. Bei betätigtem Bedienelement leuchtet die LED unter der Taste auf.

6.12 BETRIEBSSTUNDENZÄHLER-DISPLAY (14:D; 15) (Mod. 340 X)

 **Betriebsstundenzähler-Display (15:B).** Die alphanumerischen Stellen geben die Fahrstunden in Stunden und Stundenzehntel an. Funktioniert nur bei laufendem Motor. Am Ende der Maßeinheit steht der Buchstabe H.

Bei Erreichen von 9999 Stunden beginnt der Zähler wieder von Null. Die Zählung der Minuten wird bei einem Stand über 999 nicht mehr berücksichtigt.

6.13 ZAPFWELLE (14:F)

 **Taste zum Einkuppeln / Auskuppeln der Zapfwelle (14:F).** Die Taste zum Ein- / Auskuppeln der Zapfwelle drücken.

6.14 SCHNITTHÖHENEINSTELLUNG (14:G)

Das Gerät verfügt über zwei Tasten für die Schnitthöheneinstellung.

 Drücken, um die Schnitthöhe zu vergrößern.

 Drücken, um die Schnitthöhe zu verringern.

Das Mähwerk wird an den Stecker (16:A) angeschlossen.

6.15 TASTE FÜR DIE EINSTELLUNG DES HINTEREN ZUBEHÖRS (14:H; 14:I)

Das Gerät verfügt über eine Taste für die elektrische Einstellung eines hinteren Zubehörs (optionales Zubehör).

Der (optionale) Stecker (17:B) zum Anschluss des Zubehörs befindet sich hinten rechts am Gerät.

 Mit der Taste kann das hintere Zubehör angehoben und abgesenkt werden.



6.16 TASTE FÜR DAS HINTERE ZUBEHÖR (14:L)

Das Gerät ist für den Einsatz eines hinteren elektrischen Zubehörs vorgerüstet.

Der Stecker (17:A) zum Anschluss des Zubehörs befindet sich hinten rechts am Gerät.

 Mit dieser Taste wird die Stromversorgung des Zubehör ein- / abgeschaltet.

Für die Leistung des hinteren Zubehörs siehe "[1] 0 ÜBERSICHT DER TECHNISCHEN DATEN"

 **Nur von der STIGA SpA genehmigte Zubehörteile verwenden.**

6.17 HYDRAULISCHER GERÄTEHEBER (1:G)

Der hydraulische Geräteheber ist nur bei laufendem Motor und losgelassenem Pedal (13:A) aktiviert. Die Regelung des Gerätehebers erfolgt über den Hebel (14:M).

Der Hebel verfügt über folgende vier Stellungen:



Schwimmstellung. Den Hebel ganz nach vorn schieben, wo er einrastet. Das Zubehör kann nun bis zur Schwimmstellung abgesenkt werden. In dieser Stellung folgt das Zubehör dem Bodenprofil und befindet sich mit gleichem Druck immer im Bodenkontakt. Die Schwimmstellung während der Arbeit verwenden.



Senken. Das Zubehör wird unabhängig von seinem Gewicht abgesenkt.



Ruhestellung (Mitte). Nach dem Anheben oder Absenken kehrt der Hebel in die Ruhestellung zurück. Das Zubehör bleibt in der zuletzt angesteuerten Stellung.



Heben. Den Hebel ganz nach hinten schieben, bis das Zubehör die höchste Stellung (Transportstellung) erreicht hat. Den Hebel loslassen, das Zubehör bleibt in der Transportstellung gesichert.

6.18 BEDIENHEBEL FÜR HYDRAULISCHE ANSCHLÜSSE (14:O; 14:N) (Mod. 740 IOX)

Die beiden Hebel (14:O; 14:N;) steuern die hydraulischen Anschlüsse (18:A; 18:B) vorn links. Zum Zugriff auf die Anschlüsse das Schutzgehäuse (18:C) durch Lösen der Schraube abnehmen.

Die Hydraulikschläuche des Zubehörs an ein Paar Anschlüsse AUX1 oder AUX2 (18) anschließen. Beide Hebel verfügen über drei Stellungen:

Vorn / Zurück: Indem der Hebel in eine dieser Richtungen bewegt wird, erhält man die vorgesehene Bewegung des angeschlossenen Zubehörs (siehe Zubehöranleitungen).

Mitte : Ruhestellung.

Gehen Sie zur Betätigung des Zubehörs folgendermaßen vor:

- Schieben Sie den Hebel nur soweit vor / zurück, um die gewünschte Bewegung zu erhalten.
- Lassen Sie den Hebel los, um das Zubehör in der gewünschten Stellung zu sichern. Der Hebel wird automatisch in Ruhestellung zurückgeführt.

6.19 HEBEL ZUM EINKUPPELN / AUSKUPPELN DES ANTRIEBS (19)

Hebel zum Auskuppeln des stufenlosen Antriebs.



Der Einkuppelungs- / Auskuppelungshebel darf sich nie zwischen der äußeren und inneren Stellung befinden. Dadurch wird das Getriebe überhitzt und beschädigt.

Mithilfe der Hebel kann das Gerät von Hand ohne Motorkraft geschoben oder gezogen werden. Die zwei Stellungen:

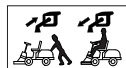

1. Antrieb eingekuppelt = Hebel nach außen. Für den Normalbetrieb, das Sperren des Hebels in dieser Stellung ist am Einrastgeräusch erkennbar.

2. Antrieb ausgekuppelt = Hebel nach innen. Das Gerät kann von Hand geschoben werden. Das Gerät darf nicht über längere Strecken oder mit hoher Geschwindigkeit abgeschleppt werden. Das Getriebe kann dabei beschädigt werden.



Das Gerät darf nicht mit ausgekuppeltem Antrieb gefahren werden (Hebel nach innen). Es besteht die Gefahr von Schäden und Öllecks an der Vorderachse.

6.20 SITZVERSTELLUNG (20)

Der Sitz kann folgendermaßen in Längsrichtung verstellt werden:

1. Bewegen Sie den Hebel (20:A) nach oben.
2. Bringen Sie den Sitz in die gewünschte Position.
3. Lassen den Hebel (20:A) los, um den Sitz zu arretieren.

Mit dem Knopf (20:B) [740 IOX / 540 IX] kann die Federhärte eingestellt werden.

- Den Knopf im Uhrzeigersinn drehen, um die Federung härter einzustellen.
- Den Knopf gegen den Uhrzeigersinn drehen, um die Federung weicher einzustellen.



Den Knopf bis zum gewünschten Sitzkomfort verstellen.

Der Sitz verfügt über einen Sicherheitsschalter, der an das Sicherheitssystem des Geräts angeschlossen ist. Dadurch kann das Gerät nicht gestartet werden, wenn sich niemand auf dem Sitz befindet. (siehe 7.8.2).

6.21 SCHNELLBEFESTIGUNGEN (21; 22; 23)



Diese Schnellbefestigungen ermöglichen einen bequemen und schnellen Wechsel des Zubehörs.

Aufgrund der Schnellbefestigungen kann das Mähwerk einfach zwischen zwei Stellungen verstellt werden:

- Normalstellung mit vollständig gespanntem Riemen.
- 4 cm hinter der Normalstellung mit lockerem Riemen, damit sich das Mähwerk näher am Gerät befindet.

Gleichzeitig zum Lösen der Spannvorrichtung vom Riemen vereinfachen die Schnellbefestigungen den Austausch von Riemen und Mähwerk sowie den Übergang in die Reinigungs- und Wartungsstellung.

Riemenspannung lockern (21)



Siehe auch die Anleitungen des Zubehörs und der Schnellbefestigung.

1. Nehmen Sie die Splinte oder Sperrstifte (21:C) auf beiden Seiten ab.
2. Öffnen Sie die Schnellbefestigungen, indem Sie den hinteren Teil mit dem Absatz herunterdrücken (21:A).



Wenn die Schnellbefestigungen geöffnet sind, liegen die Arme des Zubehörs nur noch lose an der Befestigung an.



Setzen Sie für Wartungs- und Regeleingriffe die Arme unbedingt wieder auf die Befestigung und schließen Sie diese.

3. Führen Sie die gewünschten Schritte aus, z. B.:
 - Riemen aushaken.
 - Zubehör durch Aushaken der Arme (22) auswechseln.

Riemen spannen (21, 22)

Spannen Sie zuerst die eine und anschließend die andere Seite (siehe Anweisungen unten).



Drehen Sie den Hubarm nicht mit den Händen. Quetschgefahr.

1. Setzen Sie einen Fuß auf den Hubarm (22:A) und drehen Sie ihn vorsichtig eine halbe Drehung vorwärts.
2. Montieren Sie den Splint oder den Sperrstift (21:C).
3. Wiederholen Sie die o.g. Schritte auf der anderen Seite.

7 START UND BETRIEB

7.1 VORSICHTSMASSNAHMEN BEIM EINSATZ



Achten Sie stets darauf, dass sich im Motor die korrekte Ölmenge befindet. Dies gilt insbesondere beim Fahren an Hängen (siehe 7.6).

Ziehen Sie beim Parken des Geräts immer die Feststellbremse an.



Fahren Sie bei Vollgas keine engen Kurven. Das Gerät kann umkippen.



Halten Sie Hände und Finger von der Knicklenkung und der Sitzkonsole fern. Quetschgefahr.

7.2 KOMBINIERTER ZUBEHÖREINSATZ



Für den kombinierten Zubehöreinsatz siehe die "ÜBERSICHT FÜR DIE KORREKTE ZUBEHÖRKOMBINATION" im Abschnitt "0 ÜBERSICHT DER TECHNISCHEN DATEN"

7.3 BENZINTANK FÜLLEN (24)



Tanken Sie immer bleifreies Benzin. Vermischen Sie das Benzin nicht mit Öl.

Für den Tankinhalt siehe "[1] 0 ÜBERSICHT DER TECHNISCHEN DATEN". Der Benzinstand kann am transparenten Tank einfach abgelesen werden.



HINWEIS! Herkömmliches Benzin ist nur begrenzt haltbar und darf nicht länger als 30 Tage im Tank aufbewahrt werden.

Auch umweltfreundliches Benzin, so genanntes Alkylatbenzin, ist bestens geeignet. Diese Benzinsorte ist weniger umwelt- und gesundheitsschädlich als herkömmliches Benzin.

Negative Auswirkungen bei Benutzung dieses Benzins sind nicht bekannt. Im Handel sind jedoch Sorten von Alkylatbenzin erhältlich, über deren Benutzung keine genaueren Angaben vorliegen. Für weiterführende Informationen sollten Sie die Anweisungen und die Daten der Hersteller von Alkylatbenzin einsehen.

Der Benzinstand kann am transparenten Fenster (24:A) des Tanks einfach abgelesen werden. Füllen Sie den Benzintank nie ganz voll. Lassen Sie zumindest den Einfüllstutzen sowie die oberen 1 - 2 cm des Tanks frei, damit sich das Benzin beim Erwärmen ausdehnen kann, ohne auszulaufen.



Bei der Arbeit vor einem längeren Stillstand (z.B. über die Wintersaison) sollten Sie gerade so viel Benzin in den Tank füllen, um diesen letzten Einsatz fertigzustellen.

Vor Unterstellung des Geräts müssen Sie den Benzintank restlos entleeren (siehe 11).

7.4 MOTORHAUBE (10)



Für den Zugang zum Motor und den Schlüssel-Sicherheitschalter siehe 6.1.

7.5 MOTORGEHÄUSE (30)

Zum Ausbau des Motorgehäuses muss zuerst die Motorhaube geöffnet werden.

7.5.1 Ausbau des Motorgehäuses

1. Lösen Sie die 8 Schrauben (30:A).
2. Nehmen Sie den Verschluss vom Kraftstofftank ab.
3. Demontieren Sie das Motorgehäuse (30:B).
4. Setzen Sie den Tankverschluss wieder auf.
5. Führen Sie die erforderlichen Eingriffe aus.

7.5.2 Einbau des Motorgehäuses

1. Nehmen Sie den Verschluss vom Kraftstofftank erneut ab.
2. Bringen Sie das Motorgehäuse (30:B) an.
3. Setzen Sie den Tankverschluss wieder auf.
4. Ziehen Sie die 8 Schrauben fest

7.6 ÖLSTANDKONTROLLE, MOTORÖL (25)

Das Gerät wird mit Ölfüllung geliefert.



Überprüfen Sie vor dem Start des Geräts den Füllstand des Motoröls.



Für Kontrolle / Nachfüllen des Motoröls siehe 9.5.1, 9.5.2.

7.7 ÖLSTANDSKONTROLLE, GETRIEBEÖL



Für Kontrolle / Nachfüllen des Getriebeöls siehe 9.6.1.

7.8 SICHERHEITSKONTROLLE

Überprüfen Sie, ob die Ergebnisse der im Folgenden aufgeführten Sicherheitskontrollen beim Test des aktuellen Geräts lt. folgenden Übersichten erfüllt werden.



Vor jedem Einsatz ist eine Sicherheitskontrolle durchzuführen.



Wenn nur eines der unten aufgeführten Ergebnisse von folgenden Übersichten abweicht, darf das Gerät nicht verwendet werden! Das Gerät ist dann für die Inspektion und etwaige Reparatur in eine Servicewerkstatt zu bringen.

7.8.1 Allgemeine Sicherheitskontrolle

Teil	Ergebnis
Kraftstoffleitungen und Anschlüsse	Keine Lecks.
Elektrokabel.	Die gesamte Isolierung ist intakt. Keine mechanischen Schäden.
Abgassystem.	Keine Lecks an den Anschlüssen. Alle Schrauben sind fest angezogen.
Ölleitungen	Keine Lecks. Keine Schäden.
Gerät nach vorn/hinten fahren und das Kupplungspedal freigeben.	Das Gerät sollte anhalten.
Probefahrt.	Keine ungewöhnlichen Vibrationen. Keine ungewöhnlichen Geräusche

7.8.2 Elektrische Sicherheitskontrolle

Zustand	Maßnahme	Ergebnis
Fahrer nicht auf seinem Sitz. Feststellbremse angezogen.	Motorstart versuchen.	Der Motor startet nicht. Am Display (sofern vorhanden) erscheint "SIT DOWN".
Fahrer auf seinem Sitz. Feststellbremse gelöst.	Motorstart versuchen.	Der Motor startet nicht. Am Display (sofern vorhanden) erscheint "PRESS BRAKE".
Fahrer auf seinem Sitz. Feststellbremse angezogen.	Motorstart versuchen.	Der Motor startet.
Laufender Motor, Schneidwerk ausgeschaltet, Feststellbremse angezogen.	Fahrer erhebt sich von seinem Sitz.	Der Motor läuft weiter.

Laufender Motor, Schneidwerk ausgeschaltet, Feststellbremse gelöst.	Fahrer erhebt sich von seinem Sitz.	Der Motor sollte anhalten.
Laufender Motor, Schneidwerk eingeschaltet, Feststellbremse gelöst.	Fahrer erhebt sich von seinem Sitz.	Der Motor sollte anhalten.
Laufender Motor, Schneidwerk eingeschaltet, Feststellbremse angezogen.	Fahrer erhebt sich von seinem Sitz.	Der Motor sollte anhalten.

7.9 START / ARBEITSEINSATZ

 **Das Gerät nur bei geschlossener und gesicherter Motorhaube betreiben.**

 **Das Gerät sollte stets mit Vollgas betrieben werden.**

1. Öffnen Sie den Benzinhahn (24:B).
2. Stecken Sie den Schlüssel in den Sicherheitsschalter (12:A) ein.
3. Kuppeln Sie den Antrieb (19) ein - (Hebel nach außen).
4. Stecken Sie den Schlüssel in das Zündschloss (14:C) ein.
5. Halten Sie den Fuß nicht auf dem Fahrpedal (13:C).

Kaltstart

1. Betätigen Sie die Feststellbremse (13:A).
2. Stellen Sie den Gashebel auf Vollgas (14:A).
3. Ziehen Sie den Choke-Hebel ganz heraus (14:B).
4. Drehen Sie den Zündschlüssel auf "I" und drücken Sie die Taste START (14:P).

 **Warten Sie vor Benutzung des Geräts einige Minuten, um das Öl warm werden zu lassen.**

 **Bei Einsatz bei niedrigen Temperaturen die Maschine aufwärmen, damit das Hydrauliköl und das Getriebe auf Temperatur gebracht werden. Sonst könnte das Getriebe beschädigt werden.**

Warmstart

1. Betätigen Sie die Feststellbremse (13:A).
2. Stellen Sie den Gashebel auf Vollgas (14:A).
3. Der Choke-Hebel (14:B) muss nach unten geschoben sein.

4. Drehen Sie den Zündschlüssel auf "I" und drücken Sie die Taste START.

 **Zum Fortfahren siehe die Anweisungen in Abschnitt 7.9.1.**

7.9.1 Fahrtrieb

Betreiben Sie das Gerät folgendermaßen:

- Treten Sie das Pedal (13:A) ganz durch und lassen Sie es dann los.
- Betätigen Sie das Pedal (13:C) zum Anfahren des Geräts.
- Fahren Sie in den Arbeitsbereich.
- Schalten Sie bei Installation von frontseitigem Zubehör die Zapfwelle (14:F) ein.
- Beginnen Sie mit der Arbeit.

7.10 STOPP

Stoppen Sie das Gerät folgendermaßen:

- Treten Sie das Pedal der Feststellbremse (13:A) ganz durch.
- Den Hebel (13:B) nach oben ziehen.
- Das Pedal (13:A) loslassen.
- Lassen Sie den Motor 1 bis 2 Minuten im Leerlauf arbeiten.
- Drücken Sie die Taste STOP (14:P), um das Gerät auszuschalten.
- Drehen Sie den Zündschlüssel (14:C) auf "0" und ziehen Sie ihn ab.
- Schließen Sie den Benzinhahn. Dies ist besonders wichtig, wenn das Gerät z.B. auf einem Anhänger transportiert werden soll.
- Ziehen Sie den Schlüssel des Sicherheitsschalters ab.

 **Wenn Sie sich vom Gerät entfernen, ziehen Sie unbedingt den Zündschlüssel (14:C) und den Schlüssel des Sicherheitsschalters (12:A) ab.**

 **Der Motor kann unmittelbar nach dem Ausschalten sehr heiß sein. Schalldämpfer, Zylinder oder Kühlrippen nicht berühren. Dies kann zu Verbrennungen führen.**

7.11 REINIGUNG

 **Verwenden Sie niemals unter hohem Druck stehendes Wasser. Dies kann zur Zerstörung von Wellendichtungen, elektrischen Komponenten oder Hydraulikventilen führen.**

Richten Sie niemals einen starken Wasserstrahl gegen die Kühlrippen. Dadurch könnten die Rippen Schaden nehmen.

Reinigen Sie das Gerät nach jedem Gebrauch. Halten Sie sich bei der Reinigung an folgende Anweisungen:

- Spitzen Sie den Motor nicht direkt mit Wasser ab.
- Reinigen Sie den Motor mit einer Bürste bzw. Druckluft.
- Reinigen Sie die Lüftungsschlitze des Motors.
- Starten Sie nach der Reinigung das Gerät und ggf. auch die Mähwerke, um das Wasser zu entfernen, das andernfalls in die Lager eindringen und diese beschädigen könnte.

8 MIT DEM ZUBEHÖR ARBEITEN



Kontrollieren Sie, ob die zu mähen- de Rasenfläche vollständig frei von Fremdkörpern ist (Steine usw.).

8.1 SCHNITTHÖHE

Optimale Mähergebnisse werden erzielt, wenn das oberste Drittel abgeschnitten wird. Siehe Abb. 32.

Wenn hohes Gras stark beschnitten werden soll, mähen Sie in zwei Durchgängen mit unterschiedlicher Schnitthöhe.

Verwenden Sie bei einer unebenen Rasenfläche nicht die niedrigste Schnitthöheneinstellung.

Andernfalls besteht die Gefahr, dass die Schneidvorrichtungen durch Bodenkontakt beschädigt werden und die oberste Erdschicht des Rasens abgetragen wird.

8.2 TIPPS ZUM MÄHEN

Beachten Sie folgende Ratschläge, um perfekte Mähergebnisse zu erzielen:

- Mähen Sie regelmäßig.
- Betreiben Sie den Motor mit Vollgas.
- Mähen Sie ausschließlich trockenes Gras.
- Verwenden Sie stets scharfe Messer.
- Halten Sie die Unterseite des Mähwerks sauber.

9 WARTUNG

9.1 SERVICEPROGRAMM

Halten Sie sich, um die Maschine immer in einem guten Zustand hinsichtlich von Zuverlässigkeit, Betriebssicherheit und Umweltschutz zu halten, immer an das Wartungsprogramm der **STIGA SpA**.

Die Wartungspunkte dieses Programms sind im beiliegenden Wartungshandbuch der **STIGA SpA** beschrieben.

Der **Grundservice** ist stets von einer autorisierten Werkstatt auszuführen.

Der **erste Service und der Zwischenservice** sollten von einer autorisierten Werkstatt ausgeführt werden, können aber durch den Benutzer selbst erfolgen. Die Vorgehensweise ist dem Serviceheft zu entnehmen. Die einzelnen Maßnahmen sind im Kapitel „**7 START UND BETRIEB**“ sowie im Folgenden beschrieben.

Der von einer autorisierten Werkstatt durchgeführte Service garantiert eine fachmännische Arbeit mit Originalersatzteilen.

Jeder in der autorisierten Werkstatt ausgeführte Grund- und Zwischenservice wird im Serviceheft abgestempelt. Das Serviceheft mit diesen Stempeln erhöht den Wiederverkaufswert des Geräts.

9.2 VORBEREITUNG

Alle Service- und Wartungsmaßnahmen sind bei stehendem Gerät und ausgeschaltetem Motor durchzuführen.



Betätigen Sie stets die Feststellbremse, um eine Bewegung des Geräts zu verhindern.

Stellen Sie den Motor ab.

Verhindern Sie unbeabsichtigte Motorstarts, indem Sie unbedingt den Zündschlüssel (14:C) und den Schlüssel des Sicherheitsschalters (12:A) abziehen.



Für das Intervall siehe Kapitel 13.

9.3 Wartungsübersicht



Siehe Kapitel „13 WARTUNGSÜBERSICHT“. Nachstehende Übersicht soll Ihnen helfen, eine langfristige Funktionstüchtigkeit und Sicherheit Ihres

Geräts zu garantieren. Darin sind die wichtigsten Eingriffe und die dafür vorgesehene Häufigkeit aufgelistet. Die erforderlichen Maßnahmen sind dann auszuführen, wenn der erste Wert eingetroffen ist.

9.4 REIFENDRUCK

Justieren Sie den Reifendruck nach den Angaben im Abschnitt "0 ÜBERSICHT DER TECHNISCHEN DATEN".

9.5 KONTROLLE / NACHFÜLLEN DES MOTORÖLS



Für diesen Eingriff siehe auch die dem Gerät beige stellte Anleitung des Motorherstellers.



Überprüfen Sie den Ölstand vor jeder Benutzung. Die Kontrolle ist bei Gerät auf ebener Fläche vorzunehmen.



Der Ölstand darf die Markierung "FULL" nicht überschreiten. Ansonsten kann sich der Motor überhitzen. Übersteigt der Ölstand die Markierung "FULL", soviel Öl ablassen, bis der korrekte Ölstand erreicht ist.



Wechseln Sie das Öl häufiger, wenn der Motor extrem belastet wird oder die Umgebungstemperatur sehr hoch ist.

9.5.1 Kontrolle / Nachfüllen (26) (Mod. Honda GXV 630; 660; 690)



Den Bereich rund um den Ölmesstab reinigen. Stab lösen und herausziehen. Ölmesstab abwischen.

Führen Sie den Ölmesstab vollständig ein, ohne ihn festzuschrauben.

Ziehen Sie den Ölmesstab wieder heraus. Lesen Sie den Ölstand ab.

Füllen Sie Öl bis zur Markierung "FULL" (25) ein..

9.5.2 Kontrolle / Nachfüllen (29; 27) (Mod. B&S 8270; B&S VANGUARD 18HP)



Den Bereich rund um den Ölmesstab reinigen. Stab lösen und herausziehen. Ölmesstab abwischen.

Führen Sie den Ölmesstab vollständig ein und schrauben Sie ihn fest.

Dann wieder losschrauben und herausziehen. Lesen Sie den Ölstand ab.

Füllen Sie Öl bis zur Markierung "FULL" (29; 27) ein.

9.6 KONTROLLE / NACHFÜLLEN DES GETRIEBEÖLS



Für die Ölart siehe Abschnitt "0 ÜBERSICHT DER TECHNISCHEN DATEN".

9.6.1 Kontrolle/Nachfüllen (25)

1. Stellen Sie das Gerät auf eine ebene Fläche auf.
2. Lesen Sie den Ölstand am Behälter (25:A) ab. Das Niveau sollte auf der Markierung liegen.
3. Füllen Sie bei Bedarf Öl nach.

9.7 RIEMENTRIEB

Überprüfen Sie, ob sämtliche Riemen intakt sind.

9.8 BATTERIE

Für den im Gerät verwendeten Batterietyp siehe "0 ÜBERSICHT DER TECHNISCHEN DATEN"



ACHTUNG! Die Säure in der Batterie ist ätzend und ihr Kontakt schädlich. Handhaben Sie die Batterie vorsichtig und achten Sie, dass keine Säure austritt.



Säure, die mit Augen oder Haut in Kontakt kommt, verursacht schwere Verletzungen. Ist ein Körperteil mit Säure in Kontakt geraten, sofort mit reichlich Wasser spülen und einen Arzt aufsuchen.

Eine Kontrolle oder Auffüllung der Batteriefähigkeit ist nicht möglich. Die einzige erforderliche Wartungsmaßnahme besteht in der Aufladung, zum Beispiel nach einer längeren Lagerung.

Die Batterie kann geladen werden:

- über den Motor
- mit dem Batterieladegerät.

9.8.1 Laden über den Motor

Dieses Verfahren ist nur bei einer Batterie mit einer für das Anlassen ausreichenden Mindestladung möglich.

- Schließen Sie bei einer neuen Batterie die Kabel an.
- Bringen Sie das Gerät ins Freie.
- Starten Sie den Motor gemäß dieser Betriebsanleitung.
- Betreiben Sie den Motor ohne Unterbrechung für die Dauer von 45 Minuten (notwendige Zeit für die vollständige Ladung der Batterie).
- Stellen Sie den Motor ab.

9.8.2 Laden mit Batterieladegerät



Verwenden Sie ein Ladegerät mit Konstantspannung. Bei Verwendung eines Standardladegeräts kann die Batterie beschädigt werden. Hinweise zum Kauf eines Batterieladegeräts mit Konstantspannung erhalten Sie von Ihrem Fachhändler.



Trennen Sie die Batterie vor Anschluss des Ladegeräts von der elektrischen Anlage.

9.8.3 Demontage/Montage

Die Batterie befindet sich hinter der Batterieklappe (30:C).

Gehen Sie für den Zugang zur Batterie folgendermaßen vor:

1. Schließen Sie den Benzinhahn (24:B).
2. Ziehen Sie den Schlüssel des Sicherheitsschalters ab (siehe 6.2).
3. Lösen Sie die 3 Schrauben (31:A).
4. Ziehen Sie die Batterieklappe (31:B) nach oben ab.
5. Entfernen Sie die Batteriefixierung (31:D) durch Lösen der zwei Schrauben (31:E).
6. Ziehen Sie die Batterie (31:C) etwas aus ihrer Aufnahme heraus.
7. Klemmen Sie das schwarze Kabel ab (=Minus).
8. Klemmen Sie das rote Kabel ab (=Plus).
9. Tauschen Sie die entladene Batterie aus.
10. Verbinden Sie das rote Kabel mit dem Pluspol der Batterie (+).
11. Schieben Sie die neue Batterie in ihre Aufnahme.



Achtung: Halten Sie beim Einschieben der Batterie das rote Kabel, damit es sich nicht verklebmt. Dies könnte die korrekte Anbringung der Batterie in ihrer Aufnahme verhindern.

12. Verbinden Sie das schwarze Kabel mit dem Minuspol der Batterie (-).
13. Bringen Sie die Batteriefixierung durch Festdrehen der zwei Schrauben (31:E) an.
14. Setzen Sie die Batterieklappe (31:B) auf.
15. Ziehen Sie die 3 Schrauben fest (31:A).
16. Stecken Sie den Schlüssel in den Sicherheitsschalter ein (nur, wenn Sie das Gerät benutzen möchten).
17. Öffnen Sie den Benzinhahn ein (nur, wenn Sie das Gerät benutzen möchten).



Wenn die Kabel in der umgekehrten Reihenfolge angeschlossen bzw. getrennt werden, besteht die Gefahr eines Kurzschlusses oder einer Beschädigung der Batterie.

Durch das Vertauschen der Kabel werden Generator und Batterie beschädigt.

Ziehen Sie die Kabel fest an. Lose Kabel können Brände verursachen.

Der Motor darf nie bei getrennter Batterie betrieben werden. Dadurch besteht die Gefahr von Schäden an Generator und elektrischer Anlage.

9.8.4 Reinigung

Oxidierete Batteriepole müssen gereinigt werden. Verwenden Sie dazu eine Stahlbürste und schmieren Sie die Pole mit Fett ein.

9.9 LUFTFILTER, MOTOR



Für diesen Eingriff siehe auch die dem Gerät beigestellte Anleitung des Motorherstellers.



HINWEIS! Wird das Gerät unter staubigen Bedingungen eingesetzt, sind die Filter häufiger zu reinigen/auszutauschen. Demontieren/montieren Sie die Luftfilter wie folgt.

9.9.1 Luftfilter (Mod. Honda GXV 630; 660; 690) (26)

1. Reinigen Sie sorgfältig den Bereich um das Luftfiltergehäuse.

2. Demontieren Sie den Luftfilterdeckel (26:D), indem Sie die zwei seitlichen Laschen ausrasten.
3. Bauen Sie den Vorfilter (26:C) aus, entfernen Sie den Papierfilter (26:B). Vorsichtig arbeiten, damit kein Schmutz in den Vergaser gelangt. Reinigen Sie das Luftfiltergehäuse.
4. Reinigen Sie den Papierfilter, indem Sie ihn leicht gegen eine ebene Fläche klopfen. Wenn der Papierfilter sehr schmutzig ist, sollte er ausgewechselt werden.
5. Gehen Sie bei der Montage in umgekehrter Reihenfolge vor.

Zur Reinigung des Papierfilters dürfen keine Druckluft oder Lösungsmittel auf Petroleumbasis bzw. kein Petroleum verwendet werden. Dadurch wird der Filter zerstört.

Zur Reinigung des Papierfilters keine Druckluft benutzen. Der Papierfilter darf nicht geölt werden.

9.9.2 Luftfilter (Mod. B&S 8270) (29X)

1. Reinigen Sie den Bereich um den Luftfilterdeckel sorgfältig.
2. Demontieren Sie den Luftfilterdeckel (29X:A), indem Sie die zwei Knöpfe (29X:B) abdrücken.
3. Demontieren Sie das Filterpaket (29X:C). Ziehen Sie den Vorfilter (29X:D) heraus.
4. Reinigen Sie den Papierfilter, indem Sie ihn leicht gegen eine ebene Fläche klopfen. Wenn der Papierfilter sehr schmutzig ist, sollte er ausgewechselt werden.
5. Reinigen Sie den Vorfilter. Wenn er sehr schmutzig ist, sollte er ausgewechselt werden.
6. Gehen Sie bei der Montage in umgekehrter Reihenfolge vor.

9.9.3 Luftfilter (Mod. B&S VANGUARD 18HP) (27X)

1. Luftfilterdeckel sorgfältig.
2. Demontieren Sie den Luftfilterdeckel (27X:A), indem Sie die zwei Klammern lösen.
3. Demontieren Sie das Filterpaket (27X:B). Der Vorfilter ist über dem Luftfilter positioniert. Vorsichtig arbeiten, damit kein Schmutz in den Vergaser gelangt. Das Luftfiltergehäuse reinigen.
4. Reinigen Sie den Papierfilter, indem Sie ihn leicht gegen eine ebene Fläche klopfen. Wenn der Papierfilter sehr schmutzig ist, sollte er ausgewechselt werden.
5. Reinigen Sie den Vorfilter. Wenn der Papierfilter sehr schmutzig ist, sollte er

ausgewechselt werden.

6. Gehen Sie bei der Montage in umgekehrter Reihenfolge vor.

9.9.4 Zündkerze

Bevor Sie die Zündkerze lösen, reinigen Sie deren Befestigung.

Für den Zündkerzentyp und den Elektrodenabstand siehe Abschnitt "0 ÜBERSICHT DER TECHNISCHEN DATEN".

9.9.5 Lufteinlass

Siehe Abbildung (26:A, 27:C, 29X:E). Der Motor ist luftgekühlt. Verstopfungen im Kühlsystem schaden dem Motor. Reinigen Sie den Lufteinlass des Motors. Eine gründlichere Reinigung des Kühlsystems wird bei jedem Grundservice ausgeführt.

9.10 SCHMIERUNG (28)

Gegenstand	Tätigkeit	Abb.
Mittleres Gelenk	3 Schmierpunkte im mittleren Bereich an der linken Seite der Maschine. Eine mit Universalfett gefüllte Schmiermittelpumpe verwenden. Pumpen, bis das Schmierfett austritt.	28:A
Lenkung	2 Schmierpunkte im mittleren Bereich an der linken Seite der Maschine. Eine mit Universalfett gefüllte Schmiermittelpumpe verwenden. Pumpen, bis das Schmierfett austritt.	28:B
Riemenspanner	Die Stützelenke der Spannerarme mit Schmieröl schmieren.	28:C
Radlager	2 Schmierpunkte. Eine mit Universalfett gefüllte Schmiermittelpumpe verwenden. Pumpen, bis das Schmierfett austritt.	28:D

Schnellverschlusshalterungen	1 Schmierpunkt für jedes Vorderrad. Eine mit Universalfett gefüllte Schmiermittelpumpe verwenden. Pumpen, bis das Schmierfett austritt.	28:E
Steuerkabel	Die Enden der Steuerkabel mit Schmieröl schmieren.	28:F

9.10.1 Sicherungen (31:F)

Bestimmung	Sicherung
Versorgung elektrische Anlage	20 A
Versorgung Batterieladung	25 A

Ersetzen Sie die Sicherungen folgendermaßen:

- Schließen Sie den Benzinhahn (24:B).
- Öffnen Sie die Motorhaube (siehe 7.4).
- Ziehen Sie den Schlüssel des Sicherheitsschalters ab (siehe 6.2).
- Demontieren Sie das Motorgehäuse (siehe 7.5.1).
- Ersetzen Sie die defekte Sicherung.
- Montieren Sie das Motorgehäuse (siehe 7.5.2).
- Stecken Sie den Schlüssel in den Sicherheitsschalter ein (nur, wenn Sie das Gerät benutzen möchten).
- Schließen Sie die Motorhaube.
- Öffnen Sie den Benzinhahn ein (nur, wenn Sie das Gerät benutzen möchten).

10 SERVICE UND REPARATUR

Diese Anleitung vermittelt sämtliche Informationen zum Betrieb des Geräts sowie zur Ausführung des Grundservedienstes durch den Benutzer. Alle nicht in dieser Anleitung beschriebenen Wartungseingriffe und Einstellungen haben durch Ihren Fachhändler oder ein autorisiertes Servicezentrum zu erfolgen, die über die erforderlichen Kompetenzen und Werkzeuge für die fachgerechte Ausführung der Arbeiten verfügen und den originalen Zustand der Maschine gewährleisten können.



Vor jedem Service:

- Stellen Sie das Gerät auf eine ebene Fläche auf.

- Betätigen Sie die Feststellbremse.
- Stellen Sie den Motor ab.
- Ziehen Sie den Zündschlüssel (14:C) ab.
- Schlüssel aus dem Hauptschalter ziehen (12:A) ab.

Autorisierte Servicewerkstätten führen Reparatur und Wartung unter Garantie aus. Sie verwenden ausschließlich Originalersatzteile.



Die Originalersatzteile und Zubehörteile von STIGA SpA wurden eigens für die Maschinen der STIGA SpA entwickelt. Es wird daran erinnert, dass nicht originale Ersatzteile und Zubehörteile von der STIGA SpA nicht überprüft und genehmigt sind.



Die Verwendung von nicht originalen Ersatz- und Zubehörteilen könnte sich negativ auf die Funktionstüchtigkeit und die Sicherheit der Maschine auswirken. Die STIGA SpA lehnt jedwede Haftung im Fall von Schäden oder Verletzungen durch die besagten Produkte ab.

Originalersatzteile sind bei autorisierten Servicewerkstätten und Fachhändlern erhältlich.



Sie sollten das Gerät zwecks Wartung, Service und Kontrolle der Sicherheitsvorrichtungen einmal im Jahr zu einer autorisierten Servicewerkstatt bringen.

11 UNTERSTELLUNG

- Entleeren Sie Kraftstofftank.
 - Starten Sie den Motor und lassen Sie ihn solange laufen, bis er stoppt.
- Reinigen Sie das Gerät gründlich. Reinigen Sie insbesondere die Unterseite des Mähwerks.
- Reinigen Sie das Gerät gründlich. Reinigen Sie insbesondere die Unterseite des Mähwerks.
- Stellen Sie das Gerät an einen trockenen Ort ab.



Laden Sie die Batterie vor Unterstellung des Geräts. Eine im entladenen Zustand gelagerte Batterie kann schwere Schäden nehmen.

12 GARANTIEBEDINGUNGEN

Die Garantie deckt alle Material- und Herstellungsmängel. Der Benutzer muss die in der beiliegenden Dokumentation enthaltenen Anweisungen sorgfältig befolgen.

Die Garantie deckt keine Schäden durch:

- Mangelnde Kenntnis der Begleitdokumentation.
- Unaufmerksamkeit.
- Falsche bzw. unzulässige Verwendung und Montage.
- Einsatz von Nicht-Originalersatzteilen.
- Verwendung von Zubehörteilen, die nicht von der STIGA SpA geliefert bzw. genehmigt wurden.

Die Garantie deckt nicht:

- Die normale Abnutzung des Verbrauchsmaterials wie Antriebsriemen, Scheinwerfer, Räder, Schrauben und Steuerzüge.
- Den normalen Verschleiß.
- Die Motoren. Letztere sind von der Garantie des Motorherstellers nach den jeweiligen Bedingungen gedeckt.

Der Käufer wird durch die im eigenen Land geltende Gesetzgebung geschützt. Die von den nationalen Gesetzen vorgesehenen Rechte des Käufers werden durch diese Garantie in keiner Weise eingeschränkt.

13 WARTUNGSÜBERSICHT

Eingriff	Häufigkeit Betriebsstunden / Kalendermonate		Bez. Abschnitt
	Erstmals	Anschließend	
GERÄT			
Kontrolle sämtlicher Befestigungen	-	Vor jedem Gebrauch	-
Sicherheitskontrollen / Überprüfung der Bedienelemente	-	Vor jedem Gebrauch	-
Reifendruckkontrolle	-	Vor jedem Gebrauch	-
Allgemeine Reinigung und Kontrolle	-	Nach jedem Gebrauch	-
Allgemeine Schmierung	-	Alle 50 Stunden und nach jeder Wäsche	9.10
Verschleißkontrolle der Antriebsriemen	5 Stunden	50 Stunden	9.7
Laden der Batterie	-	Vor der Unterstellung	9.8; 11
Reinigung der Batteriepole	5 Stunden	100 Stunden	9.8.4
MOTOREN / ANTRIEB (Allgemein)			
Kontrolle/Nachfüllen des Getriebeöls	-	50 Stunden	9.6
Austausch Kraftstofffilter	-	Jede Saison	***
Wechsel des Getriebeöls	5 Stunden	200 Stunden	***
Filteraustausch Getriebeölbehälter	5 Stunden	200 Stunden	***
Filteraustausch Getriebeöl	50 Stunden	200 Stunden	***
Motor Mod. Honda GXV 630; 660; 690			
Kontrolle/Nachfüllen des Motoröls	-	Vor jedem Gebrauch	9.5.1
Motorölwechsel	Alle 20 Stunden / 1 Monat	Alle 100 Stunden / 6 Monate	***
Filteraustausch Motoröl	-	200 Stunden	***
Reinigung/Austausch des Papierfilters	Vor jedem Gebrauch überprüfen	Alle 100 Stunden/6 Monate reinigen (häufiger bei Einsatz in staubiger Umgebung). Alle 500 Stunden / 2 Jahre austauschen (nur Filtereinsatz).	9.9.1
Austausch Zündkerze		200 Stunden	
Reinigung des Lufteinlasses		50 Stunden	

Motor Mod. B&S 8270

Kontrolle/Nachfüllen des Motoröls	-	Vor jedem Gebrauch	9.5.2
Motorölwechsel	-	Alle 50 - 100 Stunden / jede Saison	*** (1)
Filteraustausch Motoröl	-	Alle 50 - 100 Stunden / jede Saison	*** (1)
Reinigung/Austausch des Vorfilters		25 Stunden	9.9.2 (2)
Reinigung/Austausch des Luftfilters	-	Alle 100 Stunden / jede Saison	9.9.2 (2)
Austausch Zündkerze		Jede Saison	
Reinigung des Lufteinlasses		Alle 8 Stunden / täglich	

Motore Mod. B&S Vanguard 18 HP

Kontrolle/Nachfüllen des Motoröls	-	Vor jedem Gebrauch	9.5.2
Motorölwechsel	5 Stunden	100 Stunden / Jede Saison	*** (1)
Filteraustausch Motoröl	-	100 Stunden / jeden Ölwechsel	*** (1)
Reinigung des Vorfilters		25 Stunden	9.9.3 (2)
Reinigung des Luftfilters	-	100 Stunden	9.9.3 (2)
Austausch des Luftfilters		400 Stunden / Jede Saison	9.9.3
Austausch Zündkerze		100 Stunden / Jede Saison	9.9.4
Reinigung des Lufteinlasses		8 Stunden / täglich	9.9.5

*** Diese Eingriffe sind von Ihrem Händler oder einem autorisierten Servicezentrum durchzuführen.

(1) Alle 50 Stunden bei schwarzen Originalfiltern B&S - Alle 100 Stunden bei gelben Hochleistungsfiltern B&S.

(2) Bei besonders schweren Arbeitsbedingungen oder durch Partikel belastete Luft häufiger reinigen.

14 INFOMELDUNGEN AM DISPLAY (Mod. 740IOX; 540IX)

MELDUNG	MASSNAHME / MÖGLICHE URSACHE	ABHILFE
CHECK CONNECTION	Einschaltversuch des hinteren Zubehörs (14:L) . Kein Zubehör am Stecker (17:A) angeschlossen.	Stecker des Zubehörs an die Gerätebuchse anschließen.
	Stecker ist angeschlossen, Meldung bleibt am Display eingeblendet.	Autorisiertes Servicezentrum aufsuchen.
NO MOVING	Einstellversuch der Höhe des hinteren Zubehörs (14:I; 14:H). Kein Zubehör am Stecker (17:B) angeschlossen.	Stecker des Zubehörs an die Gerätebuchse anschließen.
	Stecker ist angeschlossen, Meldung bleibt am Display eingeblendet.	Autorisiertes Servicezentrum aufsuchen.
START MOTOR	Einkuppelversuch der Zapfwelle bei abgestelltem Motor	Starten Sie den Motor.
PRESS BRAKE	Startversuch des Motors bei nicht betätigter Feststellbremse	Betätigen Sie die Feststellbremse.
SIT DOWN	Startversuch des Motors ohne Fahrer auf dem Sitz.	Nehmen Sie auf dem Sitz Platz.

TILT FAULT

Betriebsstörung des Neigungssensors.

Autorisiertes Servicezentrum aufsuchen.

Diese Meldung läuft zweimal durch:

- bei Ausfall des Neigungsmessers.
- bei jedem Start des Geräts, unmittelbar nach dem Anfangstest der Displayanzeigen.

15 AUFSCHLÜSSELUNG DER STÖRUNGEN

STÖRUNG	MÖGLICHE URSACHE	ABHILFE
1. <u>Die Konsole schaltet sich nicht ein.</u>	Sicherheitsschalter mit Schlüssel auf "O".	Den Sicherheitsschalter mit Schlüssel auf "I" stellen.
2. <u>Die Konsole schaltet sich nicht ein.</u> Bei Sicherheitsschalter auf «I» und Zündschlüssel auf «I» bleibt die Konsole ausgeschaltet	Batterie falsch angeschlossen.	Batterieanschlüsse überprüfen.
	Batterie vollkommen entladen.	Batterie laden.
	Sicherung (20A) durchgebrannt.	Sicherung ersetzen.
3. <u>Anlasser funktioniert nicht</u> Bei Zündschlüssel auf „I“ schaltet sich das Display durch Drücken der Taste «START / STOP ENGINE» ein, der Anlasser funktioniert aber nicht.	Batterie unzureichend geladen.	Batterie laden.
4. <u>Anlasser funktioniert, Motor startet aber nicht</u> Bei Zündschlüssel auf „I“ schaltet sich das Display durch Drücken der Taste «START / STOP ENGINE» ein, der Anlasser funktioniert, aber der Motor startet nicht.	Benzinhahn geschlossen.	Öffnen Sie den Benzinahn.
	Keine Benzinzufuhr.	- Benzinzustand im Tank prüfen. - Kraftstofffilter prüfen.
	Defekte Zündung.	- Befestigung des Zündkerzensteckers überprüfen. - Sauberkeit und korrekten Elektrodenabstand der Zündkerze überprüfen.
5. <u>Batterieanzeige und Displaystellen blinken. (740 IOX, 540 IX). Es erscheint "BATT". (340 IX).</u> Startversuch des Geräts, das Gerät startet nicht, die «Batterieanzeige» und die «Displaystellen» blinken und melden eine Spannung unter 12V.	Batterie unzureichend geladen.	Batterie laden.
	Sicherung (25A) des Ladegeräts durchgebrannt.	Sicherung ersetzen.
	Batterie defekt.	Batterie austauschen.

<p>6 Batterieanzeige und Displaystellen blinken. (740 IOX, 540 IX). Es erscheint "BATT". (340 IX). Die «Batterieanzeige» und die «Displaystellen» blinken und melden eine Spannung über 12V.</p>	<p>Die «Displaystellen» melden eine Spannung über 12V; es liegt Überspannung vor.</p>	<p>Autorisiertes Servicezentrum aufsuchen.</p>
<p>7 Batterieanzeige und Displaystellen blinken, dann stellt sich der Motor ab. (740 IOX, 540 IX) Es erscheint "BATT". (340 IX). Die «Batterieanzeige» und die «Displaystellen» blinken und melden eine Spannung über 12V; dann stellt sich das Gerät ab.</p>	<p>Die Batterie ist über der Ansprechschwelle Überspannung.</p>	<p>Autorisiertes Servicezentrum aufsuchen.</p>
<p>8. Motor läuft, die «Batterieanzeige» und die «Displaystellen» blinken und melden eine Spannung unter 12V. (740 IOX, 540 IX) Es erscheint "BATT". (340 IX).</p>	<p>Sollte dieser Zustand fortbestehen:</p>	
	<p>Sicherung (25A) des Ladegeräts durchgebrannt.</p>	<p>Sicherung ersetzen.</p>
	<p>Batterie defekt.</p>	<p>Batterie austauschen.</p>
	<p>Batterieladegerät defekt.</p>	<p>Autorisiertes Servicezentrum aufsuchen.</p>
<p>9. Startschwierigkeiten oder unregelmäßiger Motorlauf</p>	<p>Probleme mit dem Vergaser.</p>	<p>Luftfilter reinigen oder ersetzen.</p>
<p>10. Motorleistung sinkt beim Mähen</p>	<p>Fahrgeschwindigkeit im Verhältnis zur Schnitthöhe hoch.</p>	<p>Fahrgeschwindigkeit drosseln bzw. Schneidteller anheben.</p>
<p>11. Batterieanzeige erlischt nicht nach einigen Betriebsminuten. (740 IOX, 540 IX)</p>	<p>Unzureichende Ladung.</p>	<p>Autorisiertes Servicezentrum aufsuchen.</p>
<p>12. Ölanzeige leuchtet während der Arbeit auf. (740 IOX, 540 IX)</p>	<p>Probleme mit der Motorschmierung.</p>	<p>- Gerät sofort abstellen. - Ölstand wiederherstellen (sollte das Problem fortbestehen, ein autorisiertes Servicezentrum aufsuchen).</p>
<p>13. Motor stoppt, ohne offensichtlichen Grund.</p>	<p>- Kein Benzin mehr im Tank. - Motorstart versuchen.</p>	<p>Voll tanken (sollte das Problem fortbestehen, ein autorisiertes Servicezentrum aufsuchen).</p>
<p>14. Unregelmäßiger Schnitt.</p>		<p>Reifendruck prüfen.</p>
	<p>Schneidvorrichtungen unzureichend geschärft.</p>	<p>Autorisiertes Servicezentrum aufsuchen.</p>
<p>15. Nicht normale Vibrationen beim Betrieb.</p>	<p>Fahrgeschwindigkeit im Verhältnis zur Schnitthöhe hoch.</p>	<p>Fahrgeschwindigkeit drosseln bzw. Schneidteller anheben.</p>
	<p>Baugruppe Mähwerk mit Gras gefüllt.</p>	<p>- Solange warten, bis das Gras trocken ist. - Baugruppe Mähwerk reinigen.</p>
<p>15. Nicht normale Vibrationen beim Betrieb.</p>	<p>- Schneidvorrichtungen nicht ausgewuchtet. - Schneidvorrichtungen locker. - Teile locker. - Etwaige Schäden.</p>	<p>Autorisiertes Servicezentrum für Inspektion, Austausch oder Reparatur aufsuchen.</p>

16. Bei laufendem Motor bewegt sich das Gerät durch Drücken des Fahrpedals nicht. «Auskupplungshebel des Antriebs» Antrieb einkuppeln.
ausgekuppelt.

Sollten die Probleme nach den vorgenannten Eingriffen fortbestehen, Ihren Händler aufsuchen.



Achtung! Versuchen Sie niemals., aufwändige Reparaturen ohne die erforderlichen Werkzeuge und technischen Kenntnisse durchzuführen. Bei nicht fachgerecht ausgeführten Eingriffen erlischt automatisch jeder Garantieanspruch und jede Haftung des Herstellers.

1 Table of Contents

0 TECHNICAL DATA TABLE XI

1 INTRODUCTION 4

1.1 STRUCTURE OF THE MANUAL 4

1.2 SYMBOLS USED IN THIS MANUAL 4

1.3 TAKING CARE OF THE MANUAL 4

2 GETTING TO KNOW THE MACHINE 4

2.1 MACHINE CHARACTERISTICS 4

2.2 INTENDED USE 4

2.2.1 Definition of the type of user 5

2.3 IMPROPER USE 5

2.4 SAFETY SIGNS (4) 5

2.5 PRODUCT IDENTIFICATION LABEL 6

2.6 MAIN COMPONENTS (1) 6

3 SAFETY REGULATIONS 6

3.1 TRAINING 6

3.2 PREPARATION 7

3.3 DURING OPERATION 7

3.4 MAINTENANCE AND STORAGE 9

3.5 TRANSPORTING 10

3.6 ENVIRONMENTAL PROTECTION 10

4 INSURING YOUR LAWNMOWER 11

5 ASSEMBLY 11

5.1 ASSEMBLY COMPONENTS (3) 11

5.2 SEAT 11

5.2.1 Armrest assembly (6) 11

5.2.2 Seat assembly (5) (Mod. 740 IOX, 540 IX) 11

5.2.3 Seat assembly (5) (Mod. 340 IX) 12

5.2.4 Bellows installation (7) (Mod. 740 IOX, 540 IX) 12

5.2.5 Install the carrier (8) 12

5.3 STEERING WHEEL (9) 12

5.4 TOW BAR (10) 12

5.5 QUICK-RELEASE SUPPORTS (1:P) 12

5.6 BATTERY CHARGING 12

5.7 TYRE PRESSURE 12

5.8 ACCESSORIES 12

6 COMMANDS AND CONTROL INSTRUMENTS 12

6.1 BONNET (11) 12

6.2 MAIN POWER KEY SWITCH (12) 12

6.3 PARKING BRAKE PEDAL (13:A) 12

6.4 PARKING BRAKE LOCKING LEVER (13:B) 13

6.5	TRACTION PEDAL (13:C)	13
6.6	STEERING WHEEL (13:E)	13
6.7	THROTTLE CONTROL (ACCELERATOR)(14:A)	13
6.8	CHOKE CONTROL (14:B)	13
6.9	KEY SWITCH (14:C)	13
6.10	CONSOLE DISPLAY AND MODE KEY (14:D; 15) (Mod. 740 IOX, 540 IX)	14
6.11	REAR ACCESSORY AND HEADLAMPS CONTROL (14:D; 15) (Mod. 340 IX)	14
6.12	HOUR METER DISPLAY (14:D; 15) (Mod. 340 X)	14
6.13	POWER TAKE-OFF (14:F)	15
6.14	CUTTING HEIGHT ADJUSTMENT (14:G)	15
6.15	REAR ACCESSORY ADJUSTMENT CONTROL (14:H; 14:I)	15
6.16	REAR ACCESSORY CONTROL (14:L)	15
6.17	ACCESSORY LIFTING DEVICE, HYDRAULIC (1:G)	15
6.18	HYDRAULIC CONNECTIONS CONTROL LEVER (14:O; 14:N) (Mod. 740 IOX)	15
6.19	TRANSMISSION ENGAGE/DISENGAGE LEVER (19)	16
6.20	SEAT ADJUSTMENT (20)	16
6.21	QUICK-RELEASE SUPPORTS (21; 22; 23)	16
7	START-UP AND OPERATION	16
7.1	PRECAUTIONS FOR USE	16
7.2	COMBINED USE OF ACCESSORIES	17
7.3	REFUELLING (24)	17
7.4	BONNET (10)	17
7.5	ENGINE CASING (30)	17
7.5.1	Engine casing removal	17
7.5.2	Engine casing installation	17
7.6	CHECKING THE ENGINE OIL LEVEL (25)	17
7.7	CHECKING THE TRANSMISSION FLUID LEVEL	17
7.8	SAFETY CHECKS	17
7.8.1	General safety check	17
7.8.2	Electrical safety check	18
7.9	START-UP / OPERATION	18
7.9.1	Operation	18
7.10	STOPPING	18
7.11	CLEANING	19
8	USING THE ATTACHMENT	19
8.1	CUTTING HEIGHT	19
8.2	MOWING TIPS	19
9	MAINTENANCE	19
9.1	ASSISTANCE PROGRAMME	19
9.2	PREPARATION	19
9.3	Maintenance table	20
9.4	TYRE PRESSURE	20
9.5	CHECK/TOP UP ENGINE OIL	20

- 9.5.1 Check / top-up (26) (Mod. Honda GXV 630; 660; 690) 20
- 9.5.2 Check / top-up (29; 27) (Mod. B&S 8270; B&S VANGUARD 18HP) 20
- 9.6 CHECKING/TOP-UP THE TRANSMISSION FLUID 20
- 9.6.1 Check / top-up (25) 20
- 9.7 BELT DRIVES 20
- 9.8 BATTERY 20
- 9.8.1 Charging by the engine 20
- 9.8.2 Charging with a battery charger 21
- 9.8.3 Disassembly/assembly 21
- 9.8.4 Cleaning 21
- 9.9 AIR FILTER, ENGINE 21
- 9.9.1 Air filter (Mod. Honda GXV 630; 660; 690) (26) 21
- 9.9.2 Air filter (Mod. B&S 8270) (29X) 22
- 9.9.3 Air filter (Mod. B&S VANGUARD 18HP) (27X) 22
- 9.9.4 Spark plug 22
- 9.9.5 Air intake 22
- 9.10 LUBRICATION (28) 22
- 9.10.1 Fuses (31:F) 22
- 10 ASSISTANCE AND REPAIRS 22**
- 11 STORAGE 23**
- 12 TERMS OF PURCHASE 23**
- 13 MAINTENANCE SUMMARY TABLE 24**
- 14 INFORMATION DISPLAY MESSAGES (MOD. 740IOX; 540IX) 25**
- 15 TROUBLESHOOTING. 26**

1 INTRODUCTION



Read the instruction manual carefully before starting the machine.

1.1 STRUCTURE OF THE MANUAL

This manual is made up of the cover, the table of contents, a section containing all the figures and explanatory text.v

Contents are divided into chapters, headings and subheadings.

This manual contains a number of tables relative to the different engines (if scheduled)

Figures

The figures in these instructions for use are numbered 1, 2, 3, etc.

Components shown in the figures are marked A, B, C, etc.

A reference to a figure is written (2).

A reference to component C in figure 2 is written (2:C).

Headings

The headings in these instructions for use are numbered in accordance with the following example:

“2.2.1 Definition of the type of user” is a sub-heading of “2.2 INTENDED USE” and is included under this heading.

When referring to headings, usually only the relative number is specified, e.g. “See 9.4.4”.

1.2 SYMBOLS USED IN THIS MANUAL



WARNING symbol. Failure to observe the instructions provided may result in serious injury and/or material damage.



MANDATORY symbol. Used to indicate that an operation is mandatory.



PROHIBITION symbol. Used to indicate that an operation is prohibited.



NOTE symbol. Indicates information or details which are particularly important.



REFERENCE symbol. Indicates a reference to information, the note alongside indicates where the information can be found.

1.3 TAKING CARE OF THE MANUAL

Keep the manual in good, legible condition, in a place which is known and easily accessible to the machine user.

2 GETTING TO KNOW THE MACHINE

The machine described herein is gardening equipment, a ride-on lawnmower to be precise, with front cutting.

The machine is fitted with an engine which activates the cutting device, protected by a safety guard, as well as a drive unit which moves the machine. The machine is articulated. This means that the frame is divided into a front section and a rear section which can be steered in relation to one another. The articulated steering allows the machine to turn smoothly round trees and other obstacles with a very tight turning radius.

The operator can drive the machine and activate the main commands from a sitting position in the driver's seat. The safety devices installed on the machine stop the engine and the cutting device.

2.1 MACHINE CHARACTERISTICS

This machine has 4-wheel drive. The power from the engine to the drive wheels is transferred hydraulically.

The engine activates an oil pump which, via a hydraulic circuit, activates the rear and front axles (wheels).

The front and rear wheels rotate at the same speed. Both axles are equipped with a differential to make turning easier.

Front mounted accessories are activated by drive belts.

Certain accessory adjustments can be performed either manually or electrically, for example cutting height adjustment of the cutting mean assembly. Movements for other accessories may be manual or hydraulically controlled. Connection of these latter movements to the machine's hydraulic system is made by means of the two hydraulic connectors (optional) (18:A; 18:B).

2.2 INTENDED USE

This machine has been designed and built to cut grass.

The use of special accessories, envisaged by the Manufacturer as original equipment or purchasable separately, allows the user to perform this work in accordance with different operating modes as illustrated in this manual or the instructions accompanying the individual accessories. Likewise, the possibility to apply supplementary equipment (if envisaged by the Manufacturer) may extend the range of intended uses to other functions, in ac-

cordance with the limits and conditions indicated in the instructions accompanying the equipment in question.



The machine must be used by one operator.



The stability of the machine is reduced when a front attachment other than the cutting mean assembly is used.



The machine must be used with at least the cutting mean assembly or another front attachment installed.

2.2.1 Definition of the type of user

This machine is designed for use by the general public, i.e. non-professional operators.

This machine is intended for "hobby use".

2.3 IMPROPER USE

Any other use, different to the uses cited above, may be dangerous and cause injury and/or material damage. Improper uses (by way of example and not limited to) are:

- Carrying other people, children or animals on the machine or on a trailer.
- Towing or pushing loads without using the proper towing accessory.
- Using the machine to travel over unstable, slippery, frozen, pebbly or potholed terrain or puddles or marshes which do not allow the user to accurately assess the solidity of the ground.
- activation of the cutting means on grass-free areas.



Improper use will render the warranty null and void and the Manufacturer shall be exonerated from all liability, with all responsibility for damages or injuries to self or third parties being transferred to the user.

2.4 SAFETY SIGNS (4)

Safety signs on the machine are designed to inform the user as to the correct conduct to be maintained when using the machine, in particular for operations which require special caution and attention.



WARNING! Indicates a hazard. It is usually accompanied by other symbols indicating the type of hazard.



Caution! Read the instruction manual before using the machine.



Caution! Watch out for any loose objects on the ground. Pay attention to any other people who may be in the area.



Caution! Always wear hearing protectors.



WARNING! The machine has not been certified for use on public highways.



Caution! The machine, equipped with original accessories, must not be driven in any direction on slopes with a gradient greater than 10°.



Tyre pressure. The decal shows the optimum tyre pressure values (see the 0 DATA TABLE). Correct tyre pressure is an essential condition for achieving the best performance from your machine.



Indicates parking brake blocking.



Indicates the maximum load of the carrier (4:A). (If present)

The decal is located:

- near the carrier installed on the bonnet.



Indicates transmission engaging / release (4:B).

The decal is located:

- near the transmission engage/release lever.



Indication of the maximum towable weight (4:C).

The decal is located:

- near the tow bar.



Warning! Burns hazard (4:D). Do not touch the silencer.

The decal is located:

- near the exhaust pipe.



Warning! Risk of crushing injuries (4:E). Keep hands and feet well away from the articulated steering joint and the towing hook when it is connected to an accessory.

The decal is located:

- near the articulated steering joint;
- near the tow bar.



Any damaged or illegible decals must be replaced.



Order replacement decals from an authorised assistance centre.

2.5 PRODUCT IDENTIFICATION LABEL

The identification label holds the following data (see fig. 1):

1. Manufacturer's address
2. Type of machine
3. Sound power level
4. CE conformity marking
5. Weight in Kg.
6. Engine operating speed and power
7. Year of manufacture
8. Serial number
9. Article code



Write your machine's serial number in the space provided in the figure (1:10).

The identity of the product is determined by two parts:

1. **The machine's item and serial numbers.**
2. **The engine's model, type and serial numbers.**



Use these means of identification whenever you contact an authorized service workshop.



The example of the declaration of conformity can be found on the second to last page of this manual.

2.6 MAIN COMPONENTS (1)

The machine is made up of the following main components (see fig. 1):

- A. Chassis
- B. Wheels
- C. Steering wheel
- D. Seat
- E. Console
- F. Control pedals
- G. Front accessories lift lever
- H. Bonnet
- I. Fixed engine casing
- L. Fuse box

- M. Battery
- N. Fuel tank
- O. Transmission fluid reservoir
- P. Engine
- Q. Hydraulic connectors (Mod. 740 IOX)
- R. Quick-release supports for accessories

3 SAFETY REGULATIONS



Read these instructions carefully before using the machine.

3.1 TRAINING



CAUTION! Read these instructions carefully before using the machine.

Be familiar with the controls and the proper use of the machine.

Learn to stop the machine and disengage the controls quickly.

Failure to observe the warnings and instructions may lead to electric shock, fire and/or serious injury.

Please keep all the warnings and instructions for future reference.



Never allow children or people unfamiliar with these instructions to use the machine.

Local regulations may restrict the age of the operator.



Never use the machine when bystanders, especially children, or pets are in the surroundings.



Never use the machine if the user is tired or unwell, or has taken medicine, drugs, alcohol or substances which may slow his reflexes and compromise his judgement.



Keep in mind that the operator or user is responsible for accidents or hazards occurring to other people or their property.

It is the user's responsibility to assess the potential risk of the area where work is to be carried out, and to take all the necessary precautions to ensure his own safety and that of others, particularly on slopes or rough, slippery and unstable ground.



In the event of changes in ownership or loan of the machine, make sure the future user reads the instructions for use provided in this manual.



Never carry children or other passengers on the machine: they might fall off and be seriously injured or inhibit safe use of the machine.



The operator of a machine must carefully follow the driving instructions, particularly:

- a. the need for care and concentration when using machines;
- b. that control of a machine sliding on a slope will not be regained by the application of the brake. The main cause behind a loss of machine control are:
 - insufficient wheel grip;
 - being driven too fast;
 - inadequate braking;
 - the type of machine is unsuitable for its task;
 - lack of awareness of the effect of ground conditions, especially slopes;
 - Incorrect use of the machine as a towing vehicle;



The machine is equipped with a series of safety microswitches and devices which must never be removed, altered or tampered with. Removing these devices invalidates the warranty and the manufacturer declines any responsibility. Always check the safety devices work before using the machine.

3.2 PREPARATION

- When using the machine always wear sturdy, slip-resistant footwear and long trousers.
- Never activate the machine when barefoot or wearing open-toe sandals.
- Do not wear chains, bracelets, cumbersome clothing with strings or ties.
- Tie back long hair. Always wear hearing protectors.
- Thoroughly inspect the area where the equipment is to be used and remove all objects which may be thrown by the machine (stones, sticks, metal wire, bones, etc.)



CAUTION: DANGER! The fuel is highly flammable.

- a. store fuel in containers specifically designed for this purpose;
- b. refuel using a funnel and outdoors only. Do not smoke while refuelling or whenever handling the fuel;
- c. Add fuel before starting the engine. Never remove the cap of the fuel tank or add fuel while the engine is running or when the engine is hot;
- d. If fuel is spilled, do not attempt to start the engine but move the machine away from the area of spillage and avoid creating any source of ignition until the fuel has evaporated and the fumes dispersed;
- e. Always replace caps of fuel tanks and container securely.



Replace faulty silencers.



Before using, always carry out a visual inspection, particularly of the cutting mean, seeing that the screws and cutting means are not worn or damaged.

Replace a worn or damaged cutting means and screws as a set to preserve balance.

Any repair shall be performed by an authorized service centre.



Check the condition of the battery at frequent intervals. Replace if damages to the casing, cover or terminals are found.

3.3 DURING OPERATION



Never start the engine in a confined area where hazardous carbon monoxide gases can build up.

All starting operations have to be effected in an open or well ventilated area!

Always remember that exhaust gases are toxic!



Mow only in daylight or with good artificial light in good visibility conditions. Keep persons, children and animals away from the working area.



If possible, avoid mowing wet grass. Avoid working in the rain and when there is a thunderstorm risk. Do not use the machine in bad weather, especially if there is a risk of lightning.



Before starting the engine, disengage the cutting means or the PTO and put the gear into neutral.



Take special care when approaching obstacles which may obscure your vision.



Apply the parking brake when you park the machine.



The machine may not be driven on slopes greater than 10° (17%), in any direction.



Remember there is no such thing as a "safe" slope. Travel on grass slopes requires particular care. To avoid roll-over or losing control of the machine:

- do not stop or start suddenly when going up or downhill;
- engage the drive slowly and always keep the machine in gear, especially when travelling downhill;
- machine speeds should be kept low on slopes and during tight turns;
- Beware of humps, hollows and other hidden dangers;
- Never mow across the face of the slope. When mowing on a slope, proceed up and down the slope as opposed to across it, taking great care when changing direction that the first wheels do not hit obstacles (such as stones, branches, roots, etc.), that may cause the machine to slide sideways, roll over or otherwise cause loss of control.



Reduce speed before any change of direction on slopes and always engage the parking brake before leaving the machine stopped and unattended.



exercise caution in the proximity of cliffs, ditches or embankments. The machine may overturn if a wheel drives over the edge or the edge gives way.



Exercise maximum caution when reversing and working in reverse. Look behind you both before and during re-

versing to make sure there are no obstacles.



Use care when pulling loads or using heavy equipment:

- use only approved drawbar hitch points;
- limit loads to those you can safely control;
- Do not make any sudden turns. Use care when reversing;
- use counterweight(s) or wheel weights whenever advised in the instructions manual.



Disengage the cutting means or PTO and lift the cutting means assembly to its highest position when crossing grass-free areas or when moving from one area to another.



Look out for traffic when using the machine near the road.



CAUTION! The machine has not been approved for use on public roads. It has to be used (as indicated by the highway code) in private areas closed to traffic.



Never use the machine if the safeguards are damaged.



Do not put hands or feet near or under rotating parts. Keep clear of the discharge opening at all times.



Do not leave the machine on high grass with the engine running to avoid the risk of starting a fire.



When using accessories, always direct the discharge chute away from people.



Only use accessories approved by the machine manufacturer.



Do not use the machine if the accessories/tools are not installed in the correct places. Driving without accessories may adversely effect machine stability.



Take care when using grass collectors and other accessories which may alter machine stability, especially when working on a slope.



Do not change the engine governor settings or overspeed the engine.

 Do not touch engine components which get hot during use. Burns hazard.

 Disengage the cutting means or the PTO, set the engine to the idle position, stop the engine and remove the key (make sure that all moving parts have come to a complete stop):

- a. whenever you leave the machine unattended or leave the driver's seat.
- b. before removing the jamming cause or unclogging the collector channel;
- c. before checking, cleaning or working on machine;
- d. after striking a foreign object. Inspect the machine for damage and make repairs before restarting and operating the machine;

 Disengage the cutting means or the PTO and stop the engine (make sure that all moving parts have come to a complete stop):

- a. Before refuelling;
- b. Every time you remove the grass collector sack or put it back on;
- c. adjusting the cutting height, assuming this operation cannot be done from the driver's seat.

 Disengage the cutting means or the PTO during transport or whenever the machine is not being used.

 Reduce the throttle setting before stopping the engine. turn the fuel off at the conclusion of mowing, following the instructions in the manual.

 Take care with multiple cutting means as one rotating cutting mean may cause other cutting means to rotate.

 **WARNING** - In the event of failures or accidents when working with the machine, stop the engine immediately and move the machine away to avoid causing further damage; in the event of accidents with injuries to operators or third parties, take the first aid measures which are most appropriate to deal with the situation and contact a health care facility for the necessary treatment. Carefully remove any debris which could cause damage or injury to persons or animals if ignored.



CAUTION! The noise and vibration levels shown in these instructions are the maximum levels for use of the machine. The use of an unbalanced cutting element, the excessive speed of movement, or the absence of maintenance have a significant influence on noise emissions and vibrations. Consequently, it is necessary to take preventive steps to eliminate possible damage due to high levels of noise and stress from vibration. Maintain the machine well, wear ear protection devices, and take breaks while working.

3.4 MAINTENANCE AND STORAGE



CAUTION! - Before cleaning or doing maintenance work, take out the ignition key and read the relevant instructions. Wear adequate clothing and work gloves whenever your hands are at risk.



CAUTION! - Never use the machine with worn or damaged parts. Faulty or worn-out parts must always be replaced and never repaired. Only use original spare parts: The use or non-original and/or incorrectly fitted parts will compromise the safety of the machine, may cause accidents or personal injuries for which the Manufacturer is under no circumstance liable or responsible.



Any regulations and maintenance operations not described herein must be carried out by your Dealer or Authorized Service Centre, which have the necessary knowledge and equipment to ensure that the work is carried out correctly, maintaining the correct degree of safety and the original operating conditions of the machine. Any adjustments or maintenance operations carried out by people not having the necessary knowledge will nullify the warranty and exonerate the manufacturer from all liability.

- After each use of the machine, remove the key and check for any damage.
- Keep all nuts, bolts and screws tight to be sure the equipment is in safe working condition. Regular maintenance is essential for safety and for maintaining performance levels.
- Regularly check that the cutting means screws are securely tightened.



Wear suitable work gloves when handling the cutting means assembly during removal and reinstallation operations.



Check the cutting means' balance after sharpening. All operations concerning the cutting means assembly (disassembling, sharpening, balancing, assembling and/or replacement) are tough works and require a specific knowledge as well as special tools; for sake of safety, they should always be performed by an authorized service centre.

- Regularly check the brakes work properly. It is important to service the brakes and repair them if necessary.
- Replace any damaged warning and instruction stickers.
- If the machine has no mechanical stoppers for transport, accessories must always be resting on the ground when the machine is parked, stored or left unattended.
- Store the machine where children cannot get to it.



Never store the equipment with fuel in the tank inside a building where fumes may reach a flame or a spark or a source of extreme heat.

- Allow the engine to cool before storing in an enclosed space.
- To reduce the fire hazard, keep the engine, exhaust silencer, battery compartment and fuel storage area free of grass, leaves, or excessive grease.
- To reduce the risk of fire, regularly check the machine for oil and/or fuel leaks.
- If the fuel tank has to be drained, this should be done outdoors and when the engine is cool.
- The ignition key must never be left inserted in the machine, or where children or persons not familiar to the machine may reach it. Before any maintenance or repair, remove the ignition key.



CAUTION! – Battery acid is corrosive. In the event of mechanical damage or overcharging, acid may leak out. Avoid inhalation or contact with any part of

the body.



Inhaled acid fumes are harmful to mucous membranes and other internal organs. Seek medical attention immediately.



CAUTION! – Do not overcharge the battery. Excessive charging may cause the battery to explode with subsequent acid leaks.



CAUTION! – Acid can seriously damage tools, clothing and other materials. Rinse away spilled acid immediately with water.



Do not short circuit the battery terminals. Sparks occur which can result in fire.



TAKE CARE over the hydraulic components. Pressurized hydraulic fluid leaks may lead to injection injuries which can seriously damage tissues and need immediate medical attention.

3.5 TRANSPORTING



CAUTION! - If the machine is transported on a truck or trailer, use ramps with suitable resistance, width and length.

During transport, close the fuel stopcock (if fitted), lower the cutting means assembly or the attachment, engage the parking brake and fasten the machine securely with ropes or chains to the hauling device.

3.6 ENVIRONMENTAL PROTECTION

- Safeguarding the environment must be a relevant and priority aspect of machine use, of benefit to the community and the environment we live in. Avoid being a disturbance to the neighbourhood.
- Adhere strictly to the local regulations governing the disposal of packaging, oil, fuel, filters, damaged parts or any other element which may have an impact on the environment; this waste should not be disposed of along with standard household waste, but must be disposed of separately and sent to special waste disposal facilities for handling and recycling.
- Adhere strictly to local regulations governing the disposal of cuttings.

- When the machine is withdrawn from service, do not dump it in the environment, but take it to a waste disposal facility in accordance with the local regulations in force.

4 INSURING YOUR LAWMOWER

Check the insurance on your lawnmower.

Contact your insurance company.

You ought to have fully comprehensive insurance for traffic, fire, damage and theft.

5 ASSEMBLY

 **Do not use the machine until all the indications provided in the "ASSEMBLY" section have been carried out.**

 **Unpacking and completing the assembly should be done on a flat and stable surface, with enough space for machine handling and its packaging, always making use of suitable equipment.**

5.1 ASSEMBLY COMPONENTS (3)

The machine is delivered with the seat, armrests, steering wheel, tow bar, quick-fit supports dismantled. The battery is in its housing and connected.

The packaging holds the components needed for assembly (3) as listed in the table below:

[740 IOX; 540 IX]			
Pos.	No.	Description	Dimensions
A	2	Spring pin	6 x 36
B	2	Key for switch	/
C	1	Key for main power switch	/
D	2	Armrests	/
E	4	Screws for seat fastening	M8 x 40
F	10	Pegs for bellows fastening	
G	4	Bushes for seat fastening	
H	4	Split lock washer	M8
L	4	Hex head screw	M8 x 20
M	1	Carrier	
N	4	TORX screws (carrier fastening)	M6 x 20
O	1	Tow bar	
P	2	Flanged nut	M8
R	2	Quick-release supports	

[340 IX]			
Pos.	No.	Description	Dimensions
A	2	Spring pin	6 x 36
B	2	Key for switch	/
C	1	Key for main power switch	/
D	2	Armrests	/
M	1	Carrier	
N	4	TORX screws (carrier fastening)	M6 x 20
O	1	Tow bar	
P	2	Flanged nut	M8
Q	2	Hex head screw	M8 x 20
R	2	Quick-release supports	
S	2	Seat fastening pin	M8

5.2 SEAT

 **Install the seat following the instructions in the following order.**

5.2.1 Armrest assembly (6)

You will find the armrests and the components for their installation in a separate box in the machine packaging.

5.2.2 Seat assembly (5) (Mod. 740 IOX, 540 IX)

1. Smear oil over the 4 sliding runners (5:A).
2. Prepare the 4 screws (M8 x 40) by inserting them in the spring lock washers and bushes. See (5:B).
3. Lift the seat support (5:C) to an upright position.
4. Bring the seat towards the support and insert the assembly (5:B) in the slot (5:D) on the support.
5. Make sure the seat is right up against the support and position it so that the holes for the fixing screws are about halfway along the sliding runners.
6. Insert and tighten the 4 screws (5:B).
7. Fasten the screws, tightening torque 20÷25 Nm.

 **Tightening the screws to a torque over 25-Nm, will damaged the seat.**

8. Connect the seat connector (5:E) to the wiring connector (5:F).

 **If the connectors are not connected the machine will not work.**

9. Pass the wiring cable in the fastening clip (5:H) to hold it in position.

5.2.3 Seat assembly (5) (Mod. 340 IX)

1. The seat is supplied already assembled on the support plate.
2. Position the seat by aligning the holes in the seat plate with those on the bottom plate.
3. Insert the screws (M8x40) in the holes on the seat bracket and in the holes on the seat plate.
4. Screw the seat into place. Tightening torques 20±25 Nm.



If the screws are tightened more than 25 Nm, the seat will be damaged.

5.2.4 Bellows installation (7) (Mod. 740 IOX, 540 IX)

1. Fasten the seat in place with the two screws (7:B).
2. Position the bellows (7:A).
3. Secure the bellows in place with the 10 pegs (7:C).

5.2.5 Install the carrier (8)

Install the carrier (8:B) on the back of the seat (8:A) using the 4 screws (8:C).

5.3 STEERING WHEEL (9)

1. Push the steering wheel sleeve (9:A) all the way down the steering column (9:B).
2. Align the holes on the sleeve with those on the steering column.
3. Once the holes have been aligned (9:C), insert the two pins (9:D).

5.4 TOW BAR (10)

Install the tow bar (10:A) on the rear of the machine.

Use the screws and nuts (10:B; 10:C).

Tightening torque: 22 Nm.

5.5 QUICK-RELEASE SUPPORTS (1:P)

The quick-release supports and relative installation instructions are supplied in a separate box inside the machine packaging.

Install the quick-release supports on the machine's front axles.

5.6 BATTERY CHARGING



The battery must be fully charged before being used for the first time.



Please refer to 9.8 for the battery charging procedure.

5.7 TYRE PRESSURE

For the tyre pressure, please refer to “**0 TECHNICAL DATA TABLE**”

5.8 ACCESSORIES

For installation of accessories, see the installation guide accompanying each accessory.



For the application of the correct attachments, please contact the authorised service centre.



Note: In this case the cutting means assembly is considered an accessory.

6 COMMANDS AND CONTROL INSTRUMENTS

6.1 BONNET (11)

The bonnet can be opened as follows:

1. Turn the two screws through 90° (11:A)
2. Pull the handle up (11:B) while at the same time carefully lifting the bonnet (11:C).
3. To close the bonnet, gently push down on it, if necessary, until the handle engages (11:B). Turn the two screws through 90° (11:A).



It is prohibited to start the engine when the bonnet is open.

6.2 MAIN POWER KEY SWITCH (12)

The electrical power supply is activated by a key (12:A). This can be found under the bonnet (1:H) consequently to get to the main power switch you must first open the bonnet (see 6.1).

Insert the key (12:A) in the main power switch, push in and turn clockwise to switch on the electrical system's power supply.

Turn the key counter-clockwise to turn the power supply off.



The key can only be removed from the switch when it is turned counter-clockwise.

6.3 PARKING BRAKE PEDAL (13:A)



Never partially press the pedal while driving. There is a risk of overheating the power transmission.

The pedal (13:A) has the following three positions:

 **Released.** Traction is engaged. The parking brake is not activated.

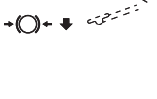
 **Pressed right down.** Forward drive disengaged. The parking brake is fully activated but not locked. This position is also used as an emergency brake.

6.4 PARKING BRAKE LOCKING LEVER (13:B)

 The lever locks the “clutch-brake” pedal in the pressed right down position. This function is used to lock the machine on slopes, during transport, etc., when the engine is not running.

Locking:



1. Press the pedal (13:A) right down.
2. Pull the lever (13:B) up.
3. Release the pedal (13:A).
4. Release the lever (13:B).

Unlocking:

Press and release the pedal (13:A).

6.5 TRACTION PEDAL (13:C)

The pedal determines the gearing ratio between the engine and the drive wheels (= the speed). When the pedal is released, the service brake is activated.

-  ○ - **Press the pedal forward** – the machine moves forward.
-  ○ - **No load on the pedal** – the machine is stationary.
-  ○ - **Press the pedal backward** – the machine reverses.

Reduce the pressure on the pedal – the machine brakes.

 **If the machine does not brake as expected when the pedal is released, use the left pedal (13:A) as an emergency brake.**

6.6 STEERING WHEEL (13:E)

The height of the steering wheel is fully adjustable. Unscrew the adjustment knob (12:E) on the steering column and raise or lower the steering wheel accordingly. Tighten.

 **Do not adjust the steering wheel when the machine is running.**

 **Never turn the steering wheel when the machine is stationary with a lowered accessory. There is a risk of abnormal loads on the servo and steering mechanisms.**

6.7 THROTTLE CONTROL (ACCELERATOR) (14:A)

Control for regulating engine running speed.

 **1. Full throttle** – should always be used when the machine is in use.

 **2. Idling.**

6.8 CHOKE CONTROL (14:B)

Used to turn on the engine when cold. The choke control has two positions:

 **1. Control completely pulled out - choke engaged.** (for machine start in cold conditions).

2. Control pushed in - choke disengaged. (normal operation and warm start).

 **Do not use the choke when the engine is warm.**

6.9 KEY SWITCH (14:C)



Key for enabling/inhibiting machine start-up.

Insert the key (14:C) and turn it to the “I” (START) position to enable machine start-up. All the indicators on the display and the acoustic signalling device are momentarily activated. Only the “hour meter” will remain active on the display together with the oil level warning light (which automatically turns itself off once the engine starts) and the parking brake indicator (if the parking brake is on) and the seat warning light if the driver is not seated.

Turn the key to the “O” position to inhibit machine start-up.

 **The key can only be removed when it is in the “O” position.**

 **If the operator moves away from the machine and the key is in the “I” position, after 30 seconds a continuous acoustic warning sound is emitted. The acoustic warning signal persists until the operator returns to the machine or the machine is switched off.**

6.10 CONSOLE DISPLAY AND MODE KEY (14:D; 15) (Mod. 740 IOX, 540 IX)



MODE key (14:E). With the MODE key it is possible to select the indicator lights corresponding to the functions: hour meter, ambient temperature, engine revs, battery. It is possible to force headlamp use by excluding the twilight sensor.

- Briefly press and release the key to access the display indicators corresponding to the various functions in succession. On the alphanumerical digits on the display the data associated with the selected icon is displayed, the last figure is reserved for the unit of measurement.
- Press for more than 1 second to turn on or off the headlamp.



Automatic headlamp control is automatically restored each time the machine is turned on.

Digits (15:A). Part of the display which provides alphanumerical data corresponding to the various functions.



Hours meter (15:B). The alphanumerical digits indicate the number of hours the machine has been driven, divided into hours and tenths of hours. It is active only when the engine is running. The unit of measurement is followed by the letter H.



Ambient temperature (15:C). The alphanumerical digits indicate the ambient temperature. The unit of measurement is followed by the letter C.



Revs counter (15:D). The digits indicate the number of motor revs. When flashing it indicates the engine speed, with the PTO active, is not optimal (over 2500 rpm). Take the accelerator command to full throttle.



Service (15:E). Provides maintenance indications. The figures on the digits start flashing when the machine has reached the service time threshold.

Flashing will continue for two minutes and overrides the other functions on the display. In this phase the MODE key is disenabled.

When the hour meter reaches 99999 it returns to zero. After 999 hours, the minutes count is dropped.



Battery (15:F). The alphanumerical digits indicate battery voltage.



Power take-off (15:G). If the indicator light is on it means the PTO is active.



12V ON/OFF (15:H). If the indicator light is on it means the rear accessory is active.



Headlamp (15:I). If the indicator light is on it means that the headlamp, usually controlled by a twilight sensor, is switched on.



Maximum tilt (15:L). The indicator starts to flash if machine tilt exceeds the 10° threshold.



In the event of sensor malfunction the message "TILT FAULT" appears.



Parking brake pedal (15:M). If the indicator light is on it means that the parking brake is on.



Seat (15:N). If the indicator light is on it means the driver is not seated.



Oil (15:P). If the indicator comes on while the machine is in operation it means the oil is low.

6.11 REAR ACCESSORY AND HEADLAMPS CONTROL (14:D; 15) (Mod. 340 IX)



Headlamps/12V button (14:E) Pressing the headlamp/12V button activates the functions to turn on the headlamp and activate the rear accessory.



When the command is enabled, the round LED around the button lights up.

- Quickly press and release to turn the headlamp on/off manually. If the control is enabled, the LED just above the button comes on.
- Press the button for more than 1 seconds to activate/deactivate the rear accessory. If the control is enabled, the LED just below the button comes on.

6.12 HOUR METER DISPLAY (14:D; 15) (Mod. 340 X)



Hour meter display (15:B). The alphanumerical digits indicate the number of hours the machine has been driven, divided into hours and tenths of hours. It is active only

when the engine is running. The unit of measurement is followed by the letter H.

When the hour meter reaches 9999 it returns to zero. After 999 hours, the minutes count is dropped.

6.13 POWER TAKE-OFF (14:F)



Button to engage / disengage the PTO (14:F). Press the button to engage / disengage the PTO.

6.14 CUTTING HEIGHT ADJUSTMENT (14:G)

The machine has two buttons for adjusting the cutting height:



Press to raise the cutting height.



Press to lower the cutting height.

The cutting mean assembly is connected to the socket (16:A).

6.15 REAR ACCESSORY ADJUSTMENT CONTROL (14:H; 14:I)

The machine has a control for electrically adjusting the rear accessory (optional accessory).

The socket (17:B) (optional) for connecting the accessory is located on the back right-hand side of the machine.



The button can be used to lift and lower the rear accessory.



6.16 REAR ACCESSORY CONTROL (14:L)

The machine is designed for use with an electrical rear accessory.

The socket (17:A) for connecting the accessory is located on the back right-hand side of the machine.



Use this button to switch on/off the power supply to the accessory.

For the rear accessory power rating, please refer to "0 TECHNICAL DATA TABLE"



Only use accessories approved by STI-GA SpA.

6.17 ACCESSORY LIFTING DEVICE, HYDRAULIC (1:G)

The hydraulic accessories lifting device is active only when the engine is running and pedal (13:A) is released. The accessories lifting device is controlled by a lever (14:M).

The lever can be in one of the four following positions:



Floating positions. Move the lever to the most forward position, where it stops. At this point the accessory is lowered to the floating position. In this position, it is always resting on the ground exerting the same pressure and can follow the profile of the terrain. Use the floating position when performing work.



Lowering. The accessory is lowered in a manner which does not depend on its weight.



Standby position (central). After lifting or lowering, the lever returns to the standby position. The accessory holds the position of the last command executed.



Lifting. Move the lever to the furthest back position until the accessory has reached the highest position (transport position). Then release the lever: the accessory remains blocked in the transport position.

6.18 HYDRAULIC CONNECTIONS CONTROL LEVER (14:O; 14:N) (Mod. 740 IOX)

The two levers (14:O; 14:N) control the hydraulic connectors (18:A; 18:B) located on the back left-hand side of the machine.

To get to the connectors, remove the safety guard (18:C) secured in place with a screw.

Connect the accessories hydraulic lines to a pair of connectors AUX 1 or AUX2 (18).

Both levers have three positions:

Forward/Back: move the lever in either of these directions to move the connected accessory in the relative direction (please refer to the instructions supplied with the accessory).

Central position: standby.

To activate the accessory, proceed as follows:

- Move the lever forward / back just enough to obtain the required movement.
- Release the lever to lock the accessory in the selected position, the lever automatically returns to the standby position.

6.19 TRANSMISSION ENGAGE/DISENGAGE LEVER (19)

A lever for disengaging the variable transmission.



The engage / disengage lever must never be between the outer and inner positions. This overheats and damages the transmission.

The levers allow the user to move the machine manually (pushing or pulling), without the engine running. The two positions are:



1. Transmission disengaged = lever out. For normal use, locking of the lever in this position is confirmed by a click.

2. Transmission disengaged = transmission disengaged. The machine can be moved by hand. The machine must not be towed over long distances or at high speeds. The transmission could be damaged.



Never activate the machine with the transmission disengaged (lever in). Risk of damage and oil leakage in the front axle.

6.20 SEAT ADJUSTMENT (20)

The seat can be moved backwards and forwards to suit the driver as indicated below:

1. Move the control lever (20:A) upwards.
2. Set the seat to the desired position.
3. Release the control lever (20:A) to lock the seat. Using the relative knob (20:B) [740 I/OX / 540 IX] it is also possible to adjust suspension rigidity.
 - Turn the knob clockwise for tighter suspension.
 - Turn the knob anticlockwise for slacker suspension.



Act on the knob until you reach the required level of comfort.

The seat is equipped with a safety switch that is connected to the machine's safety system. This means that when no-one is sitting in the seat the machine cannot be started (see 7.8.2).

6.21 QUICK-RELEASE SUPPORTS (21; 22; 23)



These support allows the user to swap from one attachment to another quickly and easily.

The quick-release supports allow the user to move the cutting mean assembly quickly and easily between two positions, i.e.:

- Normal position with the belt fully tensioned.
- Positioned 4 cm behind the normal position,

with the belt slackened, so that the cutting mean assembly moves closer to the base of the machine.

Being as the belt tensioner is released from the belt, the quick-release supports simplify belt and cutting mean assembly replacement, and also make shifting to the washing position and service positions easier.

Belt tension releasing (21)



See also the instructions provided with the accessory and with the quick-release support.

1. Remove the cotter pins or lock pins (21:C) from both sides.
2. Open the quick-release supports by pressing on their rear sections with your heel (21:A).



Once the quick-release supports have been opened, the arms of the accessory are free and no longer secured to the hook-up device.



For any adjustment or maintenance operation, replace the arms on the support and relock.

3. Carry out the necessary corrective action, e.g.:
 - Release the belt.
 - Replace the accessory by unhooking the arms (22).

Tensioning the belt (21, 22)

First tension one side and then the other according to the instructions provided below.



Do not turn the lever using your hands. Risk of crushing injuries.

1. Place your foot on the lever (22:A) and carefully turn it 180° forwards.
2. Install the cotter pin or lock pin (21:C).
3. Repeat the operation on the other side.

7 START-UP AND OPERATION

7.1 PRECAUTIONS FOR USE



Always make sure the engine oil level is correct. This is particularly important when operating on slopes (see 7.66).

Apply the parking brake when you park the machine.



Do not turn the steering wheel to full lock when driving at full speed. The machine may overturn.



Keep hands and feet well away from the articulated steering joint and seat bracket. Risk of crushing injuries.

7.2 COMBINED USE OF ACCESSORIES



For the combined use of accessories, please refer to the "TABLE FOR THE CORRECT COMBINATION OF ACCESSORIES" in section "0 TECHNICAL DATA TABLE"

7.3 REFUELLING (24)



Always use lead-free petrol only. DO NOT mix petrol with oil.

For the capacity of the fuel tank, please refer to "0 TECHNICAL DATA TABLE". The transparency of the tank allows the user to check the level easily.



NOTE! Petrol is perishable and should not remain in the tank for more than 30 days.

It is possible to use ecological fuels, i.e. alkylate petrol. The composition of this petrol is less harmful to people and the environment.

No negative effects linked to use of the same have been reported. However, there are types of alkylate-based petrol available on the market for which it is not possible to give precise indications regarding their use. For further information it is advisable to consult the instructions and data provided by the producer of the alkylate-based petrol.

The transparency of the inspection glass (24:A) on the tank makes it easy to check the level. Never fill the tank right to the top. Leave a little space (equal to at least the whole depth of the top-up mouth + 1 - 2 cm from the top of the tank) so that when the petrol heats up it has room to expand without overflowing.



If you plan on putting the machine away for a prolonged period (e.g. over the winter), only put enough fuel in the tank to finish the last job in hand.

In fact, before storing the machine it is a good idea to empty the fuel tank completely (see 11).

7.4 BONNET (10)



For instructions on how to get to the engine and the key switch, please refer to section 6.1.

7.5 ENGINE CASING (30)

To remove the engine casing, you must first open the bonnet.

7.5.1 Engine casing removal

1. Undo the 8 screws (30:A).
2. Take the cap off the petrol tank.
3. Remove the engine casing (30:B).
4. Replace the cap on the petrol tank.
5. Perform the necessary interventions.

7.5.2 Engine casing installation.

1. Take the cap off the petrol tank again.
2. Reposition the engine casing (30:B).
3. Replace the cap on the petrol tank.
4. Screw the 8 screws back in.

7.6 CHECKING THE ENGINE OIL LEVEL (25)

The machine is delivered complete with engine oil.



Before starting the machine check the level of the engine oil.



To check / top up the engine oil, see 99.5.1, 99.5.2.

7.7 CHECKING THE TRANSMISSION FLUID LEVEL



To check / top up the transmission fluid, see 99.6.1.

7.8 SAFETY CHECKS

When trying out the machine, check that the results of the safety checks correspond with the indications provided in the following tables.



Always carry out the safety checks before use.



If any of the results fails to match the indications provided in the following table, do not use the machine! Take it to a service centre to be checked and repaired if necessary.

7.8.1 General safety check

Object	Result
Fuel lines and connections.	No leaks.
Electrical cables.	All insulation intact. No mechanical damage.

Exhaust system.	No leaks at connections. All screws tightened.
Oil lines	No leaks. No damage.
Activate the machine forwards/backwards and release the traction pedal.	The machine will stop.
Test driving	No abnormal vibrations. No abnormal sound.

7.8.2 Electrical safety check

Country/State	Action	Result
Driver not seated. Parking brake engaged.	Try to start the engine.	The engine does not start. On the display (if present) the message "SIT DOWN" appears.
Driver seated. Parking brake disengaged.	Try to start the engine.	The engine does not start. On the display (if present) the message "PRESS BRAKE" appears.
Driver seated. Parking brake engaged.	Try to start the engine.	The engine starts.
Engine on, cutting device disengaged, parking brake engaged.	The driver gets up from the seat.	The engine stays on.
Engine on, cutting device disengaged, parking brake disengaged.	The driver gets up from the seat.	The engine is switched off..
Engine on, cutting device engaged, parking brake disengaged.	The driver gets up from the seat.	The engine is switched off..
Engine on, cutting device disengaged, parking brake engaged.	The driver gets up from the seat.	The engine is switched off..

7.9 START-UP / OPERATION



When using the machine, the bonnet must be closed and fastened shut.



Always use full throttle when using the machine.

1. Open the fuel cock (24:B).
2. Insert the key in the main power switch (12:A).
3. Engage the transmission (19) - (lever out).
4. Insert the key in the switch (14:C).
5. Do not keep your foot on the traction pedal (13:C).

Cold start

1. Activate the parking brake (13:A).
2. Turn the throttle to full on (14:A).
3. Pull the choke out completely (14:B).
4. Turn the switch key to the "I" position and press the START button (14:P).



Before starting work with the machine, wait a few minutes for the oil to warm up.



For use in low temperatures, warm the machine up to bring the hydraulic fluid and the transmission to the proper temperature. Otherwise the transmission could get damaged.

Warm start

1. Activate the parking brake (13:A).
2. Turn the throttle to full on (14:A).
3. The choke control (14:B) needs to be lowered.
4. Turn the switch key to the "I" position and press the START button.



To proceed see the instructions provided in heading paragrapho 7.9.1.

7.9.1 Operation

To operate with the machine proceed as described below:

- Press the pedal (13:A) right down then release it.
- Activate the pedal (13:C) to move the machine.
- Go to the work area.
- If front accessories have been installed, activate the PTO (14:F).
- Commence work.

7.10 STOPPING

To stop the machine, proceed as follows:

- Press the parking brake pedal (13:A).
- Pull the lever (13:B) up.
- Release the pedal (13:A).

- Leave the engine to idle for at least a minute or two.
- Press the STOP button (14:P) to turn the machine off.
- Turn the switch key (14:C) to the “0” position and pull it out.
- Close the fuel cock. This indication is particularly important if the machine is to be transported on a trailer or similar.
- Take the key out of the main power switch.



If you need to leave the machine unattended, remove the key from the switch (14:C) and the key from the main power switch (12:A).



The engine may be very hot just after it has been switched off. Do not touch the silencer, the engine or the cooling fins. Burns hazard.

7.11 CLEANING



Never use high-pressure water jets. This can damage shaft seals, electrical components or hydraulic valves.

Never use high-pressure water jets aimed directly at the radiator fins. This could damage the structure of the fins.

Always clean the machine after use. To clean the machine adhere to the instructions provided below:

- Do not spray water directly onto the engine.
- Clean the engine with a brush and/or compressed air.
- Clean the motor cooling air intake.
- After cleaning using water, start the machine and any cutting mean assembly to remove any water which may otherwise end up in the bearings and cause damage.

8 USING THE ATTACHMENT



Make sure the grass to be cut is completely free of foreign objects such as stones etc.

8.1 CUTTING HEIGHT

For best results, cut off the top third of the grass. See fig. 32.

If the grass is long and needs cutting back significantly, cut twice using two different cutting heights. Do not use the lowest cutting heights if the lawn surface is uneven.

This would entail a risk of the cutting means being damaged against the surface and the lawn's top layer of soil being removed.

8.2 MOWING TIPS

To get the best mowing results, follow the tips given below.

- Cut grass frequently.
- Run the machine at full revs.
- Grass should not be wet.
- Only use sharp cutting means.
- Keep the bottom side of the cutting mean clean.

9 MAINTENANCE

9.1 ASSISTANCE PROGRAMME

To keep the machine in good condition as regards reliability, operational safety and attention to the environment, always comply with the **STIGA SpA** assistance programme.

Details on this programme's interventions are illustrated in the attached **STIGA SpA** maintenance manual.

The Basic Service must always be carried out by an authorized service workshop.

The First Service and Intermediate Service should be carried out by an authorized service workshop, but can also be carried out by the user. The procedures are indicated in the handbook and are described in the chapter “**7 START-UP AND OPERATION**” as well as here below.

The checks carried out by an authorized service workshop guarantee professional workmanship and the use of genuine spare parts.

The handbook is stamped every time a Basic Service is performed and each time an Intermediate Service is carried out by an authorized service workshop. A handbook with these stamps increases the second-hand value of the machine.

9.2 PREPARATION

All service and all maintenance checks must be carried out on a stationary machine with the engine switched off.



Always apply the parking brake to stop the machine from moving.

Turn off the engine.

Avoid inadvertent engine start-up by removing the key from the switch (14:C) and the key from the main power switch (12:A).



For the frequency of this intervention see chapter 13.

9.3 Maintenance table.



See chapter “13 MAINTENANCE SUMMARY TABLE”. The table is designed to help you keep your machine in efficient and safe working order. It indicates the main operations to be performed and the frequency of the same. Perform the relative operation described based on the first deadline to arrive.

9.4 TYRE PRESSURE

Adjust the tyre pressure to meet the values provided in “0 TECHNICAL DATA TABLE”.

9.5 CHECK/TOP UP ENGINE OIL



For this maintenance operation, see also the manual for the engine supplied with the machine.



Always check the oil level before use. To check the level, make sure the machine is on even ground.



The oil level must never exceed the “FULL” mark. This results in the engine overheating. If the oil level exceeds the “FULL” mark, the oil must be drained until the correct level is achieved.



Change the oil more frequently if the engine has to operate in demanding conditions or if the ambient temperature is high.

9.5.1 Check / top-up (26) (Mod. Honda GXV 630; 660; 690)



Wipe around the dipstick. Unscrew it and pull it out. Wipe the dipstick clean.

Insert the dipstick completely without screwing it in place.

Now pull the dipstick up again. Read off the oil level.

Top up if the level is lower than the “FULL” mark (26).

9.5.2 Check / top-up (29; 27) (Mod. B&S 8270; B&S VANGUARD 18HP)



Wipe around the dipstick. Unscrew it and pull it out. Wipe the dipstick clean.

Push the dipstick down completely and screw in place.

Now unscrew and pull the dipstick up again. Read off the oil level.

Top up if the level is lower than the “FULL” mark (29; 27).

9.6 CHECKING/TOP-UP THE TRANSMISSION FLUID

For the type of oil to use please refer to “0 TECHNICAL DATA TABLE”.

9.6.1 Check / top-up (25)

1. Place the machine on a flat surface.
2. Read the fluid level in the reservoir (25:A). The level should match the line.
3. Top up if necessary.

9.7 BELT DRIVES

check that all the belts are intact.

9.8 BATTERY

For the type of battery installed on the machine, please refer to “0 TECHNICAL DATA TABLE”



WARNING! Battery acid is corrosive and contact with it is harmful. Handle the battery with care taking care not to let acid leak out.



Acid can cause serious injuries if it comes into contact with eyes or skin. If any part of the body comes into contact with acid, rinse immediately with copious amounts of water and seek medical attention immediately.

The battery fluid does not need checking or topping up. The only maintenance operation required is charging, for example after extended storage.

The battery can be charged:

- by the engine;
- by a battery charger.

9.8.1 Charging by the engine

This method is only an option if there is still enough charge in the battery to be able to start the engine.

- If the battery is new, connect the relative leads.
- Take the machine outside.
- Start the engine by following the instructions provided in this manual.
- Leave the engine running continuously for 45 minutes (the time needed to fully charge the battery).
- Turn off the engine.

9.8.2 Charging with a battery charger



Use a constant voltage battery charger. Use of a standard charger may damage the battery. For further information, please contact your dealer.



Before connecting the battery charger, disconnect the battery from the electrical system.

9.8.3 Disassembly/assembly

The battery is located under the housing cover (30:C).

To get to the battery, proceed as follows:

1. Close the fuel cock (24:B).
2. Take the key out of the main power switch (see 6.2).
3. Remove the 3 screws (31:A).
4. Remove the battery cover (31:B) by lifting it upwards.
5. Remove the battery holder (31:D) by undoing the two screws (31:E).
6. Partially extract the battery (31:C) from its seat.
7. Disconnect the black cable (=negative).
8. Disconnect the red cable (=positive).
9. Replace the dead battery.
10. Connect the red cable to the battery's positive terminal (+).
11. Push the new battery into its seat.



Warning: when pushing the battery in, accompany the red cable to make sure it doesn't get trapped: this would prevent correct positioning of the battery in its seat.

12. Connect the black cable to the battery's negative terminal (-).
13. Reposition the battery holder by tightening the two screws (31:E).
14. Reposition the battery cover (31:B).
15. Screw the 3 screws back in (31:A).
16. Insert the key in the main power switch (only if you intend to use the machine).
17. Open the fuel cock (only if you intend to use the machine).



If the leads are disconnected/connected in the wrong order, there is a risk of a short-circuit and damage to the battery.

If the leads are interchanged, the alternator and the battery may be damaged.

Tighten the leads securely. Loose leads are a fire risk.

Never start the engine with the battery disconnected. There is a risk of serious damage to the alternator and the electrical system.

9.8.4 Cleaning

If the battery terminals are coated with oxide, they should be cleaned. Clean the battery terminals with a wire brush and lubricate them with terminal grease.

9.9 AIR FILTER, ENGINE



For this maintenance operation, see also the manual for the engine supplied with the machine.



NOTE! The filters should be cleaned/replaced more often if the machine operates on very dusty ground. Remove/install the air filters as follows:

9.9.1 Air filter (Mod. Honda GXV 630; 660; 690) (26)

1. Clean carefully around the air filter housing.
2. Remove the air filter cover (26:D) by releasing the two lateral tabs.
3. Dismantle the pre-filter assembly (26:C). Remove the paper filter (26:B). Make sure that no dirt gets into the carburettor. Clean the air filter housing.
4. Clean the paper filter by tapping it gently against a flat surface. If the filter is very dirty, replace it.
5. Assemble the filter by performing the above instructions in reverse order.

Compressed air or petroleum-based solvents such as kerosene must not be used for cleaning the paper filter insert. This will damage the filter.

Do not use compressed air for cleaning the paper filter insert. The paper filter insert must not be oiled.

9.9.2 Air filter (Mod. B&S 8270) (29X)

1. Carefully clean around the air filter cover.
2. Remove the air filter cover (29X:A) by unscrewing the two knobs (29X:B).
3. Dismantle the filter assembly (29X:C). Extract the pre-filter (29X:D).
4. Clean the paper filter by tapping it gently against a flat surface. If the filter is very dirty, replace it.
5. Clean the pre-filter. If the filter is very dirty, replace it.
6. Assemble the filter by performing the above instructions in reverse order.

9.9.3 Air filter (Mod. B&S VANGUARD 18HP) (27X)

1. Carefully clean around the air filter cover.
2. Remove the air filter cover (27X:A) by removing the two clamps.
3. Dismantle the filter assembly (27X:B). The prefilter is placed over the air filter. Make sure that no dirt gets into the carburettor. Clean the air filter housing.
4. Clean the paper filter by tapping it gently against a flat surface. If the filter is very dirty, replace it.
5. Clean the pre-filter. If the filter is very dirty, replace it.
6. Assemble the filter by performing the above instructions in reverse order.

9.9.4 Spark plug

Before removing the spark plug, clean around its mounting.

For the type of spark plug and relative spark gap, please refer to "0 TECHNICAL DATA TABLE".

9.9.5 Air intake

See figure (26:A, 27:C,29X:E). The engine is air-cooled. A blocked cooling system can damage the engine. Clean the motor air intake. More meticulous cleaning of the cooling system should be carried out during each basic service.

9.10 LUBRICATION (28)

Object	Action	Fig.
Centre point	3 grease nipples located on the central articulation on the left-hand side of the machine. Use a grease gun filled with universal grease. Pump until the grease seeps out.	28:A

Steering wheel	2 grease nipples located on the central articulation on the left-hand side of the machine. Use a grease gun filled with universal grease. Pump until the grease seeps out.	28:B
Tensioning arms	Lubricate the support points of the tensioning arms with oil.	28:C
Wheel bearings	2 grease nipples. Use a grease gun filled with universal grease. Pump until the grease seeps out.	28:D
Quick-release supports	1 grease nipple for each front wheel. Use a grease gun filled with universal grease. Pump until the grease seeps out.	28:E
Control cables	Lubricate the control cable ends with oil.	28:F

9.10.1 Fuses (31:F)

Destination	Fuse
Electrical system power supply	20 A
Battery charger power supply.	25 A

To replace the fuses, proceed as follows:

1. Close the fuel cock (24:B).
2. Open the bonnet (see 7.4).
3. Take the key out of the main power switch (see 6.2).
4. Remove the engine casing (see 7.5.1).
5. Replace the damaged fuse.
6. Replace the engine casing (see 7.5.2).
7. Insert the key in the main power switch (only if you intend to use the machine).
8. Close the bonnet.
9. Open the fuel cock (only if you intend to use the machine).

10 ASSISTANCE AND REPAIRS

This manual provides all the necessary information to run the machine and for correct basic maintenance operations which can be performed by the user. Any regulations and maintenance operations not described herein must be carried out by your Dealer or Authorized Service Centre, which have the necessary knowledge and equipment to ensure that the work is carried out correctly, maintaining the correct degree of safety and the original operating conditions of the machine.



Before performing any servicing operations:

- a. Place the machine on a flat surface.
- b. Apply the parking brake.
- c. Turn off the engine.
- d. Remove the key from the switch (14:C).
- e. Remove the key from the main power switch (12:A).

Authorized service workshops carry out guaranteed repairs and maintenance. Always use genuine spare parts.

i Genuine STIGA SpA spare parts and accessories were designed specifically for STIGA SpA machines. Please remember that non-genuine spare parts and accessories have not been verified or approved by STIGA SpA.

i Use of non-genuine spare parts and accessories could have negative effects on the operation and safety of the machine. STIGA SpA shall decline all liability in the event of injuries or damages caused by such parts.

Genuine spare parts are supplied by authorized assistance workshops and dealers.

i It is advisable to send your machine once a year to an authorized service workshop for servicing, assistance and safety device inspection.

11 STORAGE

1. Empty the fuel tank:
 - Start the machine's engine and leave it running until it stops.
2. Thoroughly clean the whole machine. It is particularly important to clean the bottom side of the cutting mean assembly.
3. If the paintwork is damaged, touch it up to prevent rust.
4. Place the machine in a covered, dry place.

i Charge the battery before putting the machine into storage. The battery can be seriously damaged if it is put into storage flat.

12 TERMS OF PURCHASE

The warranty covers all material and manufacturing defects. The user must follow all the instructions provided in the accompanying documentation.

The warranty does not cover damages caused by:

- failure to become familiar with the documentation accompanying the machine.
- carelessness.
- incorrect or prohibited use or assembly.
- use of non-genuine spare parts.
- use of accessories not supplied or approved by STIGA SpA.

The warranty does not cover:

- normal wear and tear of consumables, such as drive belts, headlights, wheels, bolts and wires.
- normal wear and tear
- engines. Engines are covered by the warranty provided by the relative manufacturer in compliance with the specified terms and conditions.

The purchaser is protected by his own national legislation. The purchaser's rights envisaged by the national laws in his own country are not in any way restricted by this warranty .

13 MAINTENANCE SUMMARY TABLE

Intervention	Frequency service hours/calendar months		Ref. heading
	First time	Then every	
MACHINE			
Check all fasteners	-	Before each use	-
Safety checks/check controls	-	Before each use	-
Check tyre pressure	-	Before each use	-
General cleaning and inspection	-	At the end of each use	-
General lubrication	-	50 hours and after each wash	9.10
Check the drive belts for wear	5 hours	50 hours	9.7
Battery charging	-	Before putting into storage	9.8; 11
Cleaning the battery terminals	5 hours	100 hours	9.8.4
ENGINES/TRANSMISSION (general)			
Check/top up transmission fluid	-	50 hours	9.6
Replace fuel filter	-	Every season	***
Change transmission fluid	5 hours	200 hours	***
Replace transmission fluid reservoir filter	5 hours	200 hours	***
Replacement / transmission oil filler	50 hours	200 hours	***
Engine model Honda GXV 630; 660; 690			
Check/top up engine oil	-	Before each use	99.5.1
Change engine oil	20 hours / 1 month	100 hours / 6 months	***
Replace the engine oil filter	-	200 hours	***
Clean/replace the paper filter	Check before each use	Clean every 100 hours / 6 months (intervene more often when using the machine in dusty areas). Replace every 500 hours / 2 years (filtering element only).	9.9.1
Replace the spark plug		200 hours	-
Clean the engine air intake		50 hours	-
Engine model B&S 8270			
Check/top up engine oil	-	Before each use	9.5.2
Change the engine oil	-	50 - 100 hours / every season	*** (1)
Replace the engine oil filter	-	50 - 100 hours / every season	*** (1)
Clean/replace the air pre-filter		25 hours	9.9.2 (2)
Clean/replace the air filter	-	100 hours / every season	9.9.2 (2)
Replace the spark plug		Every season	-
Clean the engine air intake		8 hours / every day	-
Engine model B&S Vanguard 18 HP			
Check/top up engine oil	-	Before each use	9.5.2
Change the engine oil	5 hours	100 hours / every season	*** (1)
Replace the engine oil filter	-	100 hours / every oil change	*** (1)
Replace the air pre-filter		25 hours	9.9.3 (2)

Clean the air filter	-	100 hours	9.9.3 (2)
Replacing the air filter		400 hours / every season	
Replacing the spark plugs		100 hours / every season	
Clean the engine air intake		8 hours / every season	

*** Interventions which must be carried out by your dealer or an authorised assistance centre

(1) 50 hours for original black B&S filters - 100 hours for high efficiency yellow B&S filters.

(2) Clean more frequently when operating in particularly demanding conditions or when there is debris in the air.

14 INFORMATION DISPLAY MESSAGES (Mod. 740IOX; 540IX)

MESSAGE	ACTION / POSSIBLE CAUSE	REMEDY
CHECK CONNECTION	An attempt has been made to start the rear accessory (14:L). No accessory is connected to the socket (17:A).	Connect the plug on the accessory to the socket on the machine.
	The plug is connected to the socket but the message persists.	Contact an authorised assistance centre.
NO MOVING	An attempt has been made to adjust the rear accessory (14:I; 14:H). No accessory connected to the socket (17:B).	Connect the plug on the accessory to the socket on the machine.
	The plug is connected to the socket but the message persists.	Contact an authorised assistance centre.
START ENGINE	An attempt has been made to engage the PTO with the engine switched off.	Start the engine.
PRESS BRAKE	An attempt has been made to start the engine with the parking brake off.	Put the parking brake on.
SIT DOWN	An attempt has been made to start the engine with no-one in the driver's seat.	Sit in the driver's seat.
TILT FAULT	Tilt sensor malfunction. This text runs twice: - when the clinometer fails. - each time the machine is started up, after the initial indicator check runs on the display	Contact an authorised assistance centre.

15 TROUBLESHOOTING

PROBLEM	PROBABLE CAUSE	REMEDY
1. The console does not come on.	Main power key switch set to "O".	Turn the main power key switch to "I"
2. The console does not come on. When the main power switch and the key switch are both turned to "I" the console remains switched off.	Battery not connected.	Turn the key switch and the main power switch to "O" and: Check the battery connections.
	Battery completely flat.	Recharge the flat battery.
	Fuse (20A) blown.	Replace the fuse.
3. The starter motor does not turn. With the key switch turned to "I" the display comes on but when the "START/STOP ENGINE" button is pressed the starter motor does not turn.	Battery not charged enough.	Recharge the flat battery.
4. The starter motor turns but the engine does not start. With the key switch turned to "I" the display comes on but when the "START/STOP ENGINE" button is pressed the starter motor turns but the engine does not start.	Fuel cock closed.	Open the fuel cock.
	No fuel flow.	- Check the fuel level in the tank. - Check the fuel filter.
	Ignition fault.	- Check the spark plug cap is securely in place. - Check the spark gap and that the electrodes are clean.
5. The battery indicator and digits flash. (740 IOX, 540 IX). The message "BATT". appears. (340 IX) (340 IX) When attempting to start the machine, the machine does not start, the "Battery" indicator and the text on the digits starts to flash indicating that the voltage is lower than 12V.	Battery not charged enough.	Charge the battery.
	Recharging fuse (25A) blown.	Replace the fuse.
	Faulty battery.	Replace the battery.
6. The battery indicator and digits flash. (740 IOX, 540 IX). The message "BATT". appears. (340 IX) (340 IX). The "Battery" indicator and the text on the digits start to flash indicating a voltage over 12V.	The text on the digits indicates a voltage over 12V; there is an overvoltage.	Contact an authorised assistance centre.
7. The battery indicator and digits flash and then the engine dies. (740 IOX, 540 IX). The message "BATT". appears. (340 IX). The "Battery" indicator and the text on the digits start to flash indicating a voltage over 12V then the machine turns itself off.	The battery has exceeded the over-voltage threshold.	Contact an authorised assistance centre.

8. <u>The engine is running, the "Battery" indicator and the text on the digits flashes indicating a voltage below 12V. Compare la scritta "BATT". (340 IX)</u>	If the condition persists:	
	Charge fuse (25A) blown.	Replace the fuse.
	Faulty battery.	Replace the battery.
	Faulty battery charger.	Contact an authorised assistance centre.
9. <u>Difficulty in engine start-up or engine runs irregularly.</u>	Carburetion problems.	Clean or replace the air filter.
10. <u>Drop in engine performance during cutting.</u>	Forward speed too high in relation to the cutting height.	Reduce the forward speed and/or raise the cutting height.
11. <u>The battery indicator does not go off after a few minutes of operation. (740 IOX, 540 IX)</u>	Insufficient recharge.	Contact an authorised assistance centre.
12. <u>The oil indicator comes on during operation. (740 IOX, 540 IX)</u>	Engine lubrication problems.	- Turn the machine off immediately. - Top up the oil level (if the problem persists, contact an authorised assistance centre).
13. <u>The engine stops for no apparent reason.</u>	- Fuel tank empty. - Try to restart the engine.	Fill the fuel tank (if the problem persists, contact an authorised assistance centre).
14. <u>Uneven cutting.</u>		Check the tyre pressure
	The cutting mean sharpness level is low.	Contact an authorised assistance centre.
	Forward speed too high in relation to the height of the grass being cut.	Reduce the forward speed and/or raise the cutting height.
	The cutting means assembly is full of grass.	- Wait for the grass to dry. - Clean the cutting means assembly.
15. <u>Abnormal vibration during use.</u>	- Unbalanced cutting means. - Loose cutting means. - Loose components. - Possible damage.	Contact an authorised assistance centre for inspection, replacement or repair operations.
16. <u>With the engine running, activation of the traction pedal does not move the machine.</u>	"Disengage transmission" lever in the disengaged position.	Engage the transmission.

If problems persist after the operations above have been performed, contact your dealer.



Warning! Never attempt to carry out complicated repairs without the necessary tools or technical ability. Any poorly performed interventions will automatically nullify the warranty and exonerate the manufacturer from all liability.

1 Table des matières

0	TABLEAU DONNÉES TECHNIQUES	XI
1	INTRODUCTION	4
1.1	STRUCTURE DU MANUEL	4
1.2	SYMBOLES UTILISÉS DANS LE MANUEL	4
1.3	CONSERVATION DU MANUEL	4
2	CONNAÎTRE LA MACHINE	4
2.1	CARACTÉRISTIQUES DE LA MACHINE	4
2.2	UTILISATION PRÉVUE	5
2.2.1	Définition du type d'utilisateur	5
2.3	UTILISATION IMPROPRE	5
2.4	SIGNAUX DE SÉCURITÉ (4)	5
2.5	ÉTIQUETTE D'IDENTIFICATION DU PRODUIT	6
2.6	PRINCIPAUX COMPOSANTS (1)	6
3	CONSIGNES DE SÉCURITÉ	6
3.1	RECOMMANDATIONS GÉNÉRALES	6
3.2	OPÉRATIONS PRÉLIMINAIRES	7
3.3	PENDANT L'UTILISATION	8
3.4	ENTRETIEN ET REMISAGE	10
3.5	TRANSPORT	11
3.6	PROTECTION DE L'ENVIRONNEMENT	12
4	ASSURER LA TONDEUSE AUTOPORTÉE	12
5	MONTAGE	12
5.1	COMPOSANTS POUR LE MONTAGE (3)	12
5.2	SIÈGE	12
5.2.1	Montage des accoudoirs (6)	12
5.2.2	Montage du siège (5) (Mod. 740 IOX, 540 IX)	13
5.2.3	Montage du siège (5) (Mod. 340 IX)	13
5.2.4	Montage du soufflet (7) (Mod. 740 IOX, 540 IX)	13
5.2.5	Montage du porte-objets (8)	13
5.3	VOLANT (9)	13
5.4	BARRE DE REMORQUAGE (10)	13
5.5	SUPPORTS À DÉCROCHAGE RAPIDE (1:R)	13
5.6	CHARGE DE LA BATTERIE	13
5.7	PRESSIION DES PNEUS	13
5.8	ACCESSOIRES	13
6	COMMANDES ET INSTRUMENTS DE CONTRÔLE	14
6.1	CAPOT MOTEUR (11)	14
6.2	SECTIONNEUR GÉNÉRAL À CLÉ (12)	14
6.3	PÉDALE DU FREIN DE STATIONNEMENT (13:A)	14
6.4	LEVIER DE BLOCAGE DU FREIN DE STATIONNEMENT (13:B)	14

6.5	PÉDALE DE TRACTION (13:C)	14
6.6	VOLANT (13:E)	14
6.7	COMMANDE DU GAZ (ACCÉLÉRATEUR) (14:A)	14
6.8	COMMANDE CHOKE (STARTER) (14:B)	15
6.9	COMMUTATEUR À CLÉ (14:C)	15
6.10	AFFICHEUR ET TOUCHE MODE DE LA CONSOLE (14:D; 15) (Mod. 740 IOX, 540 IX)	15
6.11	COMMANDE DES PHARES ET ACCESSOIRE ARRIÈRE (14:D; 15) (Mod. 340 IX)	16
6.12	AFFICHEUR COMPTEUR HORAIRE (14:D; 15) (Mod. 340 X)	16
6.13	PRISE DE FORCE (14:F)	16
6.14	RÉGLAGE DE LA HAUTEUR DE COUPE (14:G)	16
6.15	COMMANDE POUR RÉGLAGE ACCESSOIRE ARRIÈRE (14:H; 14:I)	16
6.16	COMMANDE POUR ACCESSOIRE ARRIÈRE (14:L)	17
6.17	ÉLÉVATEUR HYDRAULIQUE DES ACCESSOIRES (1:G)	17
6.18	LEVIERS DE COMMANDES PRISES HYDRAULIQUES (14:O; 14:N) (740 IOX)	17
6.19	LEVIER D'ACTIVATION / DÉBLOCAGE DE LA TRANSMISSION (19)	17
6.20	RÉGLAGE DU SIÈGE (20)	18
6.21	SUPPORTS À DÉCROCHAGE RAPIDE (21; 22; 23)	18
7	DÉMARRAGE ET CONDUITE	18
7.1	PRÉCAUTIONS D'UTILISATION	18
7.2	UTILISATION COMBINÉE D'ACCESSOIRES	18
7.3	RAVITAILLEMENT DU CARBURANT (24)	19
7.4	CAPOT MOTEUR (10)	19
7.5	CARTER MOTEUR (30)	19
7.5.1	Dépose carter moteur	19
7.5.2	Repose carter moteur	19
7.6	CONTRÔLE DU NIVEAU DE L'HUILE MOTEUR (25)	19
7.7	CONTRÔLE DU NIVEAU DE L'HUILE DE LA TRANSMISSION	19
7.8	CONTRÔLES DE SÉCURITÉ	19
7.8.1	Contrôle de sécurité générale	20
7.8.2	Contrôle de sécurité électrique	20
7.9	DÉMARRAGE/CONDUITE	20
7.9.1	Marche	21
7.10	ARRÊT	21
7.11	NETTOYAGE	21
8	UTILISATION DE L'ACCESSOIRE	21
8.1	HAUTEUR DE COUPE	21
8.2	CONSEILS DE TONTE	21
9	ENTRETIEN	22
9.1	PROGRAMME D'ASSISTANCE	22
9.2	PRÉPARATION	22
9.3	Tableau des entretiens	22
9.4	PRESSIION DES PNEUS	22
9.5	CONTRÔLE / AJOUT HUILE MOTEUR	22

9.5.1	Contrôle / ajout (25) - mod. : [Honda GXV 630; 660; 690]	22
9.5.2	Contrôle / ajout (29; 27) (Mod. B&S 8270; B&S VANGUARD 18HP)	22
9.6	CONTRÔLE / AJOUT HUILE DE LA TRANSMISSION	23
9.6.1	Contrôle/ajout (25)	23
9.7	TRANSMISSIONS À COURROIE	23
9.8	BATTERIE	23
9.8.1	Charge à l'aide du moteur	23
9.8.2	Charge à l'aide d'un chargeur	23
9.8.3	Dépose/repose	23
9.8.4	Nettoyage	24
9.9	FILTRE À AIR, MOTEUR	24
9.9.1	Filtre à air (Mod. Honda GXV 630; 660; 690) (26)	24
9.9.2	Filtre à air (Mod. B&S 8270) (29X)	24
9.9.3	Filtre à air (Mod. B&S VANGUARD 18HP) (27X)	24
9.9.4	Bougie	24
9.9.5	Prise d'air	24
9.10	LUBRIFICATION (28)	25
9.10.1	Fusibles (31:F)	25
10	ASSISTANCE ET RÉPARATIONS	25
11	REMISAGE	26
12	CONDITIONS D'ACHAT	26
13	TABLEAU RÉCAPITULATIF DE ENTRETIENS	26
14	MESSAGGI INFORMATIVI DEL DISPLAY (MOD. 740IOX; 540IX)	28
15	GUIDE À L'IDENTIFICATION DES INCONVÉNIENTS	28

1 INTRODUCTION



Avant de mettre en fonction la tondeuse il est recommandé de lire attentivement le manuel d'instructions.

1.1 STRUCTURE DU MANUEL

Le manuel se compose de la couverture, d'une table des matières, d'une section réunissant toutes les figures, du texte explicatif.

Le contenu est divisé en chapitres, paragraphes et sous-paragraphes.

Ce manuel contient des tableaux relatifs aux différents moteurs (si prévus). Pour une lecture plus simple, noter les données correspondant à la machine/au moteur concerné(e).

Figures

Les figures contenues dans ce manuel d'instructions sont numérotées 1, 2, 3, etc.

Les composants indiqués dans les figures sont marqués par les lettres A, B, C, etc.

Une référence à la figure est indiquée par la mention (2).

Une référence au composant C dans la figure 2 est indiquée par la mention (2:C).

Titres

Les titres dans ces instructions pour l'utilisation sont numérotés comme indiqué dans l'exemple suivant :

« **2.2.1 Définition du type d'utilisateur** » est un sous-titre de « **7.5 CARTER MOTEUR (30)** » et est inclus sous ce titre.

En cas de référence aux titres, généralement ils sont spécifiés par les seuls numéros correspondants, par exemple « voir 9.4.4 ».

1.2 SYMBOLES UTILISÉS DANS LE MANUEL



Symbole d'AVERTISSEMENT. Risques de lésions graves aux personnes et/ou de dommages aux biens en cas de non-respect des instructions fournies.



Symbole d'OBLIGATION. Indication d'une opération à effectuer obligatoirement.



Symbole d'INTERDICTION. Indication d'une opération interdite.



Symbole de REMARQUE. Indication d'une information ou approfondissement d'une particulière importance.



Symbole de RENVOI. Indication d'un renvoi à une information, la remarque indique où se trouve l'information.

1.3 CONSERVATION DU MANUEL

Conserver le manuel en bon état et lisible, dans un lieu connu et facilement accessible par l'utilisateur de la machine.

2 CONNAÎTRE LA MACHINE

Cette machine est un équipement pour le jardinage, et précisément une tondeuse auto-portée avec conducteur assis et coupe frontale.

La machine est équipée d'un moteur qui actionne le dispositif de coupe, protégé par un carter, ainsi qu'un groupe de transmission qui assure le mouvement de la machine. La machine est articulée. Ce qui signifie que le châssis est divisé en deux sections : une avant et une arrière qui peuvent être braquées une avec l'autre. La direction articulée permet à la machine de contourner les arbres et les autres obstacles avec un rayon de braquage extrêmement réduit.

L'opérateur est en mesure de conduire la machine et d'actionner les commandes principales tout en restant toujours assis au poste de conduite. Les dispositifs de sécurité installés sur la machine prévoient l'arrêt du moteur et du dispositif de coupe.

2.1 CARACTÉRISTIQUES DE LA MACHINE

La machine possède 4 roues motrices. La puissance dégagée par le moteur est transmise aux roues par un système hydraulique.

Le moteur actionne une pompe à huile qui, à travers un circuit hydraulique, actionne les essieux (roues) avant et arrière.

Les roues avant et arrière tournent à la même vitesse.

Pour faciliter le braquage, les deux essieux sont équipés d'un différentiel.

Les accessoires montés à l'avant sont actionnés par courroies de transmission.

Une partie des réglages des accessoires peut être de type manuel ou électrique, comme par exemple le réglage de la hauteur de coupe de l'ensemble du dispositif de coupe. Des autres manutentions pour d'autres accessoires peuvent être manuelles ou à commande hydraulique. Le raccordement de ces manutentions auxiliaires au circuit hydraulique de la machine se fait au moyen des deux prises hydrauliques auxiliaires (18:A; 18:B).

2.2 UTILISATION PRÉVUE

Cette machine est conçue et construite pour la coupe de l'herbe.

L'utilisation d'accessoires particuliers, prévus par le Constructeur comme équipement d'origine ou pouvant être achetés séparément, permet d'effectuer ce travail suivant différents modes de fonctionnement, illustrés dans ce manuel ou dans les instructions fournies en dotation des différents accessoires. De même, la possibilité d'appliquer des équipements supplémentaires (si prévus par le Constructeur) peut étendre l'utilisation prévue à d'autres fonctions, conformément aux limites et aux conditions indiquées dans les instructions qui accompagnent les équipements mêmes.



La machine doit être utilisée par un seul opérateur.



La stabilité de la machine est réduite en cas d'utilisation d'un accessoire frontal différent de l'ensemble du dispositif de coupe.



La machine doit être utilisée avec au moins l'ensemble du dispositif de coupe ou un autre accessoire frontal monté.

2.2.1 Définition du type d'utilisateur

Cette machine est destinée à une utilisation de la part des consommateurs.

Cette machine est destinée à une « utilisation pour loisir »

2.3 UTILISATION IMPROPRE

Toute autre utilisation, non conforme à celles indiquées ci-dessus, peut se révéler dangereuse et provoquer des dommages aux personnes et/ou aux biens. Sont à considérer impropre les utilisations suivantes (à titre d'exemple non exclusif) :

- transporter sur la machine ou sur une remorque d'autres personnes, des enfants ou des animaux ;
- tracter ou pousser des charges sans utiliser l'accessoire prévu pour la traction ;
- utiliser la machine pour passer sur des terrains instables, glissants, glacés, rocailloux ou irréguliers, des flaques ou des mares ne permettant pas d'évaluer correctement la consistance du terrain ;
- actionner la lame sur des terrains sans herbe.



Toute utilisation impropre de la machine comporte la déchéance de la garantie et de fait le Constructeur décline toute responsabilité, en laissant à la charge de l'utilisateur toute les conséquences dérivant de tout dommage ou lésion causé à lui-même ou à autrui.

2.4 SIGNAUX DE SÉCURITÉ (4)

Les signaux de sécurité qui se trouvent sur la machine informent l'utilisateur sur les comportements à suivre pendant l'utilisation de la machine, notamment dans les opérations qui nécessitent précaution et attention.



ATTENTION. Indication d'un danger. Il est généralement uni à d'autres signaux qui indiquent la particularité du danger spécifique.



Attention ! Il est recommandé de lire attentivement le manuel d'instructions avant toute utilisation de la machine.



Attention ! Prêter attention à l'éventuelle présence d'objets éparpillés. Prêter attention à l'éventuelle présence de personnes sur place.



Attention ! Porter des protections auditives.



Attention ! La machine n'est pas homologuée pour l'utilisation sur des voies publiques.



Attention ! La machine, équipée d'accessoires d'origine, ne peut en aucun cas être utilisée sur des pentes dont l'inclinaison est supérieure à 10°.



Pression des pneus. L'étiquette indique les valeurs optimales de la pression des pneus (Voir TABLEAU DONNÉES TECHNIQUES). La pression correcte des pneus est une condition essentielle pour obtenir de bons résultats de l'utilisation de la machine.



Indication de blocage du frein de stationnement.



Indication de la portée maximale du porte-bagages (4:A). (Si présent)

L'étiquette se trouve :

- à proximité du porte-objets positionnés sur le capot moteur.



Indication de l'enclenchement / déblocage de la transmission (4:B).

L'étiquette se trouve :

- à proximité du levier d'enclenchement/dés-enclenchement de la transmission.

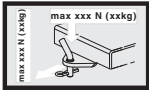

Indication du poids maximum remorquable (4:C).

L'étiquette se trouve :

- à proximité de la barre de remorquage.



Attention ! Risque de brûlures (4:D). Ne pas toucher le silencieux.

L'étiquette se trouve :

- à proximité du pot d'échappement ;



Attention ! Risque d'écrasement (4:E). Maintenir mains et pieds éloignés du joint articulé de la direction et du crochet de remorquage quand un accessoire est attelé.

L'étiquette se trouve :

- à proximité du joint articulé de la direction ;
- à proximité de la barre de remorquage.



Les étiquettes adhésives abîmées ou devenues illisibles doivent être remplacées.



Il est nécessaire de demander les nouvelles étiquettes à votre centre d'assistance agréé.

2.5 ÉTIQUETTE D'IDENTIFICATION DU PRODUIT

L'étiquette d'identification indique les données suivantes (voir fig. 1) :

- Adresse du constructeur
- Type de machine
- Niveau de puissance acoustique
- Marque de conformité CE
- Poids en kg

- Puissance et vitesse d'exercice du moteur
- Année de fabrication
- Numéro de matricule
- Code article



Veillez écrire le numéro de matricule de votre machine dans l'espace réservé à cet effet dans la figure (1:10).

Le produit est identifié par deux éléments :

- La référence et le numéro de série de la machine,**
- Le modèle, le type et le numéro de série du moteur.**



Utiliser les noms d'identification chaque fois qu'il est nécessaire de contacter l'atelier agréé.



À l'avant-dernière page du manuel se trouve l'exemple de la déclaration de conformité.

2.6 PRINCIPAUX COMPOSANTS (1)

La machine se compose des principaux composants suivants (voir fig. 1) :

- Châssis
- Roues
- Volant
- Siège
- Console
- Commandes à pédale
- Levier de levage des accessoires frontaux
- Capot moteur
- Carter moteur fixe
- Emplacement des fusibles
- Batterie
- Réservoir carburant
- Réservoir huile de transmission
- Moteur
- Prises hydrauliques (Mod. 740 IOX)
- Supports pour accessoires à décrochage rapide

3 CONSIGNES DE SÉCURITÉ



Lire attentivement ces instructions avant d'utiliser la machine

3.1 RECOMMANDATIONS GÉNÉRALES



ATTENTION ! Lire attentivement ces instructions avant d'utiliser la machine

Se familiariser avec les commandes et avec une utilisation correcte de la machine.

Apprendre à arrêter la machine est à désengager les commandes rapidement.

L'inobservation des avertissements et des instructions peut provoquer des chocs électriques, des incendies et/ou des lésions graves.

Il est recommandé de conserver tous les avertissements et les instructions pour toute consultation future.



Ne jamais permettre d'utiliser la machine à des enfants ou à des personnes qui ne sont pas suffisamment familiarisés avec les instructions.

La réglementation locale peut fixer un âge minimum pour l'utilisateur.



Ne jamais utiliser la machine avec des personnes, notamment des enfants, ou des animaux à proximité.



Ne jamais utiliser la machine si l'utilisateur est en état de fatigue ou de malaise, ou bien si il a pris des médicaments, des drogues, de l'alcool ou des substances nocives à ses capacités de réflexes et d'attention.



Garder à l'esprit que l'opérateur ou l'utilisateur est responsable de tout accident et imprévu pouvant encourir à autrui et à ses biens.

Il est de la responsabilité de l'utilisateur d'évaluer les risques potentiels du terrain à travailler, ainsi que de prendre toutes les précautions nécessaires pour assurer sa sécurité et celle d'autrui, notamment dans les pentes, sur les sols accidentés, glissants ou instables.



En cas de cession ou prêt de la machine à autrui, il est nécessaire de s'assurer que l'utilisateur ait lu et maîtrise les instructions d'utilisation contenues dans ce manuel.



Ne pas transporter d'enfants ou d'autres passagers sur la machine, car ils pourraient tomber et se procurer des lésions graves ou bien compromettre une conduite sûre.



Le conducteur de la machine doit suivre scrupuleusement les instructions pour la conduite, à savoir :

- Ne pas se distraire et maintenir la concentration nécessaire pendant le travail ;
- Se rappeler qu'il n'est pas possible de reprendre le contrôle d'une machine qui glisse sur une pente en utilisant le frein. Les causes principales de la perte de contrôle sont les suivantes :
 - Manque d'adhérence des roues ;
 - Vitesse excessive ;
 - Freinage insuffisant ;
 - Machine inadaptée à l'utilisation ;
 - Manque de connaissance des effets pouvant dériver des conditions du terrain, surtout dans les pentes ;
 - Utilisation incorrecte en tant que véhicule de remorquage ;



La machine est équipée d'une série de micro-interrupteurs et de dispositifs de sécurité qui ne doivent en aucun cas être altérés ou éliminés, sous peine de la déchéance de la garantie et le déclin de toute responsabilité du constructeur. Vérifier l'état des dispositifs de sécurité avant toute utilisation de la machine.

3.2 OPÉRATIONS PRÉLIMINAIRES

- En cas d'utilisation de la machine il est recommandé de porter toujours des chaussures de travail résistantes, antidérapantes et des pantalons longs.
- Ne pas actionner la machine les pieds nus ou en portant des sandales.
- Éviter de porter chaînes, bracelets, vêtements présentant des parties voletantes ou munis de lacets ou cravates.
- Attacher les cheveux longs. Porter des protections auditives.
- Inspecter minutieusement toute la zone de travail et éliminer tout objet étranger qui pourrait être projeté par la machine ou endommager le dispositif de coupe et le moteur (pierres, morceaux de bois, fils de fer, os, etc.).



ATTENTION : DANGER ! Le carburant est hautement inflammable.

- Conservé le carburant dans des récipients spécialement prévus à cet effet ;

- b. Rajouter le carburant à l'aide d'un entonnoir, uniquement à l'extérieur et ne pas fumer pendant cette opération et pendant toute manipulation du carburant ;
- c. Faire le plein avant de démarrer le moteur ; ne pas ajouter de carburant ou ne pas enlever le bouchon du réservoir quand le moteur est en marche ou tant qu'il est encore chaud ;
- d. En cas de déversement de carburant, ne pas démarrer le moteur, mais éloigner la machine de la zone où le carburant a été renversé et éviter de provoquer toute source d'inflammation, tant que le carburant déversé ne s'est pas évaporé et que les vapeurs ne se sont dissipées ;
- e. Repositionner toujours et serrer correctement les bouchons du réservoir et du récipient du carburant.



Remplacer les silencieux défectueux.



Avant toute utilisation, procéder toujours à un contrôle général de la machine et en particulier de l'aspect du dispositif de coupe, en vérifiant aussi que les vis et les dispositifs de coupe ne soient pas usés ou endommagés.

Remplacer le dispositif de coupe tout entier et les vis endommagées ou usées, afin de préserver un bon équilibrage de la machine.

Les éventuelles réparations doivent être effectuées auprès d'un centre spécialisé.



Contrôler périodiquement l'état de la batterie. La remplacer en cas de dommages à son enveloppe, au couvercle ou bien aux bornes.

3.3 PENDANT L'UTILISATION



Ne pas mettre en marche le moteur dans des espaces confinés, où peuvent s'accumuler des émissions dangereuses de monoxyde de carbone.

Il est recommandé d'effectuer les opérations de démarrage en plein air ou dans un lieu bien aéré.

Ne jamais oublier que les gaz d'échappement du moteur sont toxiques.



Travailler uniquement à la lumière du jour ou avec une lumière artificielle adéquate et dans des conditions de bonne visibilité.

Éloigner les personnes, enfants et animaux de la zone de travail.



Si possible, éviter de travailler dans l'herbe mouillée. Éviter de travailler sous la pluie et par temps orageux. Ne pas utiliser la machine dans des conditions de mauvais temps, notamment avec possibilité de foudre.



Avant de démarrer le moteur, désengager le dispositif de coupe ou la prise de puissance, mettre la transmission au « point mort ».



Prêter une attention particulière à proximité d'obstacles qui pourraient limiter la visibilité.



En cas d'arrêt de la machine, actionner le frein de stationnement.



La machine ne doit en aucun cas être utilisée sur des pentes supérieures à 10° (17 %), indépendamment du sens de marche.



Se rappeler qu'il n'existe pas de pente « sûre ». Se déplacer sur des terrains en pente demande une attention particulière. Pour éviter tout renversement ou perte de contrôle de la machine :

- a. Ne pas s'arrêter ou repartir brusquement en montée ou en descente ;
- b. Embrayer doucement la traction et maintenir toujours la transmission engagée, surtout en pente ;
- c. Il est recommandé de réduire la vitesse sur les pentes et dans les virages serrés ;
- d. Faire attention aux dos d'âne, aux cassis et aux dangers cachés.
- e. Ne jamais tondre dans le sens transversal de la pente. Il est recommandé de parcourir les terrains en pente dans le sens montée/descente et jamais de travers, en faisant bien attention aux changements de direction et que les roues en amont ne rencontrent pas d'obstacles (pierres, branches, racines, etc.) qui pourraient provoquer un glissement latéral, un

renversement ou une perte de contrôle de la machine.



Réduire la vitesse avant tout changement de direction sur des terrains en pente et engager toujours le frein de stationnement avant de laisser la machine à l'arrêt et sans surveillance.



Prêter grande attention à proximité de falaises, fossés ou berges. La machine risque de se renverser si une roue dépasse une bordure ou si la bordure s'effondre.



Prêter une attention maximale en cas d'avancement et de travail en marche arrière. Regarder derrière soi avant et pendant la marche arrière afin de vérifier l'absence de tout obstacle.



Prêter attention en cas de remorquage de charges ou pendant l'utilisation d'un équipement lourd :

- Pour les barres de remorquage, utiliser uniquement des points de raccordement homologués ;
- Limiter les charges à celles qui peuvent être aisément contrôlées ;
- Ne pas braquer brusquement. Faire attention pendant l'avancement en marche arrière ;
- Utiliser des contrepoids ou des poids sur les roues lorsque cela est indiqué dans le manuel d'instructions.



Désengager le dispositif de coupe ou la prise de puissance en cas de passage sur des zones sans herbe, pendant les déplacements depuis et vers la zone à tondre, et porter l'ensemble du dispositif de coupe dans la position la plus haute.



Faire attention à la circulation, en cas d'utilisation de la machine à proximité de la voie publique.



ATTENTION ! La machine n'est pas homologuée pour l'utilisation sur des voies publiques. Elle doit être utilisée (conformément au Code de la Route) exclusivement dans des zones privées fermées au trafic.



Ne jamais utiliser la machine si les carter de protection sont endommagés,



Ne pas approcher les mains ni les pieds à proximité ou sous les parties tournantes. Se tenir toujours à l'écart de la goulotte d'éjection.



Ne pas laisser la machine arrêtée dans l'herbe haute avec le moteur en marche, afin d'éviter tout risque d'incendie.



En cas d'utilisation des accessoires, ne jamais diriger l'orifice d'évacuation vers des personnes.



Utiliser exclusivement des accessoires approuvés par le fabricant de la machine.



Ne pas utiliser la machine si les accessoires/outils ne sont pas installés dans les points prévus. L'utilisation de la tondeuse sans les accessoires peut avoir un effet négatif sur la stabilité de la machine.



Faire attention en cas d'utilisation de sacs de collecte et d'accessoires pouvant affecter la stabilité de la machine, notamment sur des terrains en pente.



Ne pas modifier les réglages du moteur, ni faire atteindre au moteur un régime excessif.



Ne pas toucher les composants du moteur qui s'échauffent pendant l'utilisation. Risque de brûlures.



Désengager le dispositif de coupe ou la prise de puissance, mettre le moteur au « point mort » et actionner le frein de stationnement, arrêter le moteur et retirer la clé (en s'assurant que toutes les parties en mouvement soient complètement arrêtées) :

- Chaque fois que la machine est laissée sans surveillance ou que l'opérateur quitte le poste de conduite ;
- Avant d'éliminer les causes de blocage ou avant de désengorger le tunnel d'éjection ;
- Avant de contrôler, nettoyer ou travailler sur la machine ;
- Après avoir heurté un corps étranger. Vérifier les éventuels dommages sur la machine et effectuer les réparations nécessaires avant de l'utiliser à nouveau ;



Désengager le dispositif de coupe ou la prise de puissance et arrêter le moteur (en s'assurant que toutes les parties en mouvement soient complètement arrêtées) :

- Avant le ravitaillement du carburant ;
- À chaque dépose ou repose du sac de collecte ;
- Avant de régler la hauteur de coupe, si cette opération ne peut pas être effectuée depuis le poste du conducteur.



Désengager le dispositif de coupe ou la prise de puissance pendant le transport et chaque fois qu'ils ne sont pas utilisés.



Réduire les gaz avant d'arrêter le moteur. Fermer le robinet d'alimentation du carburant à la fin de chaque utilisation, en suivant les instructions fournies sur le livret.



Prêter attention à l'ensemble des éléments de coupe avec plusieurs dispositifs de coupe, car un dispositif de coupe en rotation peut causer la rotation des autres.



ATTENTION – En cas de ruptures ou d'accidents pendant le travail, arrêter immédiatement le moteur et éloigner la machine afin de ne pas provoquer d'ultérieurs dommages ; en cas d'accidents avec des lésions personnelles ou à autrui, activer immédiatement les procédures de premier secours plus appropriées à la situation courante et s'adresser à une Structure Sanitaire pour les soins nécessaires. Éliminer soigneusement tout éventuel débris qui pourrait provoquer des dommages ou des lésions aux personnes ou aux animaux si il est inaperçu.



ATTENTION – Le niveau de bruit et de vibrations reporté dans les présentes instructions renvoie à des valeurs maximales d'utilisation de la machine. L'emploi d'un élément de coupe non équilibré, une vitesse de mouvement excessive, l'absence d'entretien ont une incidence significative sur les émissions sonores et les vibrations. Il est par conséquent nécessaire d'adop-

ter des mesures de prévention aptes à éliminer les dommages éventuels dus à un bruit élevé et aux contraintes issues des vibrations ; procéder à l'entretien de la machine, porter un casque anti-bruit, observer des pauses pendant le travail.

3.4 ENTRETIEN ET REMISAGE



ATTENTION ! – Enlever la clé de contact et lire les relatives instructions avant de commencer toute intervention de nettoyage ou d'entretien. Porter des vêtements appropriés et de gants de travail dans toutes les situations de risque pour les mains.



ATTENTION ! – Ne jamais utiliser la machine en cas de présence de pièces usées ou endommagées. Les pièces endommagées ou détériorées doivent être remplacées et jamais réparées. Utiliser uniquement des pièces de rechange d'origine: l'utilisation de pièces de rechange non originales et/ou montées de manière incorrecte compromet la sécurité de la machine, peut provoquer des accidents ou des lésions personnelles et soulève le Constructeur de toute obligation ou responsabilité.



Toutes les opérations d'entretien et de réglage qui ne sont pas décrites dans ce manuel doivent être effectuées par votre Revendeur ou par un Centre d'assistance spécialisé, disposant des connaissances et des équipements nécessaires pour que l'intervention soit effectuée correctement, en maintenant le degré de sécurité d'origine de la machine. Toute opération effectuée dans des structures inadéquates ou par des personnes non qualifiées entraîne la déchéance de toutes les formes de Garantie et de toute obligation ou responsabilité du Constructeur.

- Après chaque utilisation, retirer la clé et vérifier la présence d'éventuels dommages.
- Maintenir tous les écrous et les vis serrés afin d'assurer des conditions d'utilisation sûres. Un entretien régulier est essentiel pour la sécurité et pour le maintien du niveau des performances.

- Contrôler périodiquement que les vis du dispositif de coupe soient serrées correctement.



Porter des gants de travail pour manier le dispositif de coupe, pour le déposer ou le reposer.



En cas d'affûtage du dispositif de coupe, il est important d'en soigner l'équilibrage. Toutes les opérations concernant le dispositif de coupe (dépose, affûtage, équilibrage, repose et/ou remplacement) sont des opérations contraignantes qui requièrent une compétence spécifique, ainsi que l'utilisation d'outillages spéciaux ; pour des raisons de sécurité, il est donc nécessaire que ces opérations soient toujours effectuées auprès d'un centre spécialisé.

- Contrôler périodiquement le bon fonctionnement des freins. Il est important d'effectuer l'entretien des freins et, le cas échéant, les réparer.
- Remplacer les autocollants reportant des instructions et des messages d'avertissement qui seraient devenus illisibles.
- Si la machine n'est pas équipée d'arrêts mécaniques pour le transport, les accessoires doivent toujours être portés en appui au sol quand la machine est garée, remisee ou laissée sans surveillance.
- Remiser la machine dans un lieu inaccessible aux enfants.



Ne pas entreposer la machine avec du carburant dans le réservoir dans un local où les vapeurs de carburant pourraient atteindre une flamme, une étincelle ou une forte source de chaleur.

- Laisser le moteur refroidir avant de ranger la machine dans un local quelconque.
- Pour réduire les risques d'incendie, débarrasser la machine, notamment le moteur, le silencieux d'échappement, l'emplacement de la batterie ainsi que la zone de remisage du carburant de tout résidu d'herbe, de feuilles ou d'excès de graisse.
- Pour réduire le risque d'incendie, contrôler régulièrement que la machine

ne présente aucune fuite d'huile et/ou de carburant.

- Si le réservoir de carburant doit être vidangé, effectuer cette opération à l'extérieur et avec le moteur froid.
- Ne jamais laisser les clés sur la machine ou à la portée des enfants ou de personnes non compétentes. Retirer toujours la clé de contact avant de commencer toute intervention d'entretien.



ATTENTION ! – L'acide contenu dans la batterie est corrosif. En cas de dommages mécaniques ou de surcharge, une fuite d'acide est possible. Éviter toute inhalation et tout contact avec n'importe quelle partie du corps.



Toute inhalation des vapeurs d'acide peut provoquer des lésions des muqueuses et des organes internes. Contacter immédiatement un médecin.



ATTENTION ! – Ne pas charger excessivement la batterie. Une charge excessive peut la faire exploser en provoquant un déversement de l'acide.



ATTENTION ! – L'acide peut endommager sérieusement les outils, vêtements et autres éléments. Rincer immédiatement avec de l'eau la partie touchée par l'acide.



Ne pas court-circuiter les bornes de la batterie. Cela provoquerait des étincelles susceptibles de provoquer un incendie.



ATTENTION aux composants hydrauliques. Tout déversement du fluide hydraulique sous pression peut pénétrer et endommager gravement la peau, en demandant assistance médicale immédiate.

3.5 TRANSPORT



ATTENTION ! - Si la machine doit être transportée sur un camion ou une remorque, utiliser des rampes d'accès ayant une résistance, une largeur et une longueur appropriées.

Pendant le transport, fermer le robinet du carburant (si prévu), baisser l'ensemble du dispositif de coupe ou l'accessoire, actionner le frein de station-

nement et fixer la machine de manière appropriée au moyen de transport à l'aide de câbles ou de chaînes.

3.6 PROTECTION DE L'ENVIRONNEMENT

- La protection de l'environnement doit être un aspect considérable et prioritaire dans l'utilisation de la machine, au bénéfice de la cohabitation civile et de l'environnement dans lequel nous vivons. Éviter d'être un élément nocif pour le voisinage.
- Suivre scrupuleusement les réglementations locales relatives à l'élimination des emballages, des huiles, du carburant, des filtres, des pièces détériorées ou de n'importe quel élément à fort impact environnemental ; ces déchets ne doivent pas être jetés dans les ordures, mais ils doivent être séparés et confiés à des stations de collecte agréées, qui se chargeront du recyclage des matériaux.
- Suivre scrupuleusement les réglementations locales en matière d'élimination des matériels de déchet après la coupe.
- Au moment de la mise hors service, ne pas abandonner la machine dans l'environnement, mais contacter une station de collecte, selon les réglementations locales en vigueur.

4 ASSURER LA TONDEUSE AUTOPORTÉE

Contrôler l'assurance de la tondeuse autoportée.

Contactez la propre compagnie d'assurance.

Il est nécessaire de souscrire une assurance pour couvrir les risques d'accidents sur la voie publique, d'incendie, dommages et vol.

5 MONTAGE



Ne pas utiliser la machine avant d'avoir exécuté toutes les instructions indiquées dans la section « MONTAGE ».



Le déballage et le l'achèvement du montage doivent être effectués sur une surface plane et solide, avec suffisamment d'espace pour la manutention de la machine et des emballages, toujours en utilisant les outils appropriés.

5.1 COMPOSANTS POUR LE MONTAGE (3)

La machine est livrée avec les siège, les accoudoirs, la barre de remorquage, les supports à décrochage rapide démontés et la batterie positionnée dans son emplacement et connectée.

Dans l'emballage sont inclus les composants pour le montage (3) indiqués dans le tableau suivant :

[740 IOX; 540 IX]			
Pos.	N.	Description	Dimension
A	2	Goupille élastique	6 x 36
B	2	Clé pour commutateur	/
C	1	Clé pour sectionneur général	/
D	2	Accoudoirs	/
E	4	Vis de fixation du siège	M8 x 40
F	10	Piquets de fixation du soufflet	
G	4	Douilles de fixation du siège	
H	4	Rondelles grower	M8
L	4	Vis à tête hexagonale	M8 x 20
M	1	Porte-objets	
N	4	Vis TORX (Fixation du porte-objets)	M6 x 20
O	1	Barre de remorquage	
P	2	Écrou à collerette	M8
R	2	Supports à décrochage rapide	

[340 IX]			
Pos.	N.	Description	Dimension
A	2	Goupille élastique	6 x 36
B	2	Clé pour commutateur	/
C	1	Clé pour sectionneur général	/
D	2	Accoudoirs	/
M	1	Porte-objets	
N	4	Vis TORX (Fixation du porte-objets)	M6 x 20
O	1	Barre de remorquage	
P	2	Écrou à collerette	M8
Q	2	Vite testa esagonale	M8 x 20
R	2	Supports à décrochage rapide	
S	2	Goujon de fixation du siège	M8

5.2 SIÈGE



Installer le siège en suivant les instructions dans l'ordre suivant.

5.2.1 Montage des accoudoirs (6)

Les accoudoirs et les composants nécessaires à leur installation sont fournis dans un paquet séparé placé dans l'emballage de la machine.

5.2.2 Montage du siège (5) (Mod. 740 IOX, 540 IX)

1. Appliquer un film de graisse sur les 4 patins de coulissement (5:A).
2. Préparer les 4 vis (M8 x 40) avec les rondelles élastiques et les douilles montées. Voir (5:B).
3. Soulever le support du siège (5:C) en position verticale.
4. Approcher le siège au support et introduire l'ensemble (5:B) dans la fente (5:D) du support.
5. Faire adhérer le siège au support et le positionner de façon telle que les trous des vis de fixation se trouvent environ à moitié course des patins.
6. Introduire et serrer les 4 vis (5:B).
7. Bloquer les vis, à un couple de serrage de 20±25 Nm.



Tout serrage des vis à un couple supérieur à 25 Nm, peut endommager le siège.

8. Raccorder le connecteur du siège (5:E) au connecteur de câblage (5:F).



Si les connecteurs ne sont pas raccordés la machine ne fonctionne pas.

9. Faire passer le câble dans le clip de fixation (5:H) pour le maintenir en position à l'arrêt.

5.2.3 Montage du siège (5) (Mod. 340 IX)

1. Le siège est fourni déjà assemblé sur sa plaque de support.
2. Positionner le siège en rapprochant les trous de la plaque du siège à ceux de la plaque inférieure.
3. Insérer les vis (M8x40) dans les trous du support du siège et dans les trous de la plaque du siège.
4. Visser le siège en position. Couple de serrage : 20±25 Nm.



Tout serrage des vis à un couple supérieur à 25 Nm, peut endommager le siège.

5.2.4 Montage du soufflet (7) (Mod. 740 IOX, 540 IX)

1. Fixer le siège avec les 2 vis (7:B).
2. Positionner le soufflet (7:A).
3. Fixer le soufflet à l'aide des 10 piquets (7:C).

5.2.5 Montage du porte-objets (8)

Monter le porte-objets (8:B) au dossier du siège (8:A) en utilisant les 4 vis (8:C).

5.3 VOLANT (9)

1. Insérer le manchon du volant (9:A) sur la colonne (9:B) jusqu'en butée.
2. Aligner les trous du manchon avec ceux de la colonne de direction.
3. Une fois alignés les trous (9:C), introduire les deux goupilles (9:D).

5.4 BARRE DE REMORQUAGE (10)

Installer la barre de remorquage (10:A) sur la partie arrière de la machine.

Utiliser les vis et les écrous (10:B; 10:C).

Couple de serrage : 22 Nm.

5.5 SUPPORTS À DÉCROCHAGE RAPIDE (1:R)

Les supports à décrochage rapide et les relatives instructions d'installation sont livrés dans un paquet séparé placé dans l'emballage de la machine.

Installer les supports à décrochage rapide sur les demi-essieux avant de la machine.

5.6 CHARGE DE LA BATTERIE



Il est recommandé de charger complètement la batterie avant de la première utilisation.



Pour les procédures de chargement de la batterie, voir 9.8.

5.7 PRESSION DES PNEUS

Pour la pression des pneus, voir « **TABLEAU DONNÉES TECHNIQUES** ».

5.8 ACCESSOIRES

Pour le montage des accessoires, voir le manuel d'installation fourni séparément avec chaque accessoire.



Pour l'application des accessoires compatibles, s'adresser au centre d'assistance agréé.



Remarque : Dans ce cas l'ensemble du dispositif de coupe est considéré comme un accessoire.

6 COMMANDES ET INSTRUMENTS DE CONTRÔLE

6.1 CAPOT MOTEUR (11)

Le capot moteur s'ouvre de la façon suivante :

1. Tourner de 90° les deux vis (11:A)
2. Tirer vers le haut la poignée (11:B) et, en même temps, soulever le capot (11:C) avec précaution.
3. Pour fermer le capot moteur exercer, le cas échéant, une petite pression jusqu'à quand il s'accroche à la poignée (11:B). Tourner de 90° les deux vis (11:A).



Il est interdit de démarrer le moteur quand le capot moteur est ouvert.

6.2 SECTIONNEUR GÉNÉRAL À CLÉ (12)

L'alimentation électrique est activée à l'aide de la clé (12:A). Puisqu'il se trouve sous le capot (1:H), pour accéder au sectionneur général il est donc nécessaire d'ouvrir le capot moteur (voir 6.1).

Introduire la clé (12:A) dans le sectionneur général, presser et tourner en sens horaire pour activer l'alimentation du circuit électrique.

Tourner la clé en sens anti-horaire pour désactiver l'alimentation électrique.



Il est possible d'extraire la clé uniquement si elle est tournée en sens anti-horaire.

6.3 PÉDALE DU FREIN DE STATIONNEMENT (13:A)



Ne jamais enfoncer partiellement la pédale pendant le fonctionnement. Il y a le risque de surchauffer la transmission.

La pédale (13:A) peut s'engager dans les positions suivantes :

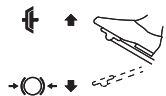

Relâchée. La traction est engagée. Le frein de stationnement n'est pas activé.

Pressée à fond. La traction est désengagée. Le frein de stationnement est complètement activé mais n'est pas verrouillé. Cette position est également utilisée comme frein d'arrêt d'urgence.

6.4 LEVIER DE BLOCAGE DU FREIN DE STATIONNEMENT (13:B)



Il bloque la pédale « frein » dans la position complètement enfoncée. Cette fonction permet de bloquer la machine sur des terrains en pente, pendant le transport, etc., lorsque le moteur est arrêté.

Verrouillage :

1. Enfoncer à fond la pédale (13:A).
2. Tirer le levier (13:B) vers le haut.
3. Relâcher la pédale (13:A).
4. Relâcher le levier (13:B).

Déverrouillage :

Enfoncer et relâcher la pédale (13:A).

6.5 PÉDALE DE TRACTION (13:C)

La pédale détermine le rapport de transmission entre le moteur et les roues motrices (= vitesse). Le frein de service est activé lorsque la pédale est relâchée.



- **En pressant la pédale vers l'avant** – la machine avance.

- **Aucune pression sur la pédale** – la machine est arrêtée.

- **En pressant la pédale vers l'arrière** – la machine recule.

Pression réduite sur la pédale – la machine freine.



Si la machine ne freine pas comme prévu quand la pédale est relâchée, utiliser la pédale de gauche (13:A) comme frein de secours.

6.6 VOLANT (13:E)

La hauteur du volant est réglable de manière infinitésimale. Dévisser la manette de réglage (13:D) de la direction pour soulever ou baisser le volant à la hauteur désirée. Resserrer.



Ne pas régler le volant pendant le fonctionnement.



Ne jamais tourner le volant quand la machine est arrêtée avec un accessoire baissé. Ceci risque de créer des surcharges sur la direction assistée et sur les organes de la direction.

6.7 COMMANDE DU GAZ (ACCÉLÉRATEUR) (14:A)

Commande pour régler le régime du moteur.



1. Plein régime - à appliquer toujours pendant l'utilisation de la machine.



2. Ralenti.

6.8 COMMANDE CHOKE (STARTER) (14:B)

Elle est utilisée en cas de démarrage du moteur à froid. La commande du starter a deux positions :



1. Commande complètement en dehors - le starter est enclenché. (pour le démarrage à froid).

2. Commande poussée en dedans - le starter est désenclenché. (fonctionnement normal et démarrage à chaud.)



Ne pas conduire la machine avec le starter enclenché lorsque le moteur est chaud.

6.9 COMMUTATEUR À CLÉ (14:C)



Clé pour activer/désactiver la mise en fonction de la machine.

Introduire la clé (14:C) et la porter en position «I» (MARCHE) pour activer la mise en fonction de la machine. Tous les voyants de l'afficheur et l'avertisseur sonore s'activent pendant un instant. Sur l'afficheur reste active uniquement la fonction « compteur horaire », le voyant de l'huile (il s'éteint automatiquement immédiatement après le démarrage du moteur), éventuellement le voyant correspondant au frein de stationnement si il est actionné, et celui du siège si le conducteur n'est pas assis.

Reporter la clé en position «O» pour inhiber la mise en fonction de la machine.



Il est possible d'extraire la clé uniquement quand elle se trouve en position «O».



En cas d'absence de l'opérateur et avec la clé en position «I», après 30 secondes s'active un signal sonore continu. Le signal sonore reste actif jusqu'au retour de l'opérateur ou à la mise hors fonction de la machine.

6.10 AFFICHEUR ET TOUCHE MODE DE LA CONSOLE (14:D; 15) (Mod. 740 IOX, 540 IX)



Touche MODE (14:E). La touche MODE permet de sélectionner les voyants correspondants aux fonctions suivantes : compteur horaire, température ambiante, régime moteur, batterie. Il est en outre possible de forcer l'allumage du phare, en excluant le capteur crépusculaire.

- Presser brièvement la touche pour allumer en séquence les voyants de l'afficheur correspondants aux différentes fonctions. Sur les caractères alphanumériques de l'afficheur sont visualisées les données associées à l'icône sélectionnée, le dernier caractère est réservé à l'unité de mesure.
- Presser pendant plus d'1 seconde pour activer ou désactiver manuellement le phare.



La gestion automatique de l'allumage du phare est rétablie automatiquement à chaque démarrage de la machine.

Caractères (15:A). Partie de l'affichage qui fournit des données alphanumériques correspondant aux différentes fonctions.



Compteur horaire (15:B). Les caractères alphanumériques indiquent les heures de conduite effectuées, divisées en heures et dixièmes d'heures. Le compteur fonctionne uniquement quand le moteur tourne. L'unité de mesure est suivie de la lettre H.



Température ambiante (15:C). Les caractères alphanumériques indiquent la température ambiante. L'unité de mesure est suivie de la lettre C.



Compte-tours (15:D). Les caractères indiquent le nombre de tours du moteur. Si ils clignotent cela indique que le régime moteur, avec prise de force activée, n'est pas optimale (supérieur à 2500 tr/min). Porter la commande de l'accélérateur en plein régime.



Service (15:E). Il fournit les signaux relatifs à l'entretien. Les caractères alphanumériques commencent à clignoter quand la machine atteint le seuil horaire d'intervention.

Le clignotement se poursuit pendant deux minutes et a la priorité sur les autres fonc-

tion de l'affichage. Dans cette phase l'utilisation de la touche MODE reste bloquée.

Une fois atteintes les 99999 heures, le compteur repart à zéro. Au-delà des 999 heures, le comptage des minutes est suspendu.



Batterie (15:F). Les caractères alphanumériques indiquent la tension de la batterie.



Prise de force (15:G). Le voyant allumé indique que la prise de force est enclenchée.



12V ON/OFF (15:H). Le voyant allumé indique que l'accessoire arrière est activé.



Phare (15:I). Le voyant allumé indique que le phare, géré normalement par le capteur crépusculaire, est allumé.



Inclinaison maximale (15:L). Le voyant commence à clignoter si l'inclinaison de la machine dépasse le seuil de 10°.



En cas de mauvais fonctionnement du capteur le message « TILT FAULT » s'affiche.



Pédale du frein de stationnement (15:M). Le voyant allumé indique que le frein de stationnement est actionné.



Siège (15:N). LE voyant allumé indique que le conducteur n'est pas assis.



Huile (15:P). Le voyant allumé pendant le fonctionnement de la machine signale le manque d'huile.

6.11 COMMANDE DES PHARES ET ACCESSOIRE ARRIÈRE (14:D; 15) (Mod. 340 IX)



Touche Phare/12V (14:E). En pressant la touche Phare /12V sont activées les fonctions d'allumage du phare ainsi que l'activation de l'accessoire arrière.



Quand la commande est activée, une led circulaire s'allume autour de la touche.

- Presser brièvement et relâcher pour activer ou désactiver manuellement le phare. Si la commande est activée, la led juste au-dessus de la touche s'allume.

- Presser pendant plus d'1 seconde la touche pour activer et désactiver l'accessoire arrière. Si la commande est activée, la led juste au-dessous de la touche s'allume.

6.12 AFFICHEUR COMPTEUR HORAIRE (14:D; 15) (Mod. 340 X)



Afficheur compteur horaire (15:B). Les caractères alphanumériques indiquent les heures de conduite effectuées, divisées en heures et dixièmes d'heures. Le compteur fonctionne uniquement quand le moteur tourne. L'unité de mesure est suivie de la lettre H.

Une fois atteintes les 9999 heures, le compteur repart à zéro. Au-delà des 999 heures, le comptage des minutes est suspendu.

6.13 PRISE DE FORCE (14:F)



Touche d'activation/désactivation de la prise de force (14:F). Presser la touche pour activer/désactiver la prise de force.

6.14 RÉGLAGE DE LA HAUTEUR DE COUPE (14:G)

La machine est équipée de deux boutons-poussoirs pour le réglage de la hauteur de coupe :



Presser pour augmenter la hauteur de coupe.



Presser pour réduire la hauteur de coupe.

Le dispositif de coupe est connecté à la prise (13:B).

6.15 COMMANDE POUR RÉGLAGE ACCESSOIRE ARRIÈRE (14:H; 14:I)

La machine est équipée d'une commande pour le réglage électrique d'un accessoire arrière (accessoire optionnel).

La prise (17:B) (optionnelle) pour connecter l'accessoire se trouve sur le côté arrière droit de la machine.



Le bouton-poussoir permet de soulever et baisser l'accessoire arrière.



6.16 COMMANDE POUR ACCESSOIRE ARRIÈRE (14:L)

La machine est prévue pour l'utilisation d'un accessoire électrique arrière.

La prise (17:A) pour connecter l'accessoire se trouve sur le côté arrière droit de la machine.



Utiliser ce bouton-poussoir pour fournir/couper l'alimentation électrique de l'accessoire.

Pour la puissance de l'accessoire arrière, voir «0 TABLEAU DONNÉES TECHNIQUES».



Utiliser seulement les accessoires approuvés par STIGA SpA.

6.17 ÉLÉVATEUR HYDRAULIQUE DES ACCESSOIRES (1:G)

L'élévateur hydraulique pour les accessoires est activé uniquement quand le moteur tourne et la pédale (13:A) est relâchée. Le contrôle de l'élévateur des accessoires se fait au moyen du levier (14:M).

Le levier peut s'engager dans les quatre positions suivantes :



Position flottante. Porter le levier dans la position la plus avancée, où il se bloque. Ensuite, baisser l'accessoire jusqu'à atteindre la position flottante. Dans cette position, il s'appuie toujours au sol en exerçant la même pression, et il est en mesure de suivre le profil du terrain. Utiliser la position flottante pendant l'exécution des travaux.



Baisse. L'accessoire baisse, indépendamment de son poids.



Position de repos (centrale). Après tout levage ou toute baisse, le levier retourne dans la position de repos. L'accessoire maintient la position de la dernière commande exécutée.



Levage. Porter le levier dans la position la plus en arrière, jusqu'à quand l'accessoire a atteint la position la plus haute (position de transport). Relâcher ensuite le levier : l'accessoire reste bloqué dans la position de transport.

6.18 LEVIERS DE COMMANDES PRISES HYDRAULIQUES (14:O; 14:N) (740 IOX)

Les deux leviers (14:O; 14:N) commandent les

prises hydrauliques (18:A; 18:B) positionnées sur le côté avant gauche.

Pour accéder aux prise il est nécessaire de déposer le carter de protection (18:C) fixé avec une vis. Raccorder les tuyauteries hydrauliques de l'accessoire à un couple de prises AUX1 ou AUX2 (18).

Les deux leviers ont trois positions possibles :

Position Avant / Arrière : déplacer le levier dans une de ces directions permet d'obtenir la manutention prévue pour l'accessoire connecté (voir instructions fournies avec l'accessoire).

Position Centrale : position de repos.

Pour actionner l'accessoire, procéder de la manière suivante :

- Pousser le levier en avant/en arrière de façon à obtenir le déplacement désiré.
- Relâcher le levier pour bloquer l'accessoire dans la position choisie, le levier retourne automatiquement en position de repos.

6.19 LEVIER D'ACTIVATION / DÉBLOCAGE DE LA TRANSMISSION (19)

Levier permettant de débrayer la transmission variable.



Le levier d'activation/débrayage ne doit jamais se trouver entre les positions externe et interne. Cette condition peut surchauffer et endommager la transmission.

Les leviers permettent de déplacer manuellement la machine (en la poussant ou en la tirant), avec le moteur éteint. Les deux positions sont les suivantes :



1. Transmission engagée = levier vers l'extérieur. Pour l'usage normal, le blocage du levier dans cette position est signalé par un clic.

2. Transmission débloquée = levier vers l'intérieur. La machine peut être déplacée manuellement.

Éviter de remorquer la machine sur de longues distances ou à des vitesses élevées. La transmission pourrait être endommagée.



Ne pas actionner la machine avec la transmission débloquée (levier vers l'intérieur). Dans ce cas il y a le risque d'endommagements et de pertes d'huile dans l'essieu avant.

6.20 RÉGLAGE DU SIÈGE (20)

Le siège peut être réglé en avant et en arrière, comme indiqué ci-après :

1. Déplacer le levier de commande (20:A) vers le haut.
2. Mettre le siège dans la position désirée.
3. Relâcher le levier de commande (20:A) pour bloquer le siège.

La manette (20:B) [740 IOX / 540 IX] prévue à cet usage, permet en outre de régler la rigidité de la suspension.

- Tourner la manette en sens horaire pour rendre la suspension plus rigide.
- Tourner la manette en sens anti-horaire pour rendre la suspension moins rigide.



Actionner la manette jusqu'à obtenir le confort désiré.

Le siège est équipé d'un interrupteur de sécurité raccordé au dispositif de sécurité de la machine. Cela signifie qu'il n'est pas possible de démarrer la machine si personne n'est assis sur le siège. (voir 7.8.2).

6.21 SUPPORTS À DÉCROCHAGE RAPIDE (21; 22; 23)



Ces supports permettent de passer de façon aisée et rapide d'un accessoire à l'autre.

Les raccords rapides permettent de déplacer aisément le dispositif de coupe entre deux positions différentes, c'est-à-dire :

- Position normale, avec la courroie complètement tendue.
- Position à 4 cm au-delà de la position normale, avec la courroie détendue, pour que le dispositif de coupe se rapproche plus de la machine.

Lorsque le tendeur est détaché de la courroie, les raccords rapides simplifient le remplacement de la courroie et du dispositif de coupe, en permettant ainsi de passer plus facilement à la position de nettoyage et à celles de travail.

Réduction de la tension de la courroie (21)



Voir aussi les instructions fournies avec l'accessoire et avec le support à décrochage rapide.

1. Retirer les goupilles ou les chevilles de blocage (21:C) sur les deux côtés.
2. Ouvrir les supports à décrochage rapide en pressant sur les sections arrière avec le talon (21:A).



Une fois les raccords rapides ouverts, les bras de l'accessoire sont libres, et donc ils ne sont plus fixés solidement au support.



Pour toute intervention de réglage ou d'entretien, repositionner les bras sur le support et le refermer.

3. Exécuter l'intervention requise, comme par exemple :
 - Décrocher la courroie.
 - Remplacer l'accessoire en décrochant les bras (22).

Tensionnement de la courroie (21, 22)

Régler la tension sur un côté puis sur l'autre, suivant les instructions illustrées ci-après.



Ne pas tourner le levier avec les mains. Risque de lésions par écrasement.

1. Mettre un pied sur le levier (22:A) et le tourner avec précaution d'un demi-tour en avant.
2. Installer la goupille ou la cheville de blocage (21:C).
3. Répéter l'opération de l'autre côté.

7 DÉMARRAGE ET CONDUITE

7.1 PRÉCAUTIONS D'UTILISATION



Vérifier toujours que le niveau d'huile dans le moteur soit correct. Ceci est particulièrement important en cas de travail sur des terrains en pente (voir 7.6).

En cas d'arrêt de la machine, actionner le frein de stationnement.



En cas de marche à la vitesse maximum, ne pas tourner complètement le volant. Dans cette situation, elle pourrait facilement se renverser.



Garder les mains et les pieds éloignés du joint articulé de la direction et du support du siège. Risque de lésions par écrasement.

7.2 UTILISATION COMBINÉE D'ACCESSOIRES



Pour l'utilisation combinée d'accessoires, voir le « TABLEAU POUR LA CORRECTE COMBINAISON DES ACCESSOIRES » dans la section « 0 TABLEAU DONNÉES TECHNIQUES ».

7.3 RAVITAILLEMENT DU CARBURANT (24)



Utiliser uniquement de l'essence sans plomb. Ne pas mélanger l'essence avec de l'huile.

Pour la capacité du réservoir, voir «0 TABLEAU DONNÉES TECHNIQUES». La transparence du réservoir du carburant permet de contrôler facilement le niveau.



REMARQUE ! L'essence est périssable et ne doit donc pas rester dans le réservoir pour plus de 30 jours.

Il est possible d'utiliser des carburants écologiques, comme une essence alkylée. La composition de ces essences a un impact réduit sur les personnes et sur l'environnement.

Aucun effet négatif n'est signalé comme étant lié à l'usage de ces essences. Toutefois, dans le commerce il existe différents types d'essence alkylée pour lesquelles il n'est pas possible de donner des indications précises relatives à leur utilisation. Pour plus d'informations il est conseillé de consulter les instructions et les données fournies par le producteur de l'essence alkylée.

La transparence de la fenêtre (24:A) du réservoir permet de contrôler facilement le niveau. Ne pas remplir le réservoir à ras bord. Laisser un peu d'espace (correspondant à l'embout de rajout entier + 1-2 cm sur la partie supérieure du réservoir) afin que l'essence, quand elle se réchauffe, puisse se dilater sans déborder.



Pendant l'utilisation qui précède un remisage de longue durée (par ex. : la saison hivernale), mettre dans le réservoir une quantité de carburant juste suffisant à terminer cette dernière utilisation.

En effet, il est recommandé de vidanger complètement le réservoir du carburant avant le remisage de la machine (voir 11).

7.4 CAPOT MOTEUR (10)



Pour la procédure d'accès au moteur et au sectionneur à clé, voir 6.1.

7.5 CARTER MOTEUR (30)

Pour déposer le carter moteur il est avant tout nécessaire d'ouvrir le capot moteur.

7.5.1 Dépose carter moteur

1. Dévisser les 8 vis (30:A).
2. Retirer le bouchon du réservoir du carburant.
3. Déposer le carter moteur (30:B).
4. Remettre le bouchon du réservoir.
5. Effectuer les interventions nécessaires.

7.5.2 Repose carter moteur

1. Retirer à nouveau le bouchon du réservoir du carburant.
2. Reposer le carter moteur (30:B).
3. Remettre le bouchon du réservoir.
4. Revisser les 8 vis.

7.6 CONTRÔLE DU NIVEAU DE L'HUILE MOTEUR (25)

La machine est livrée avec le réservoir de l'huile moteur plein.



Contrôler le niveau de l'huile moteur avant de démarrer la machine.



Pour le contrôle/ajout de l'huile moteur, voir 9.5.1, 9.5.2.

7.7 CONTRÔLE DU NIVEAU DE L'HUILE DE LA TRANSMISSION



Pour le contrôle/ajout de l'huile de la transmission, voir 9.6.1.

7.8 CONTRÔLES DE SÉCURITÉ

En phase d'essai de la machine, vérifier que les résultats des contrôles de sécurité correspondent aux indications des tableaux suivants.



Effectuer toujours les contrôles de sécurité avant toute utilisation.



Il est interdit d'utiliser la machine, si un quelconque des résultats ne correspond pas aux indications des tableaux suivants ! Confier la machine à un centre d'assistance pour les interventions nécessaires et pour la réparations.

7.8.1 Contrôle de sécurité générale

Objet	Résultat
Conduites de carburant et raccords.	Absence de fuites.
Câbles électriques.	Tout l'isolement intact. Absence de dégâts mécaniques.
Circuit d'échappement.	Absence de fuites aux raccords. Toutes les vis serrées.
Circuit de l'huile.	Absence de fuites. Absence de dégâts mécaniques.
Déplacer la machine en avant/en arrière et relâcher la pédale de traction.	La machine s'arrête.
Test de pilotage.	Pas de vibrations anormales. Pas de bruits anormaux.

7.8.2 Contrôle de sécurité électrique

Stato	Action	Résultat
Conducteur pas assis. Frein de stationnement engagé.	Essayer de démarrer le moteur.	Le moteur ne démarre pas. Sur l'afficheur (si présent) apparaît l'inscription « SIT DOWN ».
Conducteur assis. Frein de stationnement désengagé.	Essayer de démarrer le moteur.	Le moteur ne démarre pas. Sur l'afficheur (si présent) apparaît l'inscription « PRESS BRAKE ».
Conducteur assis. Frein de stationnement engagé.	Essayer de démarrer le moteur.	Le moteur démarre.
Moteur allumé, dispositif de coupe désengagé, frein de stationnement engagé.	Le conducteur se lève du siège.	Le moteur reste en fonction.

Moteur allumé, dispositif de coupe désengagé, frein de stationnement désengagé.	Le conducteur se lève du siège.	Le moteur s'arrête.
Moteur allumé, dispositif de coupe engagé, frein de stationnement désengagé.	Le conducteur se lève du siège.	Le moteur s'arrête.
Moteur allumé, dispositif de coupe engagé, frein de stationnement engagé.	Le conducteur se lève du siège.	Le moteur s'arrête.

7.9 DÉMARRAGE/CONDUITE



Pendant l'utilisation de la machine, le capot doit être bien fermé et bloqué.



Utiliser toujours le plein régime pendant l'utilisation de la machine.

- Ouvrir le robinet de l'essence (24:B).
- Introduire la clé dans le sectionneur général (12:A).
- Engager la transmission (19) - (levier vers l'extérieur).
- Introduire la clé dans le commutateur (14:C).
- Ne pas maintenir le pied sur la pédale de traction (13:C).

Démarrage à froid

- Actionner le frein de stationnement (13:A).
- Porter l'accélérateur en position de plein régime (14:A).
- Tirer la commande du starter complètement en dehors (14:B).
- Tourner la clé du commutateur en pos. «I» et presser la touche START (14:P).



Avant de commencer le travail avec la machine, attendre quelques minutes afin de permettre à l'huile de se réchauffer.



Dans le cas d'utilisation à basse température, réchauffer la machine de façon à mettre à bonne température l'huile hydraulique et la transmission. Dans le cas contraire la transmission peut s'endommager.

Démarrage à chaud

1. Actionner le frein de stationnement (13:A).
2. Porter l'accélérateur en position de plein régime (14:A).
3. La commande du starter (14:B) doit être baissée.
4. Tourner la clé du commutateur en pos. «I» et presser la touche START.

 **Pour poursuivre avec les opérations, voir les instructions reportée au paragraphe 7.9.1.**

7.9.1 Marche

Pour travailler avec la machine, procéder de la façon suivante :

- Enfoncer à fond la pédale(13:A) et la relâcher.
- Actionner la pédale (13:C) pour mettre la machine en mouvement.
- Se porter dans la zone de travail.
- Si des accessoires sont installés à l'avant, actionner la prise de force (14:F).
- Commencer les opérations de tonte.

7.10 ARRÊT

Pour arrêter la machine, procéder de la façon suivante :

- Enfoncer à fond la pédale du frein de stationnement (13:A).
- Tirer le levier (13:B) vers le haut.
- Relâcher la pédale (13:A).
- Laisser tourner le moteur au ralenti pendant 1 à 2 minutes.
- Presser la touche STOP (14:P) pour arrêter la machine.
- Porter la clé du commutateur (14:C) en position « 0 » et l'extraire.
- Fermer le robinet de carburant. Ce point est particulièrement important si la machine doit être transportée sur une remorque ou autre moyen de transport.
- Extraire la clé du sectionneur général.

 **En cas de nécessité de s'éloigner de la machine, il est recommandé de retirer la clé du commutateur (14:C) et la clé du sectionneur général (12:A).**

 **Le moteur peut être très chaud immédiatement après l'arrêt. Ne pas toucher le pot d'échappement, le moteur ou les ailettes de refroidissement. Risque de brûlures.**

7.11 NETTOYAGE

 **Ne jamais utiliser de l'eau sous haute pression. Cela pourrait endommager les joints d'étanchéité de l'arbre, les composants électriques et les vannes hydrauliques.**

Ne jamais utiliser un jet d'eau à haute pression dirigé directement contre les ailettes du radiateur. Cela risquerait d'endommager la structure des ailettes.

Nettoyer toujours la machine après l'utilisation.

Pour le nettoyage, il est recommandé de s'en tenir aux instructions suivantes :

- Ne pas asperger l'eau directement sur le moteur.
- Nettoyer le moteur à l'aide d'une brosse et/ou à l'air comprimé.
- Nettoyer la prise d'air de refroidissement du moteur.
- Après le nettoyage à l'eau, démarrer la machine et les éventuels plateaux de coupe afin d'éliminer l'eau qui autrement pourrait pénétrer dans les paliers et provoquer des dommages.

8 UTILISATION DE L'ACCESSOIRE

 **Vérifier l'absence de tout corps étranger, pierres, etc. dans la pelouse à tondre.**

8.1 HAUTEUR DE COUPE

Pour obtenir les meilleurs résultats, il est conseillé de couper le tiers supérieur de l'herbe. Voir fig. 32. Si l'herbe est haute et elle doit être coupée courte, il est recommandé d'effectuer deux passages à des hauteurs de coupe différentes.

Ne pas utiliser la hauteur de coupe minimale en cas de surface accidentée.

Les dispositifs de coupe pourraient s'endommager en heurtant la surface, en déchaussant ainsi la couche supérieure du gré.

8.2 CONSEILS DE TONTE

Afin d'obtenir une tonte optimale, il est conseillé de suivre les indications suivantes.

- Tondre l'herbe fréquemment.
- Faire tourner le moteur à plein régime.
- L'herbe ne doit pas être mouillée.
- Utiliser des lames affûtées.
- Garder la partie inférieure du plateau de coupe bien propre.

9 ENTRETIEN

9.1 PROGRAMME D'ASSISTANCE

Pour toujours garder la machine en bon état concernant la fiabilité, la sécurité du bon fonctionnement et le respect de l'environnement, toujours s'en tenir au programme d'assistance **STIGA SpA**. Les points d'intervention de ce programme sont montrés dans le manuel d'entretien **STIGA SpA** ci-joint.

Le Contrôle de Base doit toujours être effectué par un atelier agréé.

Le Premier Contrôle et le Contrôle Intermédiaire devraient être effectués par un atelier agréé, mais ils peuvent aussi être effectués directement par l'utilisateur.

Les procédures sont reportées dans le livret et sont décrites au chapitre « **7 DÉMARRAGE ET CONDUITE** », ainsi que ci-après.

Les contrôles effectués par un atelier agréé assurent un travail professionnel et des pièces détachées d'origine.

La notice est tamponnée à chaque Contrôle de Base et à chaque Contrôle Intermédiaire effectué par un atelier agréé. Une notice avec ces tampons augmente la valeur des machines d'occasion.

9.2 PRÉPARATION

Tous les contrôles et les interventions d'entretien doivent être effectués sur une machine à l'arrêt dont le moteur est coupé.



Actionner toujours le frein de stationnement afin d'éviter tout déplacement de la machine.

Arrêter le moteur.

Éviter tout démarrage accidentel du moteur en retirant la clé du commutateur (14:C) et la clé du sectionneur général (12:A).



Pour la périodicité d'intervention, voir le chapitre 13.

9.3 Tableau des entretiens



Voir chapitre « 13 TABLEAU RÉCAPITULATIF DE ENTRETIENS ». Le tableau a pour but de vous aider à maintenir votre machine performante et en sécurité. Le tableau indique les principales

interventions et la périodicité prévue pour chacune de ces opérations. Effectuer l'opération correspondante selon le cas se présentant en premier.

9.4 PRESSION DES PNEUS

Régler la pression des pneus selon les valeurs reportées au paragraphe « **0 TABLEAU DONNÉES TECHNIQUES** ».

9.5 CONTRÔLE / AJOUT HUILE MOTEUR



Pour cet entretien, voir aussi le manuel du moteur, fourni avec la machine.



Contrôler le niveau de l'huile avant toute utilisation. Placer la machine sur un sol plat pour effectuer les contrôles.



Le niveau de l'huile ne doit jamais dépasser le repère « FULL ». En cas contraire le moteur se surchaufferait. Si le niveau de l'huile dépasse le repère « FULL », il est nécessaire de vidanger l'huile jusqu'à atteindre le niveau d'huile correct.



Si le moteur doit fonctionner dans des conditions difficiles ou à une température ambiante élevée, il est recommandé d'augmenter la fréquence des vidanges.

9.5.1 Contrôle / ajout (25) - mod. : [Honda GXV 630; 660; 690]



Nettoyer autour de la jauge. La dévisser et la sortir du carter. Nettoyer soigneusement la jauge.

Introduire la jauge complètement sans la visser en position.

Extraire la jauge à nouveau la jauge à huile. Contrôler le niveau de l'huile.

Si le niveau est inférieur au repère « FULL » (26), faire l'appoint.

9.5.2 Contrôle / ajout (29; 27) (Mod. B&S 8270; B&S VANGUARD 18HP)



Nettoyer autour de la jauge. La dévisser et la sortir du carter. Nettoyer soigneusement la jauge.

Introduire complètement la jauge et la visser en position.

Dévisser et extraire à nouveau la jauge.
Contrôler le niveau de l'huile.

Si le niveau est inférieur au repère « FULL »
(29; 27), faire l'appoint.

9.6 CONTRÔLE / AJOUT HUILE DE LA TRANSMISSION

Pour le type d'huile à utiliser, voir le paragraphe «0 TABLEAU DONNÉES TECHNIQUES».

9.6.1 Contrôle/ajout (25)

1. Placer la machine sur un sol plat.
2. Contrôler le niveau de l'huile dans le réservoir (25:A). Le niveau doit arriver à hauteur de la ligne.
3. Le cas échéant, faire l'appoint.

9.7 TRANSMISSIONS À COURROIE

Contrôler que toutes les courroies soient intactes.

9.8 BATTERIE

Pour le type de batterie utilisé sur la machine voir «0 TABLEAU DONNÉES TECHNIQUES».



ATTENTION ! L'acide contenu à l'intérieur de la batterie est corrosif et tout contact est nocif. Manipuler la batterie avec précaution en prêtant attention à éviter tout déversement.



Tout contact de l'acide avec les yeux ou la peau peut provoquer de graves lésions. Si une partie quelconque du corps entre en contact avec l'acide, rincer immédiatement et abondamment à l'eau claire et consulter un médecin le plus rapidement possible.

Le liquide de la batterie ne doit pas être contrôlé ou ajouté. La seule intervention d'entretien requise est celle de charger la batterie, par exemple après une période prolongée de stockage.

La batterie peut être chargée :

- à l'aide du moteur ;
- à l'aide d'un chargeur.

9.8.1 Charge à l'aide du moteur

Cette méthode est applicable uniquement si la batterie a encore un minimum de charge permettant de mettre en marche le moteur.

- En cas de batterie neuve, connecter les câbles à la batterie.
- Porter la machine à l'extérieur.

- Démarrer le moteur, en suivant les instructions de ce manuel.
- Laisser tourner le moteur de manière ininterrompue pendant 45 minutes (le temps nécessaire à charger complètement la batterie).
- Arrêter le moteur.

9.8.2 Charge à l'aide d'un chargeur



Utiliser un chargeur à tension constante. L'utilisation d'un chargeur standard peut en effet endommager la batterie. Pour plus d'informations, veuillez vous adresser à votre revendeur de confiance.



Avant de connecter le chargeur, déconnecter la batterie de l'installation électrique.

9.8.3 Dépose/repose

La batterie se trouve derrière le couvercle batterie (30:C).

Pour accéder à la batterie il est nécessaire de procéder de la façon suivante :

1. Fermer le robinet de l'essence (24:B).
2. Extraire la clé du sectionneur général (voir 6.2).
3. Retirer les 3 vis (31:A).
4. Déposer le couvercle batterie (31:B) en le retirant vers le haut.
5. Retirer l'arrêt de la batterie (31:D) en dévissant les deux vis (31:E).
6. Retirer partiellement la batterie (31:C) de son emplacement.
7. Déconnecter le câble noir (= négatif).
8. Déconnecter le câble rouge (= positif).
9. Remplacer la batterie déchargée.
10. Connecter le câble rouge à la borne positive de la batterie (+).
11. Pousser la nouvelle batterie dans son emplacement.



Attention : en poussant la batterie, accompagner le câble rouge afin d'éviter qu'il puisse s'encaster : ceci empêcherait le correct positionnement de la batterie dans son emplacement.

12. Connecter le câble noir à la borne négative de la batterie (-).
13. Repositionner l'arrêt de la batterie en vissant les deux vis (31:E).

14. Reposer le couvercle batterie (31:B).
15. Revisser les 3 vis (31:A).
16. Introduire la clé dans le sectionneur général (uniquement si on désire utiliser la machine).
17. Ouvrir à nouveau le robinet de l'essence (uniquement si on désire utiliser la machine).



Déconnecter ou connecter les câbles dans le mauvais ordre pourrait provoquer un court-circuit ou endommager la batterie.

L'inversion des câbles peut endommager l'alternateur et la batterie.

Serrer correctement les câbles. Les câbles lâches peuvent provoquer des incendies.

Ne jamais actionner le moteur si la batterie est déconnectée. L'alternateur et l'installation électrique pourraient être sérieusement endommagés.

9.8.4 Nettoyage

Il est recommandé de nettoyer les éventuelles traces d'oxydation sur les bornes. Nettoyer les bornes au moyen d'une brosse en métal, puis les graisser.

9.9 FILTRE À AIR, MOTEUR



Pour cet entretien, voir aussi le manuel du moteur, fourni avec la machine.



REMARQUE ! En cas d'utilisation de la machine sur des terrains très poussiéreux il est recommandé d'augmenter la fréquence de nettoyage/remplacement des filtres. Déposer/reposer les filtres à air de la façon suivante :

9.9.1 Filtre à air (Mod. Honda GXV 630; 660; 690) (26)

1. Nettoyer soigneusement la zone autour de l'emplacement du filtre à air.
2. Déposer le couvercle du filtre à air (26:D) en décrochant les deux languettes latérales.
3. Déposer le préfiltre (26:C), retirer le filtre en papier (26:B). Veiller à ce qu'aucune saleté ne tombe dans le carburateur. Nettoyer l'emplacement du filtre à air.
4. Nettoyer le filtre en papier en le tapotant délicatement sur une surface plane. Si le filtre est très encrassé, il est nécessaire de le remplacer.

5. Reposer le groupe filtre en répétant les opérations de dépose dans l'ordre inverse.

Pour le nettoyage du filtre en papier il est recommandé de ne pas utiliser l'air comprimé ou des solvants à base de pétrole, par ex. du kérosène. Ceci pourrait endommager le filtre.

Ne pas nettoyer à l'air comprimé le filtre en papier. Le filtre en papier ne nécessite aucune lubrification.

9.9.2 Filtre à air (Mod. B&S 8270) (29X)

1. Nettoyer soigneusement la zone autour du couvercle du filtre à air.
2. Déposer le couvercle du filtre à air (29X:A) en dévissant les deux manettes (29X:B).
3. Déposer le groupe filtre (29X:C). Retirer le préfiltre (29X:D).
4. Nettoyer le filtre en papier en le tapotant délicatement sur une surface plane. Si le filtre est très encrassé, il est nécessaire de le remplacer.
5. Nettoyer le préfiltre. Si le préfiltre est très sale, il est nécessaire de le remplacer.
6. Reposer le groupe filtre en répétant les opérations de dépose dans l'ordre inverse.

9.9.3 Filtre à air (Mod. B&S VANGUARD 18HP) (27X)

1. Nettoyer soigneusement la zone autour du couvercle du filtre à air.
2. Déposer le couvercle du filtre à air (27X:A) en retirant les deux clips.
3. Déposer le groupe filtre (27X:B). Le préfiltre est positionné sur le filtre à air. Veiller à ce qu'aucune saleté ne tombe dans le carburateur. Nettoyer l'emplacement du filtre à air.
4. Nettoyer le filtre en papier en le tapotant délicatement sur une surface plane. Si le filtre est très encrassé, il est nécessaire de le remplacer.
5. Nettoyer le préfiltre. Si le filtre est très encrassé, il est nécessaire de le remplacer.
6. Reposer le groupe filtre en répétant les opérations de dépose dans l'ordre inverse.

9.9.4 Bougie

Nettoyer la zone autour du point d'installation de la bougie avant de la déposer.

Pour le type de bougie et la distance des électrodes, voir paragraphe «0 TABLEAU DONNÉES TECHNIQUES».

9.9.5 Prise d'air

Voir figure (29:A, 27:C; 29X:E). Le moteur est refroidi à l'air. En cas d'obstruction du système de refroidissement, le moteur pourrait être endommagé. Nettoyer la prise d'air du moteur. Le système de refroidissement est nettoyé plus soigneusement à chaque Contrôle de Base.

9.10 LUBRIFICATION (28)

Objet	Action	Fig.
Charnière centrale	3 point de graissage situés dans la zone centrale sur le côté gauche de la machine. Utiliser une pompe à graisse remplie avec de la graisse universelle. Pomper afin que la graisse ne sorte pas.	28:A
Direction	2 points de graissage situés dans la zone centrale sur le côté gauche de la machine. Utiliser une pompe à graisse remplie avec de la graisse universelle. Pomper afin que la graisse ne sorte pas.	28:B
Tendeur de courroie	Lubrifier les joints du support des bras tendeurs avec de l'huile lubrifiante.	28:C
Roulements de roues	2 points de graissage. Utiliser une pompe à graisse remplie avec de la graisse universelle. Pomper afin que la graisse ne sorte pas.	28:D
Supports à ouverture rapide	1 point de graissage pour chaque roue avant. Utiliser une pompe à graisse remplie avec de la graisse universelle. Pomper afin que la graisse ne sorte pas.	28:E
Câbles de commande	Lubrifier avec de l'huile lubrifiante les extrémités des câbles de commande.	28:F

9.10.1 Fusibles (31:F)

Affectation	Fusible
Alimentation circuit électrique	20 A
Alimentation chargeur de batterie.	25 A

Pour remplacer les fusibles, procéder de la manière suivante :

1. Fermer le robinet de l'essence (24:B).
2. Ouvrir le capot moteur (voir 7.4).
3. Extraire la clé du sectionneur général (voir 6.2).
4. Déposer le carter moteur (voir 7.5.1)

5. Remplacer le fusible grillé.
6. Reposer le carter (voir 7.5.2).
7. Introduire la clé dans le sectionneur général (uniquement si on désire utiliser la machine).
8. Fermer le capot.
9. Ouvrir à nouveau le robinet de l'essence (uniquement si on désire utiliser la machine).

10 ASSISTANCE ET RÉPARATIONS

Ce manuel fournit toutes les indications nécessaires à la conduite de la machine et un correct entretien de base, pouvant être effectué par l'utilisateur. Toutes les interventions de réglage et d'entretien que ne sont pas décrites dans ce manuel doivent être effectuées chez votre Revendeur agréé ou dans un Centre spécialisé, qui dispose des connaissances et des équipements nécessaires afin que l'intervention soit effectuée correctement, en maintenant le degré de sécurité et les conditions originales de la machine.



Avant toute intervention d'assistance :

- a. Placer la machine sur un sol plat.
- b. Actionner le frein de stationnement.
- c. Couper le moteur.
- d. Extraire la clé du commutateur (14:C).
- e. Retirer la clé de l'interrupteur général (12:A).

Les ateliers d'assistance agréés effectuent les réparations et l'entretien sous garantie. Il utilisent exclusivement des pièces détachées d'origine.



Les pièces détachées et les accessoires d'origine STIGA SpA ont été développés spécialement pour les machines STIGA SpA. Noter que les pièces détachées et les accessoires qui ne sont pas d'origine ne sont pas vérifiés et approuvés par STIGA SpA.



L'utilisation de pièces détachées et d'accessoires qui ne sont pas d'origine peuvent entraîner des effets négatifs sur la sécurité de la machine. STIGA SpA décline toute responsabilité en cas de dommages ou blessures causés par ces produits.

Les pièces détachées d'origine sont fournies par les ateliers d'assistance et les revendeurs autorisés.



Il est recommandé de confier une fois

par an la machine à un atelier d'assistance agréé pour l'entretien, l'assistance et le contrôle des dispositifs de sécurité.

11 REMISAGE

- Vider le réservoir du carburant :
 - Démarrer le moteur de la machine et le laisser tourner jusqu'à quand il s'arrête.
- En cas de défauts au vernis, il est recommandé de le retoucher afin de prévenir toute formation de rouille.
- En cas de défauts au vernis, il est recommandé de le retoucher afin de prévenir toute formation de rouille.
- Remiser la machine à l'abri dans un lieu sec.



Avant de remiser la machine il est recommandé d'effectuer une charge de la batterie. Si la batterie est stockée en étant déchargée, elle peut en subir de graves dommages.

12 CONDITIONS D'ACHAT

La garantie couvre tous les défauts de matériel et de fabrication. L'utilisateur devra suivre attentivement toutes les instructions fournies dans la documentation en annexe.

La garantie ne couvre pas les dommages dus à :

- Manque de familiarité avec la documentation en dotation.
- Négligence de l'utilisateur.
- Utilisation et montage non corrects ou non autorisés.
- Utilisation de pièce détachées non originales
- Utilisation d'accessoires non fournis ou non approuvés par STIGA SpA.

La garantie ne couvre pas :

- L'usure normale des consommables, tels que courroies de transmission, phares, roues, bouillons et fils.
- L'usure normale.
- Les moteurs. Les moteurs sont couvert par les garanties du producteur du moteur, selon les termes et les conditions spécifiés.

L'acheteur est protégé par les normes nationales de son propre pays. Les droits de l'Acheteur prévus pas les différentes normes nationales ne sont en aucun cas et manière limités par cette garantie.

13 TABLEAU RÉCAPITULATIF DE ENTRETIENS

Intervention	Périodicité		Par. de réf.
	heures d'exercice / mois du calendrier		
	Première fois	Ensuite	
MACHINE			
Contrôle de toutes les fixations	-	Avant chaque utilisation	-
Contrôles de sécurité / Vérification des commandes	-	Avant chaque utilisation	-
Contrôle pression des pneus	-	Avant chaque utilisation	-
Nettoyage général et contrôle	-	À la fin de chaque utilisation	-
Lubrification générale	-	50 heures et après chaque lavage	9.10
Contrôle de l'usure courroies de transmission	5 heures	50 heures	9.7
Charge de la batterie	-	Avant du remisage	9.8; 11
Nettoyage des bornes de la batterie	5 heures	100 heures	9.8.4
MOTEURS / TRANSMISSION (général)			
Contrôle/ajout niveau huile de transmission	-	50 heures	9.6
Remplacement filtre à carburant	-	À chaque saison	***
Vidange huile d transmission	5 heures	200 heures	***
Remplacement filtre du réservoir huile de transmission	5 heures	200 heures	***

Remplacement filtre huile de transmission	50 heures	200 heures	***
Moteur Mod. Honda GXV 630; 660; 690			
Contrôle/ajout niveau huile moteur	-	Avant chaque utilisation	9.5.1
Vidange huile moteur	20 heures / 1 mois	100 heures / 6 mois	***
Remplacement filtre huile moteur	-	200 heures	***
Nettoyage/remplacement filtre en papier	Contrôler avant chaque utilisation	Nettoyer toute les 100 heures/6 mois (augmenter la fréquence en cas d'utilisation dans des zones poussiéreuses). Remplacer toutes les 500 heures / 2 ans (uniquement l'élément filtrant).	9.9.1
Remplacement de la bougie		200 heures	
Nettoyage prise d'air moteur		50 heures	
Moteur Mod. B&S 8270			
Contrôle/ajout niveau huile moteur	-	Avant chaque utilisation	9.5.2
Vidange huile moteur	-	50 - 100 heures / à chaque saison	*** (1)
Remplacement filtre huile moteur	-	50 - 100 heures / à chaque saison	*** (1)
Nettoyage/remplacement préfiltre à air		25 heures	9.9.2 (2)
Nettoyage/remplacement filtre à air	-	100 heures / à chaque saison	9.9.2 (2)
Remplacement de la bougie		À chaque saison	
Nettoyage prise d'air moteur		8 heures / tous les jours	
Moteur Mod. B&S Vanguard 18 HP			
Contrôle/ajout niveau huile moteur	-	Avant chaque utilisation	9.5.2
Vidange huile moteur	5 heures	100 heures / à chaque saison	*** (1)
Remplacement filtre huile moteur	-	100 heures / chaque changement d'huile	*** (1)
Nettoyage/remplacement préfiltre à air		25 heures	9.9.3 (2)
Nettoyage filtre à air	-	100 heures	9.9.3 (2)
Remplacement filtre à air		400 heures / à chaque saison	9.9.3
Remplacement de la bougie		100 heures / à chaque saison	9.9.4
Nettoyage prise d'air moteur		8 heures / tous les jours	9.9.5
*** Interventions qui doivent être effectuées par Votre Revendeur ou par un Centre d'assistance agréé. (1) 50 heures en cas de filtres d'origine B&S noirs - 100 heures en cas de filtres B&S à haute efficacité jaunes. (2) Nettoyer plus souvent en cas de conditions de travail particulièrement lourdes ou en cas de présence de débris dans l'air.			

14 MESSAGGI INFORMATIVI DEL DISPLAY (Mod. 740IOX; 540IX)

MESSAGE	ACTION / CAUSE POSSIBLE	REMÈDE
CHECK CONNECTION (VÉRIFIER CONNEXION)	On a effectué une tentative de démarrer l'accessoire arrière (14:L) . Aucun accessoire n'est connecté à la prise (17:A).	Connecter la fiche de l'accessoire à la prise de la machine.
	La fiche est connectée à la prise, mais le message persiste.	Contacter le centre d'assistance agréé.
NO MOVING (AUCUN MOUVEMENT)	On a effectué une tentative de régler la hauteur de l'accessoire arrière (14:I; 14:H). Aucun accessoire n'est connecté à la prise (17:B).	Connecter la fiche de l'accessoire à la prise de la machine.
	La fiche est connectée à la prise, mais le message persiste.	Contacter le centre d'assistance agréé.
START MOTOR (DÉMARRER LE MOTEUR)	On a effectué une tentative d'engager la prise de force avec le moteur éteint	Démarrer le moteur.
PRESS BRAKE (PRESSER LE FREIN)	On a effectué une tentative de démarrer le moteur avec le frein de stationnement désactivé	Actionner le frein de stationnement.
SIT DOWN (S'ASSEOIR)	On a effectué une tentative de démarrer le moteur sans que le conducteur soit assis au poste de conduite.	S'asseoir au poste de conduite.
TILT FAULT (ERREUR D'INCLINAISON)	Mauvais fonctionnement du capteur d'inclinaison. Ce message s'affiche deux fois : - au moment de la panne de l'inclinomètre. - à chaque démarrage de la machine, immédiatement après le contrôle initial des voyants de l'afficheur.	Contacter le centre d'assistance agréé.

15 GUIDE À L'IDENTIFICATION DES INCONVÉNIENTS

INCONVÉNIENT	CAUSE PROBABLE	REMÈDE
1. La console ne s'allume pas.	Sectionneur général à clé sur "O".	Porter le sectionneur général à clé sur «I».
2. La console ne s'allume pas. Avec le sectionneur général sur «I» et le commutateur à clé sur «I» la console reste éteinte	Batterie mal connectée.	Vérifier les connexions de la batterie.
	Batterie complètement déchargée.	Recharger la batterie.
	Fusible (20A) grillé.	remplacer le fusible.

<p>3. Le démarreur ne tourne pas Avec le commutateur à clé sur «I», l'afficheur s'allume, mais en pressant la touche « START / STOP ENGINE » (DÉMARRAGE / ARRÊT MOTEUR) le démarreur ne tourne pas.</p>	Batterie insuffisamment chargée.	Recharger la batterie.
<p>4. Le démarreur tourne, mais le moteur ne démarre pas Avec le commutateur à clé sur «I», l'afficheur s'allume, en pressant la touche « START / STOP ENGINE » (DÉMARRAGE / ARRÊT MOTEUR), le démarreur tourne, mais le moteur ne démarre pas.</p>	Robinet de l'essence fermé.	Ouvrir le robinet d'essence.
	Manque d'afflux d'essence.	- Vérifier le niveau dans le réservoir. - Vérifier le filtre de l'essence.
	Défaut de démarrage.	- Vérifier la fixation du capuchon de la bougie. - Vérifier le nettoyage et la correcte distance entre les électrodes.
<p>5. Le voyant batterie et les caractères clignotent. (740 IOX, 540 IX) L'inscription « BATT » apparaît. (340 IX). Tentative de démarrage de la machine ; la machine ne démarre pas, le voyant « Batterie » et l'inscription affichée sur les « Caractères » commencent à clignoter en indiquant une tension inférieure à 12 V.</p>	Batterie insuffisamment chargée.	Charger la batterie.
	Fusible (25A) de la recharge grillé.	Remplacer le fusible.
	Batterie en panne.	Remplacer la batterie.
<p>6. Le voyant batterie et les caractères clignotent. (740 IOX, 540 IX) L'inscription « BATT » apparaît. (340 IX). Le voyant « Batterie » et l'inscription affichée sur les « Caractères » commencent à clignoter en indiquant une tension supérieure à 12 V.</p>	L'affichage sur les « Caractères » indique une tension supérieure à 12 V ; présence d'une surtension.	Contacter un Centre d'assistance agréé.
<p>7. Le voyant batterie et les caractères clignotent et puis le moteur s'éteint. (740 IOX, 540 IX) L'inscription « BATT » apparaît. (340 IX). Le voyant « Batterie » et l'inscription affichée sur les « Caractères » clignotent en indiquant une tension supérieure à 12 V, ensuite la machine s'éteint.</p>	La batterie et au-dessus du seuil d'intervention de surtension.	Contacter un Centre d'assistance agréé.
<p>8. Le moteur est en mouvement, le voyant « Batterie » et l'inscription affichée sur les « Caractères » clignotent en indiquant une tension inférieure à 12 V. L'inscription « BATT » apparaît. (340 IX).</p>	Si la condition persiste :	
	Fusible (25A) de la recharge grillé.	Remplacer le fusible.
	Batterie en panne.	Remplacer la batterie.
	Le chargeur de batterie est en panne.	Contacter un Centre d'assistance agréé.

9. Démarrage difficile ou fonctionnement irrégulier du moteur.	Problèmes de carburation.	Nettoyer ou remplacer le filtre à air.
10. Baisse de rendement du moteur pendant la coupe.	Vitesse d'avancement élevée par rapport à la hauteur de coupe.	Réduire la vitesse d'avancement et/ou augmenter la hauteur de coupe.
11. Le voyant de la batterie ne s'éteint pas après quelques minutes de travail. (740 IOX, 540 IX)	Recharge insuffisante.	Contacter un centre d'assistance agréé.
12. Le voyant de l'huile s'allume pendant le travail. (740 IOX, 540 IX)	Problèmes de lubrification du moteur.	- Éteindre immédiatement la machine. - Rétablir le niveau de l'huile (si l'inconvénient persiste, contacter un centre d'assistance agréé).
13. Le moteur s'arrête, sans aucune raison apparente.	- Le carburant est épuisé. - Essayer de redémarrer le moteur.	Faire le plein de carburant (si l'inconvénient persiste, contacter un centre d'assistance agréé).
14. Coupe irrégulière.	L'affûtage des dispositifs de coupe est réduit. Vitesse d'avancement élevée par rapport à la hauteur de l'herbe à tondre. L'ensemble du dispositif de coupe est plein d'herbe.	Vérifier la pression des pneus. Contacter un centre d'assistance agréé. Réduire la vitesse d'avancement et/ou augmenter la hauteur de coupe. - Attendre que l'herbe soit sèche. - Nettoyer l'ensemble du dispositif de coupe.
15. Vibration anormale pendant l'utilisation.	- Dispositifs de coupe déséquilibrés. - Dispositifs de coupe desserrés. - parties desserrées. - éventuels dommages.	Contacter un centre d'assistance agréé pour toute vérification, remplacement ou réparation.
16. Avec le moteur en marche, en actionnant la pédale de traction, la machine ne se déplace pas.	Lever de « désengagement de la transmission » en position de désactivation.	Engager la transmission.

Si après avoir effectué les opérations décrites ci-dessus les inconvénients persistent, contacter votre Revendeur.



Attention ! Ne jamais tenter d'effectuer des réparations difficiles sans avoir les moyens et les connaissances techniques nécessaires. Toute intervention effectuée de façon incorrecte, comporte automatiquement la déchéance de la Garantie et le déclin de toute responsabilité de la part du Constructeur.

1 Inhoud

0	TABEL TECHNISCHE GEGEVENS.	XI
1	INLEIDING	4
1.1	STRUCTUUR VAN DE HANDLEIDING	4
1.2	IN DE HANDLEIDING GEBRUIKTE SYMBOLEN	4
1.3	BEWAREN VAN DE HANDLEIDING	4
2	DE MACHINE LEREN KENNEN	4
2.1	KENMERKEN VAN DE MACHINE	4
2.2	VOORZIEN GEBRUIK	5
2.2.1	Definitie van de gebruikers	5
2.3	ONEIGENLIJK GEBRUIK	5
2.4	VEILIGHEIDSAANDUIDINGEN (4)	5
2.5	IDENTIFICATIE-ETIKET PRODUCT	6
2.6	HOOFDONDERDELEN (1)	6
3	VEILIGHEIDSVOORSCHRIFTEN	7
3.1	ALGEMENE AANBEVELINGEN	7
3.2	VOOR HET GEBRUIK	7
3.3	TIJDENS HET GEBRUIK	8
3.4	ONDERHOUD EN OPSLAG	10
3.5	TRANSPORT	12
3.6	MILIEU	12
4	VERZEKER UW ZITMAAIER	12
5	MONTAGE	12
5.1	ONDERDELEN VOOR DE MONTAGE (3)	12
5.2	ZITTING	13
5.2.1	Montage van de armlenningen (6)	13
5.2.2	Montage van de zitting (5) (Mod. 740 IOX, 540 IX)	13
5.2.3	Montage van de zitting (5) (Mod. 340 IX)	13
5.2.4	Montage balg (7) (Mod. 740 IOX, 540 IX)	13
5.2.5	Montage van het opbergvak (8)	13
5.3	STUURWIEL (9)	13
5.4	TREKPLAAT (10)	13
5.5	SNELSLUITINGEN (1:R)	13
5.6	DE ACCU OPLADEN	13
5.7	BANDENSPANNING	13
5.8	ACCESSOIRES	13
6	BEDIENINGEN EN INSTRUMENTEN	14
6.1	MOTORKAP (11)	14
6.2	HOOFDSCHAKELAAR MET SLEUTEL (12)	14
6.3	PEDAAL PARKEERREM(13:A)	14
6.4	BLOKKEERHENDEL VAN DE PARKEERREM (13:B)	14

6.5	PEDAAL AANDRIJVING (13:C)	14
6.6	STUURWIEL (13:E)	14
6.7	GASPEDAAL (14:A)	15
6.8	CHOKEHENDEL (14:B)	15
6.9	CONTACTSLOT MET SLEUTEL(14:C)	15
6.10	DISPLAY EN TOETS MODE' VAN DE CONSOLE (14:D; 15) (Mod. 740 IOX, 540 IX)	15
6.11	BEDIENING KOPLAMPEN EN ACCESSOIRE ACHTERZIJDE (14:D; 15) (Mod. 340 IX)	16
6.12	DISPLAY URENTELLER (14:D; 15) (Mod. 340 X)	16
6.13	KRACHTAFNEMER (14:F)	16
6.14	MAAIHOOGTE-INSTELLING (14:G)	16
6.15	BEDIENING VOOR INSTELLING ACCESSOIRE ACHTERZIJDE (14:H; 14:I)	16
6.16	BEDIENING VOOR ACCESSOIRE ACHTERZIJDE (14:L)	17
6.17	HYDRAULISCH SYSTEEM VOOR HET HEFFEN VAN ACCESSOIRES (1:G)	17
6.18	BEDIENINGSHENDELS HYDRAULISCHE AANSLUITINGEN (14:O; 14:N) (Mod. 740 IOX)	17
6.19	HENDEL VOOR INSCHAKELING / DEBLOKKERING VAN DE AANDRIJVING (19)	17
6.20	INSTELLING VAN DE ZITTING (20)	18
6.21	SNELSLUITINGEN (21; 22; 23)	18
7	STARTEN EN BEDRIJF	18
7.1	VOORZORGSMAATREGELEN	18
7.2	GECOMBINEERD GEBRUIK VAN ACCESSOIRES	19
7.3	BIJVULLEN MET BENZINE (24)	19
7.4	MOTORKAP (10)	19
7.5	MOTORCARTER (30)	19
7.5.1	Demontage motorcarter	19
7.5.2	Montage motorcarter	19
7.6	CONTROLE VAN HET OLIEPEIL VAN DE MOTOR (25)	19
7.7	CONTROLE VAN HET TRANSMISSIEOLIEPEIL	19
7.8	VEILIGHEIDSCONTROLES	19
7.8.1	Algemene veiligheidscontrole	20
7.8.2	Elektrische veiligheidscontrole	20
7.9	STARTEN / BEDRIJF	20
7.9.1	Bedrijf	21
7.10	STOPPEN	21
7.11	REINIGING	21
8	GEBRUIK VAN HET ACCESSOIRE	21
8.1	MAAIHOOGTE	21
8.2	MAAIADVIES	21
9	ONDERHOUD	22
9.1	ASSISTENTIEPROGRAMMA	22
9.2	VOORBEREIDING	22
9.3	Onderhoudstabel	22
9.4	BANDENSPANNING	22

9.5	CONTROLLEREN / BIJVULLEN VAN DE MOTOROLIE	22
9.5.1	Controleren / bijvullen (26) (Mod. Honda GXV 630; 660; 690)	22
9.5.2	Controleren / bijvullen (29; 27) (Mod. B&S 8270; B&S VANGUARD 18HP).	23
9.6	CONTROLLEREN / BIJVULLEN VAN DE TRANSMISSIEOLIE.	23
9.6.1	Controleren / bijvullen (25)	23
9.7	RIEMAANDRIJVINGEN.	23
9.8	ACCU	23
9.8.1	Opladen via de motor.	23
9.8.2	Opladen via acculader	23
9.8.3	Verwijderen/terugplaatsen.	23
9.8.4	Reiniging	24
9.9	LUCHTFILTER, MOTOR	24
9.9.1	Luchtfilter - mod.: [Honda GXV 630; 660; 690] (26)	24
9.9.2	Luchtfilter - mod.: [B&S 8270] (29X).	24
9.9.3	Luchtfilter (Mod. B&S VANGUARD 18HP) (27X)	24
9.9.4	Bougie	24
9.9.5	Luchtinlaat	24
9.10	SMERING (28)	25
9.10.1	Zekeringen (31:F)	25
10	ASSISTENTIE EN REPARATIES.	25
11	OPBERGEN	26
12	KOOPVOORWAARDEN	26
13	OVERZICHTSTABEL ONDERHOUDSWERKZAAMHEDEN	27
14	MELDINGEN OP HET DISPLAY [MOD. 740IOX; 540IX]	28
15	GIDS VOOR HET OPSPOREN VAN STORINGEN	29

1 INLEIDING



Alvorens de machine in bedrijf te stellen dient u de gebruikershandleiding aandachtig door te lezen.

1.1 STRUCTUUR VAN DE HANDLEIDING

De handleiding bestaat uit de voorpagina, een inhoudsopgave, een gedeelte met alle afbeeldingen, de tekst met uitleg.

De inhoud is onderverdeeld in hoofdstukken, paragrafen en subparagrafen.

Deze handleiding bevat een aantal tabellen met betrekking tot de verschillende motoren die (indien aanwezig). Markeer de gegevens die voor uw machine/motor van toepassing zijn.

Afbeeldingen

De afbeeldingen in deze gebruikershandleiding zijn genummerd met 1, 2, 3 etc.

Onderdelen in afbeeldingen worden aangegeven met A, B, C etc.

Een verwijzing naar de afbeelding wordt aangegeven met het opschrift (2).

Een verwijzing naar onderdeel C in afbeelding 2 wordt aangegeven met het opschrift (2:C).

Titels

De titels van de paragrafen van deze handleiding zijn als volgt genummerd:

“**2.2.1 Definitie van de gebruikers**” is een subparagraaf van “**1.1 STRUCTUUR VAN DE HANDLEIDING**” en maakt onderdeel uit van deze paragraaf.

Wanneer naar titels van paragrafen wordt verwezen, worden over het algemeen alleen de betreffende nummers gegeven, bijvoorbeeld “Zie 9.4.4”.

1.2 IN DE HANDLEIDING GEBRUIKTE SYMBOLEN



WAARSCHUWING-symbool. Als de instructies niet nauwkeurig worden opgevolgd, kan dit leiden tot ernstige persoonlijke verwondingen en/of materiële schade.



VERPLICHTINGS-symbool. Geeft een handeling aan die verplicht moet worden uitgevoerd.



VERBODS-symbool. Geeft een verboden handeling aan.



Symbool OPMERKING. Duidt op belangrijke informatie of gedetailleerde toelichting.



Symbool VERWIJZING. Duidt op een verwijzing naar een informatie, de noot geeft aan waar de informatie te vinden is.

1.3 BEWAREN VAN DE HANDLEIDING

Bewaar de handleiding in goede en leesbare staat, op een bekende plaats die gemakkelijk toegankelijk is voor de gebruiker van de machine.

2 DE MACHINE LEREN KENNEN

Dit is een machine die bestemd is voor tuinwerkzaamheden, namelijk een zitmaaier met maaidek aan de voorzijde.

De machine is voorzien van een motor die het maaisysteem aandrijft, beschermd door een carter, alsmede een aandrijfgroep die de machine laat rijden. De machine heeft knikbesturing. Dit betekent dat het frame in een voor- en een achtergedeelte is verdeeld en dat deze delen ten opzichte van elkaar gestuurd kunnen worden. Knikbesturing zorgt ervoor dat de machine met een extreem kleine draaicirkel rond bomen en andere obstakels kan draaien.

Vanaf de zitting kan bestuurder de machine besturen en de voornaamste bedieningen activeren. Bij activering van de op de machine gemonteerde veiligheidsvoorzieningen worden de motor en het maaisysteem gestopt.

2.1 KENMERKEN VAN DE MACHINE

De machine heeft vierwielaandrijving. Het vermogen van de motor wordt hydraulisch op de wielen overgebracht.

De motor stuurt een oliepomp aan die olie naar de voor- en achterassen (wielen) pompt via een hydraulisch circuit.

De voor- en achterwielen draaien op dezelfde snelheid.

Om het draaien te vergemakkelijken zijn beide assen voorzien van een differentieel.

De aan de voorzijde gemonteerde accessoires worden aangedreven door aandrijfriemen.

Bepaalde afstellingen van deze onderdelen kunnen van het handmatige of elektrische type zijn, zoals bijvoorbeeld de instelling van de maaihoogte voor de maaisysteemgroep. Andere bewegingssystemen voor andere accessoires kunnen handmatig of hydraulisch bediend zijn.

De aansluiting van deze bewegingssysteem op het hydraulische systeem van de machine geschiedt via de twee optionele hydraulische aansluitingen (18:A; 18:B).

2.2 VOORZIEN GEBRUIK

Deze machine is ontworpen en gebouwd om gras te maaien.

Het gebruik van specifieke accessoires, door de fabrikant voorzien als originele uitrusting of apart verkrijgbare uitrusting, maakt het mogelijk dit werk op verschillende manieren uit te voeren; deze gebruiksmodi worden toegelicht in deze handleiding of in de instructies die bij de afzonderlijke accessoires worden geleverd. Op dezelfde wijze kan dankzij de mogelijkheid, aanvullende uitrustingen te gebruiken (indien dit door de fabrikant is voorzien), het voorziene gebruik tot andere functies worden uitgebreid, volgens de limieten en de voorwaarden die zijn aangegeven in de gebruiksaanwijzingen die bij de betreffende apparatuur worden geleverd.



De machine mag door slechts één bestuurder worden gebruikt.



De stabiliteit van de machine wordt gereduceerd als er een frontaccessoire anders dan de maaisysteemgroep wordt gebruikt.



De machine moet altijd met minimaal de maaisysteemgroep of een ander gemonteerd frontaccessoire worden gebruikt

2.2.1 Definitie van de gebruikers

Deze machine is bestemd voor gebruik door consumenten, dat wil zeggen niet-professionele gebruikers.

Deze machine is bestemd voor "hobbygebruik".

2.3 ONEIGENLIJK GEBRUIK

Ieder willekeurig ander gebruik dat van het hierboven vermelde gebruik afwijkt, kan gevaarlijk zijn en schade aan personen en/of voorwerpen toebrengen. Onder oneigenlijk gebruik vallen (als voorbeeld, naar niet alleen):

- het transporteren, op de machine of op een aanhanger, van andere personen, kinderen of dieren;
- het trekken of duwen van lasten zonder de hiervoor bestemde trekrichting (accessoire) te gebruiken;

- het rijden met de machine over instabiel, glad, bevroren, steenachtig of los terrein, of door waterplassen of poelen die het niet mogelijk maken de consistentie van de grond te beoordelen;
- het activeren van het maaisysteem op gedeeltes waar geen gras groeit.



Oneigenlijk gebruik van de machine maakt iedere garantie ongeldig en onthefte de fabrikant van iedere aansprakelijkheid; dit betekent dat de kosten die voortvloeien uit schade of persoonlijk letsel of schade aan derden voor rekening van de gebruiker komen.

2.4 VEILIGHEIDSAANDUIDINGEN (4)

De veiligheidsaanduidingen die op de machine zijn aangebracht, wijzen de gebruiker op het gedrag dat bij het gebruik van de machine in acht moet worden genomen, met name bij werkzaamheden die voorzichtigheid en oplettendheid vereisen.



LET OP. Wijst op een gevaar. Komt normaal in combinatie met andere aanduidingen voor, die aangeven om wat voor soort gevaar het gaat.



Let op! Lees vóór gebruik van de machine de gebruikershandleiding.



Let op! Kijk uit voor eventuele rondslingerende voorwerpen. Pas op voor eventuele omstanders.



Let op! Gebruik altijd gehoorbescherming.



Let op! De machine is niet goedgekeurd om op de openbare weg te rijden.



Let op! U mag met de met de originele accessoires uitgeruste machine niet rijden op een helling met een grotere hellingshoek dan 10°, ongeacht de rijrichting.



Bandenspanning. Het etiket vermeldt de optimale waarden voor de bandenspanning (zie TABEL MET TECHNISCHE GEGEVENS). Een correcte bandenspanning is een fundamentele voorwaarde om goede resultaten te verkrijgen bij het gebruik van de machine.

**Indicatie blokkering parkeerrem.**

Geeft het maximale draagvermogen van de pakkendrager aan (4:A). (Indien aanwezig)

Het etiket bevindt zich:

- in de nabijheid van de pakkendrager op de motorkap.



Indicatie inschakeling / uitschakeling aandrijving (4:B).

Het etiket bevindt zich:

- in de nabijheid van de hendel voor inschakeling/uitschakeling van de aandrijving.

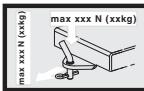

Indicatie maximumgewicht dat kan worden getrokken (4:C).

Het etiket bevindt zich:

- in de nabijheid van de trekplaat.



Let op! Gevaar voor brandwonden (4:D). Kom niet aan de geluiddemper.

Het etiket bevindt zich:

- in de nabijheid van de uitlaat;



Let op! Gevaar voor beknelling (4:E). Houd uw handen en voeten uit de buurt van de scharnierende koppeling van de stuurinrichting en van de trekhaak wanneer er een accessoire is aangekoppeld.

Het etiket bevindt zich:

- in de nabijheid van de scharnierende koppeling van de stuurinrichting;
- in de nabijheid van de trekplaat.



Beschadigde of onleesbaar geworden etiketten moeten worden vervangen.



Ga voor nieuwe etiketten naar uw erkende servicewerkplaats.

2.5 IDENTIFICATIE-ETIKET PRODUCT

Het identificatie-etiket bevat de volgende gegevens (zie afb. 1):

1. Adres van de fabrikant
2. Machinetype
3. Geluidsvermogeniveau
4. CE-merk van overeenstemming
5. Gewicht in kg
6. Vermogen en bedrijfstoerental van de motor
7. Bouwjaar
8. Serienummer
9. Artikelcode



Noteer het serienummer van uw machine in de hiervoor bestemde ruimte van de afbeelding (1:10).

De identiteit van het product wordt bepaald door twee onderdelen:

1. **De artikel- en serienummers op de machine:**
2. **Het model-, type- en serienummer van de motor:**



Gebruik de identificatiegegevens iedere keer dat u contact opneemt met de erkende werkplaats



Het voorbeeld van de verklaring van overeenstemming staat op de een na laatste pagina van de handleiding.

2.6 HOOFDONDERDELEN (1)

De machine bestaat uit de volgende hoofdonderdelen (zie afb. 1):

- A. Frame
- B. Wielen
- C. Stuurwiel
- D. Zitting
- E. Console
- F. Bedieningspedalen
- G. Hendel voor het opheffen van aan de voorzijde gemonteerde accessoires
- H. Motorkap
- I. Vast motorcarter
- L. Behuizing zekeringen
- M. Accu
- N. Brandstoftank
- O. Oliereservoir aandrijving
- P. Motor
- Q. Hydraulische aansluitingen (mod. 740 IOX)
- R. Snelsluitingen voor accessoires

3 VEILIGHEIDSVOORSCHRIFTEN



Lees deze aanwijzingen aandachtig door voordat u de machine gaat gebruiken.

3.1 ALGEMENE AANBEVELINGEN



LET OP! Lees deze aanwijzingen aandachtig door voordat u de machine gaat gebruiken.

Zorg dat u vertrouwd raakt met de bedieningsknoppen en in staat bent de machine op de juiste wijze te gebruiken.

Leer de machine te stoppen en de bedieningen snel uit te schakelen..

Als u zich niet aan deze richtlijnen en instructies houdt, kan dit leiden tot elektrische schokken, brand en/of ernstig letsel.

Bewaar alle richtlijnen en instructies om ze ook in de toekomst te kunnen raadplegen.



Laat kinderen of personen die deze gebruiksaanwijzing niet gelezen hebben de machine niet gebruiken.

De leeftijd van de gebruiker kan landelijk gereguleerd zijn.



Gebruik de machine niet wanneer er zich personen, met name kinderen of dieren in de nabijheid bevinden.



Gebruik de machine in geen geval indien de gebruiker moe is, zich niet fit voelt of geneesmiddelen, drugs, alcohol of schadelijke stoffen ingenomen heeft die zijn reactievermogen en aandacht kunnen verminderen.



Denk eraan dat de gebruiker van de machine aansprakelijk is voor ongevallen en onvoorziene gebeurtenissen die personen of hun eigendommen kunnen overkomen.

Het valt onder de verantwoordelijkheid van de gebruiker om de risico's die het terrein waar hij op moet werken met zich kan brengen te beoordelen en om alle nodige voorzorgsmaatregelen te treffen, met het oog op zijn eigen veiligheid en die van anderen, met name

op hellingen, hobbelige, gladde of instabiele terreinen.



Indien u de machine aan anderen wilt doorverkopen of uitlenen, dient u zich ervan te verzekeren dat de gebruiker de aanwijzingen uit deze handleiding heeft gezien.



Vervoer geen kinderen of andere passagiers op deze machine, ze zouden kunnen vallen en ernstig letsel oplopen of de rijveiligheid in gevaar kunnen brengen.



De bestuurder van de machine dient de aanwijzingen voor het besturen van de machine stipt op te volgen en wel:

- a. de bestuurder mag niet afgeleid worden en dient alle aandacht bij zijn werk te houden;
- b. de bestuurder dient eraan te denken dat het verlies van de macht over het stuur van de machine, terwijl hij van een helling afglijdt, niet hersteld kan worden door de rem te gebruiken. De voornaamste oorzaken waardoor u de macht over het stuur kwijt kunt raken zijn de volgende:
 - de wielen hebben niet voldoende grip;
 - te hoge snelheid;
 - niet goed remmen;
 - de machine is niet geschikt voor het doel waarvoor hij wordt gebruikt;
 - gebrek aan kennis ten aanzien van de gevolgen die de toestand waarin het terrein zich verkeerd kunnen hebben, in het bijzonder op hellingen;
 - Onjuist gebruik als sleepvoertuig;



De machine is van een aantal microschakelaars en veiligheidsinrichtingen voorzien. U mag deze voorzieningen in geen geval beschadigen of verwijderen, op straffe van verval van de garantie en de fabrikant kan hier dan niet voor aansprakelijk gesteld worden. Controleer elke keer voordat u de machine gebruikt, of de veiligheidsmechanismes goed functioneren.

3.2 VOOR HET GEBRUIK

- Wanneer u de machine gebruikt, dient u altijd stevige werkschoenen met antislipzool en een lange broek te dragen.

- Bedien de machine niet wanneer u op blote voeten bent of open sandalen draagt.
- Draag geen kettingen, armbanden, kleding met loshangende delen of koorden of dassen.
- Steek lang haar op. Gebruik altijd gehoorbescherming.
- Controleer het gehele terrein dat u wilt maaien grondig en verwijder alles wat uit de machine zou kunnen worden geslingerd of wat de maaigroep en de motor zou kunnen beschadigen (zoals stenen, takken, ijzerdraad, botten etc.).



LET OP: GEVAAR! De brandstof is uiterst brandbaar.

- Bewaar de brandstof in speciale tanks;
- Giet de brandstof, met behulp van een trechter, alleen in de open lucht in de tank en als u dit doet mag u hierbij, en ook niet tijdens het hantieren van de brandstof, niet roken;
- Giet de brandstof in de tank vóórdat u de motor aanzet: als de motor aanstaat of warm is mag u geen brandstof toevoegen of niet de dop van de brandstoftank eraf draaien;
- Als u brandstof gelekt heeft mag u de motor niet starten maar dient u de machine uit de buurt van de plek waar u de brandstof gelekt heeft te brengen en te voorkomen dat er brand ontstaat. U dient te wachten totdat de brandstof verdampt is en de brandstofdampen opgelost zijn;
- Draai de doppen van de brandstoftank van de machine en van het brandstofblik altijd goed dicht.



Vervang de geluiddempers als deze defect zijn.



Vóór het gebruik dient u een algemene controle van de machine te verrichten, met name de toestand van het maaisysteem, en dient u te controleren of de bouten en het maaisysteem niet versleten of beschadigd zijn.

Vervang het beschadigde of versleten maaisysteem en/of de bouten als één geheel om ervoor te zorgen dat het maaisysteem in balans blijft.

Eventuele reparaties moeten door een gespecialiseerd centrum worden uitgevoerd.



Controleer regelmatig de toestand van de accu. Vervang hem in geval van beschadiging van de behuizing, of de klemmen.

3.3 TIJDENS HET GEBRUIK



Start de motor niet in gesloten ruimten, waar zich gevaarlijke koolstofmonoxide kan ophopen.

De machine alleen in de open lucht of in een goed geventileerde ruimte starten.

Denk eraan dat de uitlaatgassen giftig zijn.



Werk uitsluitend bij daglicht of met goed kunstlicht en wanneer het zicht goed is.

Verwijder personen, kinderen en dieren uit de werkzone.



Vermijd, indien mogelijk, op nat gras te werken. Vermijd te werken in de regen en bij risico op onweer. Gebruik de machine niet als het slecht weer is, met name als er kans op bliksem bestaat.



Alvorens de motor te starten, het maaisysteem of de krachtafnemer uitschakelen en de aandrijving in "neutraal" schakelen.



Rijd voorzichtig wanneer u obstakels nadert die uw zicht beperken.



Schakel de parkeerrem in wanneer u de machine parkeert.



Deze machine mag op een helling van maximaal 10° (17%) rijden, ongeacht de rijrichting.



Denk eraan dat er geen "veilige" hellingen bestaan. U dient bijzonder goed op te letten als u zich op een helling begeeft. Om te voorkomen dat u omkantelt of de controle over de machine verliest:

- niet plotseling stoppen of optrekken als u een helling op- of afrijdt;
- de koppeling altijd voorzichtig laten opkomen en altijd een versnelling ingeschakeld houden, met name bij het naar beneden rijden;

- c. de snelheid op de hellingen en in scherpe bochten laag houden;
- d. op hobbels, taluds en op verborgen gevaren letten.
- e. Nooit dwars op de helling maaien. Hellende grasvelden moeten in de richting van de helling/daling worden gemaaid, en nooit overdwars. Let goed op bij veranderingen van richting. Let op dat de bovenste wielen geen obstakels (stenen, takken, wortels etc.) tegenkomen waardoor de machine opzij wegglijdt, kantelt of men de controle erover verliest.



Op een helling moet u altijd snelheid minderen voordat u van richting verandert, en de machine altijd op de handrem zetten voordat u de machine onbeheerd achterlaat.



Let goed op bij in de nabijheid van afgronden, greppels of dijken. De machine kan omkantelen wanneer een wiel over de rand komt of wanneer de rand afbreekt.



Let goed op wanneer u bij het werken achteruit rijdt. Kijk voordat en terwijl u achteruit rijdt, achter u om te controleren of er geen obstakels aanwezig zijn.



Let op bij het trekken van lasten of zware gereedschappen:

- a. Gebruik voor de trekplaten alleen de goedgekeurde bevestigingspunten;
- b. Leg alleen gemakkelijk controleerbare lasten op;
- c. Neem geen scherpe bochten. Let op bij het achteruit rijden;
- d. Gebruik tegengewichten of gewichten op de wielen wanneer dit wordt aangeraden in de gebruiksaanwijzing.



Schakel het maaisysteem of de krachtafnemer af bij het oversteken van niet met gras begroeide terreinen, onderweg naar of op de terugweg van het te maaien gebied en zet de maaisysteemgroep in de hoogste stand.



Wanneer u de machine in de buurt van een weg gebruikt, goed op het verkeer letten.



LET OP! De machine is niet goedgekeurd om op de openbare weg te rijden. U mag de machine (overeenkomstig het Wegenverkeersreglement) alleen op privéterrein gebruiken, dat voor openbaar wegverkeer afgesloten is.



De machine nooit gebruiken wanneer de beschermingen beschadigd zijn.



Kom niet met uw handen of voeten in de buurt van of onder de draaiende delen. Blijf altijd uit de buurt van de uitwerpopening.



De machine niet in hoog gras laten staan met een draaiende motor, tenzij de risico's op brand te voorkomen.



Richt wanneer u accessoires gebruikt de uitlaat nooit op andere personen.



Gebruik alleen accessoires die zijn goedgekeurd door de fabrikant van de machine.



Gebruik de machine niet als de accessoires/werktuigen niet op de voorziene punten zijn gemonteerd. Rijden zonder accessoires kan een negatief effect hebben op de stabiliteit van de machine.



Let goed op bij het gebruik van opvangzakken en accessoires die effect kunnen hebben op de stabiliteit van de machine, met name op hellingen.



Wijzig de afstelling van de motor niet en laat het toerental van de motor niet buitengewoon hoog oplopen.



Kom niet aan motoronderdelen die gedurende het gebruik heet worden. Kans op brandwonden.



Schakel het maaisysteem of de krachtafnemer uit, zet in de neutrale stand en schakel de parkeerrem in, stop de motor en haal de sleutel eruit (waarbij u zich ervan verzekert dat alle draaiende delen volledig tot stilstand zijn gekomen):

- a. Iedere keer dat u de machine onbeheerd achterlaat of de bestuurdersplaats verlaat:

- b. Voordat u de oorzaken van blokkeringen opheft of voordat u het windkanaal leegmaakt;
- c. Vóórdat u de machine controleert, schoonmaakt of ermee werkt;
- d. Nadat u op een vreemd voorwerp gestoten bent. Controleer of de machine beschadigd is en voer de nodige reparaties uit vóórdat u de machine opnieuw gebruikt;



Schakel het maaisysteem of de krachtafnemer uit en stop de motor (waarbij u zich ervan verzekert dat alle draaiende delen volledig tot stilstand zijn gekomen):

- a. voordat u benzine bijvult;
- b. iedere keer als u de opvangzak verwijdert of opnieuw aanbrengt;
- c. voordat u de maaihoogte instelt, als dit niet vanaf de bestuurdersplaats gedaan kan worden.



Het maaisysteem of de krachtafnemer moeten gedurende transport of wanneer ze niet in gebruik zijn worden uitgeschakeld.



Neem gas terug voordat u de motor uitschakelt. Draai, na voltooiing van het maaien, de benzinekraan dicht, waarbij u de in het boekje vermelde aanwijzingen dient na te leven.



Let, wanneer er meer dan één maaisysteem aanwezig is, op de groep van maai-elementen; één draaiend maaisysteem kan de andere systemen namelijk aan het draaien brengen.



LET OP – In geval van breuk van onderdelen of ongelukken gedurende het werk, de motor onmiddellijk afzetten en de machine verwijderen om geen verdere schade te veroorzaken; in geval van ongelukken waarbij uzelf of anderen verwond zijn geraakt, onmiddellijk de eerstehulpdiensten inschakelen en/of naar een ziekenhuis gaan. Eventuele resten die, indien ze ongezien blijven, schade of letsel van personen of dieren kunnen veroorzaken, zorgvuldig verwijderen.



LET OP – Het niveau van het geluid en van de trillingen dat aangegeven is in deze handleiding, zijn de maximale

waarden voor het gebruik van de machine. Het gebruik van een niet gebalanceerd maai-element, een overdreven snelheid van de beweging, het gebrek aan onderhoud hebben een negatieve invloed op het geluidsniveau en op de trillingen. Daarom is het noodzakelijk preventieve maatregelen te treffen om mogelijke schade wegens een hoog geluidsniveau en wegens belastingen door trillingen te vermijden; voer het nodige onderhoud uit op de machine, gebruik gehoorbescherming, en neem pauzes tijdens het werk in acht.

3.4 ONDERHOUD EN OPSLAG



LET OP! – Haal de sleutel uit het contact en lees de bijgeleverde instructies alvorens enige reinigungs-, of onderhoudswerkzaamheden te verrichten. Trek geschikte kleding en werkhandschoenen voor alle handelingen die gevaarlijk kunnen zijn voor de handen.



LET OP! – Gebruik de machine nooit als er onderdelen versleten of beschadigd zijn. De defecte of beschadigde onderdelen moeten vernieuwd en niet gerepareerd worden. Gebruik uitsluitend originele reserveonderdelen: het gebruik van niet originele en/of niet goed gemonteerde onderdelen beïnvloedt de veiligheid van de machine, kan ongelukken of persoonlijk letsel aanrichten en de fabrikant kan hiervoor niet aansprakelijk gesteld worden.



Alle onderhoudshandelingen en afstellingen die niet beschreven zijn in deze handleiding moeten uitgevoerd worden door uw Verkooper of in een gespecialiseerd Centrum dat beschikt over de nodige kennis en uitrustingen om de werken correct uit te voeren, met respect voor het oorspronkelijk niveau van veiligheid van de machine. Werkzaamheden die worden uitgevoerd in niet adequaat toegeruste structuren of door niet-gekwalificeerd personeel leiden tot het vervallen van iedere vorm van garantie en ontheffen van de fabrikant van alle verplichtingen en van iedere aansprakelijkheid

- Verwijder na elk gebruik de sleutel en controleer op eventuele schade.
- Zorg ervoor dat moeren en bouten altijd zijn vastgedraaid, om er zeker van te zijn dat de machine altijd in veilige gebruikscondities is. Regelmatig onderhoud is van essentieel belang voor de veiligheid en om de prestaties van de machine hoog te houden.
- Controleer regelmatig of de schroeven van het maaisysteem goed zijn aangehaald.



Draag werkhandschoenen wanneer u aan het maaisysteem komt om dit te demonteren of te monteren.



Let bij het slijpen van het maaisysteem op dat dit in balans blijft. Alle werkzaamheden die betrekking hebben op het maaisysteem (demontage, slijpen, uitbalanceren, montage en/of vervanging) zijn ingewikkelde werkzaamheden die specifieke competenties vereisen en, om veiligheidsredenen, het gebruik van speciale gereedschappen. Dergelijke werkzaamheden dienen daarom altijd bij een gespecialiseerd centrum te worden uitgevoerd.

- Controleer regelmatig de werking van de remmen. Het is belangrijk de remmen goed te onderhouden en ze, indien nodig, te repareren.
- Vervang beschadigde waarschuwings- en instructiestickers.
- Als de machine niet is voorzien van mechanische transportvergrendelingen, moet u de accessoires altijd op de grond laten rusten wanneer u de machine parkeert, opbergt of onbewaakt achterlaat.
- Berg de machine op in een ruimte die niet voor kinderen toegankelijk is.



Zet de machine nooit met brandstof in de tank in een ruimte waar de brandstofdampen met vlammen, vonken of een warmtebron in aanraking zouden kunnen komen.

- Laat de motor eerst afkoelen vóórdát u de machine opbergt.
- Om het brandgevaar zoveel mogelijk te beperken dient u de motor, de geluiddemper van het

uitwerpmechanisme, de accubak en de brandstoftank vrij te houden van gras, bladeren of teveel vet.

- Om het gevaar op brand te verkleinen regelmatig controleren of er sprake is van olie- en/of brandstoflekkage.
- Als u de tank moet legen, dient u dit in de open lucht te doen terwijl de motor koud is.
- Laat de sleutels nooit in het contact zitten of binnen het bereik van kinderen of personen die de machine niet mogen gebruiken. Voordat u onderhoud gaat uitvoeren, altijd eerst de sleutel uit het contact halen.



LET OP! Het zuur dat in de accu zit is bijtend. Bij mechanische schade of overlading kan het zuur uit de accu lekken. Vermijd inademing en aanraking met willekeurig welke lichaamsdelen.



Zuurdampen kunnen bij inademing letsel veroorzaken aan slijmvliezen en inwendige organen. Ga onmiddellijk naar een arts.



LET OP! – De accu niet te veel opladen. Door overlading van de accu kan deze ontploffen, waardoor het zuur uit de accu ontsnapt.



LET OP! – Zuur kan ernstige schade veroorzaken aan gereedschappen, kleding en ander materiaal. Spoel gemorst zuur onmiddellijk weg met water.



De klemmen van de accu nooit kortsluiten. Hierbij kunnen vonken ontstaan, waardoor brand kan worden veroorzaakt.



LET OP voor de hydraulische onderdelen. Onder druk wegsputtende hydraulische vloeistof kan in de huid dringen en deze ernstig beschadigen, in dit geval is onmiddellijke medische hulp vereist.

3.5 TRANSPORT



LET OP! - Als de machine op een vrachtwagen of op een oplegger vervoerd moet worden, dient men toegangshellingen met geschikte draagkracht, breedte en lengte te gebruiken.

Sluit gedurende het transport brandstofkraan (indien voorzien), zet de maaisysteemgroep of het accessoire, in de laagste stand, schakel de handrem in en zorg dat de machine goed vastzit aan het vervoermiddel met touwen of kettingen.

3.6 MILIEU

- Bij het gebruik van deze machine dient men altijd de prioriteit te geven aan de bescherming van het milieu, en de fatsoensnormen van de samenleving en van de omgeving waarin we wonen in acht te nemen. Zorg ervoor dat u geen overlast voor uw burens veroorzaakt.
- Houd u strikt aan de plaatselijke voorschriften voor de gescheiden afvalverwerking van verpakkingen, olie, brandstof, filters, kapotte onderdelen of andere elementen die schadelijk zijn voor het milieu; deze zaken moeten niet bij het huisvuil worden gegooid, maar moeten worden verzameld en afgegeven bij speciale centra, die deze materialen kunnen recyclen.
- Houd u strikt aan de plaatselijke voorschriften voor de afvoer van het restmateriaal dat overblijft na het maaien.
- Op het moment dat de machine wordt afgedankt, mag hij niet in het milieu worden achtergelaten. Breng hem naar een centrum voor afvalverzameling, in overeenstemming met de geldende plaatselijke voorschriften.

4 VERZEKER UW ZITMAAIER

Controleer of uw nieuwe zitmaaier verzekerd is. Neem contact op met uw verzekeringsmaatschappij.

U dient een polis af te sluiten die verkeersongelukken, brand, schade en diefstal omvat.

5 MONTAGE



U dient de machine niet te gebruiken voordat alle aanwijzingen uit het hoofdstuk "MONTAGE" zijn opgevolgd.



Het uitpakken en monteren van de machine moeten op een rechte en stevige ondergrond plaatsvinden en met voldoende ruimte om de machine en de verpakkingen te verplaatsen. Gebruik altijd geschikte werktuigen.

5.1 ONDERDELEN VOOR DE MONTAGE (3)

De machine wordt afgeleverd met gedemonteerde zitting, armleuningen, stuurwiel, trekplaat en snelsluitingen. De accu zit op zijn plaats en is aangesloten.

In de verpakking zitten de in de volgende tabel vermelde onderdelen voor de montage (3):

[740 IOX; 540 IX]			
Pos.	N.	Beschrijving	Afmeting
A	2	Spanstift	6 x 36
B	2	Sleutel voor contactslot	/
C	1	Sleutel voor hoofdschakelaar	/
D	2	Armleuningen	/
E	4	Bevestigingsschroeven zitting	M8 x 40
F	10	Pinnen voor bevestiging balg	
G	4	Bussen voor bevestiging zitting	
H	4	Grower-ringen	M8
L	4	Zeskantschroef	M8 x 40
M	1	Opbergvak	
N	4	TORX schroeven (bevestiging opbergvak)	M6 x 20
O	1	Trekplaat	
P	2	Flensmoer	M8
Q	2	Zeskantschroef	M8 x 20
R	2	Snelsluitingen	

[340 IX]			
Pos.	N.	Beschrijving	Afmeting
A	2	Spanstift	6 x 36
B	2	Sleutel voor contactslot	/
C	1	Sleutel voor hoofdschakelaar	/
D	2	Armleuningen	/
M	1	Opbergvak	
N	4	TORX schroeven (bevestiging opbergvak)	M6 x 20
O	1	Trekplaat	
P	2	Flensmoer	M8
Q	2	Zeskantschroef	M8 x 20
R	2	Snelsluitingen	
S	2	Bevestigingspen zitting	M8

5.2 ZITTING



Installeer de zitting door de aanwijzingen in onderstaande volgorde uit te voeren.

5.2.1 Montage van de armleuningen (6)

De armleuningen en de onderdelen die nodig zijn voor de installatie ervan worden in een aparte verpakking geleverd. Deze zit in de verpakking van de machine.

5.2.2 Montage van de zitting (5) (Mod. 740 IOX, 540 IX)

1. Smeer een laagje vet op de 4 glijblokken (5:A).
2. Prepareer de 4 schroeven (M8 x 40) met de veerringen en bussen erop gemonteerd. Zie (5:B).
3. Licht de drager van de zitting (5:C) op zodat hij in verticale stand staat.
4. Breng de zitting in de buurt van de drager en steek de groep (5:B) in de sleuf (5:D) van de drager.
5. Plaats de zitting op de drager en breng hem zodanig in positie dat de gaten van de bevestigingsschroeven zich ongeveer halverwege de slag van de glijblokken bevinden.
6. Steek de 4 schroeven (5:B) in en draai ze vast.
7. Blokkeer de schroeven, aanhaalkoppel 20 ± 25 Nm.



Als het aanhaalmoment groter dan 25 Nm is, raakt de zitting beschadigd.

8. Verbind de connector van de zitting (5:E) met de connector van de bedrading (5:F).



Als de connectors niet met elkaar zijn verbonden, werkt de machine niet.

9. Laat de kabel van de bedrading door de bevestigingsclip (5:H) gaan om deze goed op zijn plaats te houden.

5.2.3 Montage van de zitting (5) (Mod. 340 IX)

1. De zitting is bij aflevering reeds op de draagplaat gemonteerd.
2. Breng de zitting in positie door de gaten van de plaat van de zitting samen te laten vallen met de gaten van de onderplaat.
3. Plaats de schroeven (M8x40) in de gaten van de drager van de zitting en in de gaten van de plaat van de zitting.

4. Schroef de zitting vast. Aanhaalmoment: 20 ± 25 Nm.



Als het aanhaalmoment groter dan 20 ± 25 Nm is, raakt de zitting beschadigd.

5.2.4 Montage balg (7) (Mod. 740 IOX, 540 IX)

1. Bevestig de zitting met de 2 schroeven (7:B).
2. Plaats de balg (7:A).
3. Bevestig de balg met de 10 pinnen (7:C).

5.2.5 Montage van het opbergvak (8)

Monteer het opbergvak (8:B) op de rugleuning van de zitting (8:A) met behulp van de 4 schroeven (8:C).

5.3 STUURWIEL (9)

1. Schuif de mof van het stuurwiel (9:A) helemaal tot aan het eind op de kolom (9:B).
2. Lijn de gaten van de mof uit met de gaten van de kolom.
3. Na de gaten (9:C) te hebben uitgelijnd, de twee stiften (9:D) insteken.

5.4 TREKPLAAT (10)

Monteer de trekplaat (10:A) aan de achterzijde van de machine.

Gebruik de schroeven en moeren (10:B; 10:C). Aanhaalmoment: 22 Nm.

5.5 SNELSLUITINGEN (1:R)

De snelsluitingen en installatie-instructies worden in een aparte doos geleverd. Deze zit in de verpakking van de machine.

Monteer de snelsluitingen op de voorste assen van de machine.

5.6 DE ACCU OPLADEN



Voor het eerste gebruik dient de accu volledig te worden opgeladen.



Zie voor de procedures voor het opladen van de accu 9.8.

5.7 BANDENSPANNING

Zie voor de bandenspanning “TABEL TECHNISCHE GEGEVENS”

5.8 ACCESSOIRES

Voor de montage van accessoires kijkt u in de aparte montagehandleiding die bij iedere accessoire wordt geleverd.

i Richt u tot het erkende dienstcentrum voor het aanbrengen van het correcte toebehoren.

i Opmerking: In dit geval wordt de maaisysteemgroep als een accessoire beschouwd

6 BEDIENINGEN EN INSTRUMENTEN

6.1 MOTORKAP (11)

De motorkap wordt als volgt geopend:

1. Draai de twee schroeven (11:A) 90°
2. Trek de handgreep (11:B) naar boven en licht tegelijkertijd voorzichtig de motorkap (11:C) op.
3. Om de motorkap te sluiten, zo nodig lichte druk uitoefenen totdat de handgreep (11:B) vastklikt. Draai de twee schroeven(11:A) 90°.

⊘ Het is verboden de motor te starten wanneer de motorkap geopend is.

6.2 HOOFDSCHAKELAAR MET SLEUTEL (12)

De elektrische voeding wordt geactiveerd met de sleutel (12:A). Deze bevindt zich onder de motorkap(1:H), om toegang tot de hoofdschakelaar te krijgen moet de motorkap dus worden geopend (zie 6.1).

Steek de sleutel (12:A) in de hoofdschakelaar, druk op de sleutel en draai hem met de klok mee om de voeding van het elektrische systeem te activeren.

Draai de sleutel tegen de klok in om de elektrische voeding uit te schakelen.

i De sleutel kan alleen worden uitgetrokken wanneer hij tegen de klok in is gedraaid.

6.3 PEDAAL PARKEERREM(13:A)

! Druk het pedaal tijdens het bedrijf nooit gedeeltelijk in. De krachtoverbrenging kan dan oververhit raken.

Het pedaal (13:A) heeft de volgende drie standen:

↑ **Omhoog.** De aandrijving is ingeschakeld. De parkeerrem is niet geactiveerd.



Volledig ingetrapt. De aandrijving is uitgeschakeld. De parkeerrem is geactiveerd maar niet vergrendeld. Deze stand wordt ook gebruikt als noodrem.

6.4 BLOKKEERHENDEL VAN DE PARKEERREM (13:B)

P Vergrendelt het "rem"-pedaal in volledig ingetrapte stand. Deze functie wordt gebruikt om de machine te vergrendelen op hellingen, tijdens transport enz., als de motor niet draait.

Vergrendelen:

1. Trap het pedaal (13:A) volledig in.
2. Trek de hendel (13:B) omhoog.
3. Laat het pedaal (13:A) los.
4. Laat de hendel (13:B) los.

Ontgrendelen:

Trap het pedaal (13:A) in en laat het weer los.

6.5 PEDAAL AANDRIJVING (13:C)

Het pedaal regelt de overbrengingsverhouding tussen de motor en de aandrijfwielen (= de snelheid).

Wanneer het pedaal omhoog staat, wordt de bedrijfsrem geactiveerd.

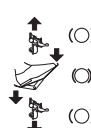
- ↑** **Pedaal voorwaarts**, – de machine gaat vooruit.
 - **Pedaal onbelast** – de machine staat stil.
 - ↓** **Pedaal achterwaarts** – de machine rijdt achteruit.
- 

Minder druk op het pedaal – de machine remt.



Als de machine niet remt zoals verwacht als het pedaal wordt losgelaten, moet het linker pedaal (13:A) als noodrem worden gebruikt.

6.6 STUURWIEL (13:E)

De hoogte van het stuur is volledig instelbaar. Draai de instelknop (13:D) op de stuurkolom los en stel het stuur op de gewenste stand in. Draai de knop weer vast.



Verstel het stuur nooit tijdens het rijden.



Draai nooit aan het stuur als de machine stilstaat en het accessoire in de werkstand staat. De kans bestaat dat het stuurbevestigingsmechanisme wordt overbelast.

6.7 GASPEDAAL (14:A)

Dient voor het regelen van het motortoerental.



1. Vol gas - bij gebruik van de machine al-
tijd vol gas geven.



2. Stationair.

6.8 CHOKEHENDEL (14:B)

Wordt gebruikt om de motor te starten als deze
koud is. De chokehendel heeft twee standen:



1. Hendel helemaal uitgetrokken - de
choke is ingeschakeld. (voor koude start).

2. Hendel naar binnen geduwd - de cho-
ke is uitgeschakeld. (normale werking en
warme start.)



**Rijd nooit met ingeschakelde choke
als de motor warm is.**

6.9 CONTACTSLOT MET SLEUTEL(14:C)



**Sleutel voor het vrijgeven/belemmeren
van de inschakeling van de machine.**

Steek de sleutel (14:C) in en draai hem op
de stand "I" (RIJDEN) om de inschakeling
van de machine vrij te geven. Alle lampjes
van het display en het geluidssignaal wor-
den een ogenblik ingeschakeld. Op het
display blijven alleen de volgende elemen-
ten actief: de functie "urenteller", het lampje
van de olie (dooft automatisch meteen
na het starten van de motor) en eventueel
het lampje van de parkeerrem, indien in-
geschakeld, en die van de stoel als de be-
stuurder niet op de stoel zit.

Zet de sleutel weer in de stand "O" om in-
schakeling van de machine te belemme-
ren.



**De sleutel kan alleen worden uitgetrok-
ken in de stand "O".**



**Als de bestuurder afwezig is en de
sleutel in de stand "I" staat, zal na
30 seconden en ononderbroken ge-
luidssignaal worden geactiveerd. Het
geluidssignaal houdt aan tot de be-
stuurder aanwezig is of tot de machine
wordt uitgeschakeld.**

6.10 DISPLAY EN TOETS MODE' VAN DE CON- SOLE (14:D; 15) (Mod. 740 IOX, 540 IX)



Toets MODE (14:E). Met de toets MODE
kunnen de bij de functies behorende ver-
klikkers worden geselecteerd: urenteller,
omgevingstemperatuur, motortoeren,
accu. Bovendien kan de inschakeling van
de koplamp worden geforceerd, door de
schemersensor uit te schakelen.

- De toets kort indrukken en weer loslaten
om achtereenvolgens de bij de vershil-
lende functies behorende verklikkers
van het display in te schakelen. Op de
alfanumerieke digits van het display
worden de gegevens getoond die bij
het geselecteerde pictogram horen, het
laatste cijfer is voor de meeteenheid.
- Langer dan 1 seconde indrukken om
de koplamp handmatig in of uit te scha-
kelen.



Bij iedere inschakeling van de machine
wordt het automatische beheer van de
inschakeling van de koplamp automatisch
hersteld.

Digits (15:A). Deel van het display dat al-
fanumerieke gegevens toont voor de ver-
schillende functies.



Urenteller(15:B). De alfanumerieke digits
tonen het aantal uren dat de machine heeft
gereden, onderverdeeld in uren en tiende
van uren. Werkt alleen bij draaiende motor.
De meeteenheid wordt gevolgd door de
letter H.



Omgevingstemperatuur (15:C). De alfa-
numerieke digits tonen de omgevingstem-
peratuur. De meeteenheid wordt gevolgd
door de letter C.



Toerenteller (15:D). De digits tonen het
aantal toeren van de motor. Als ze knip-
peren, betekent dit dat het motortoerental,
met actieve krachtafnemer, niet optimaal
is (hoger dan 2500 TPM). Geef vol gas.



Service (15:E). Signaleringen voor het
onderhoud. De cijfers op de digits begin-
nen te knipperen wanneer de machine de
onderhoudslimiet bereikt.

Het knipperen duurt twee minuten en heeft
de prioriteit boven andere functies van het
display. In deze fase kan de toets **MODE**
niet worden gebruikt.

Wanneer de waarde 99999 uur wordt bereikt, begint de teller weer opnieuw bij nul. Bij meer dan 999 uur, worden de minuten niet langer geteld.



Accu (15:F). De alfanumerieke digits tonen de accuspanning.



Krachtafnemer (15:G). Het brandende lampje geeft aan dat de krachtafnemer is ingeschakeld.



12V ON/OFF (15:H). Het brandende lampje geeft aan dat het accessoire aan de achterzijde is ingeschakeld.



Koplamp(15:I). Het brandende lampje geeft aan dat de koplamp, die normaal wordt beheerd door de schemersensor, is ingeschakeld.



Maximale helling (15:L). Het lampje begint te knipperen wanneer de helling van de machine de drempel van 10° overschrijdt.



In geval van storingen van de sensor wordt de melding "TILT FAULT" weer gegeven.



Pedaal parkeerrem (15:M). Het brandende lampje geeft aan dat de parkeerrem is ingeschakeld.



Zitting (15:N). Het brandende lampje geeft aan dat de bestuurder niet op zijn plaats zit.



Olie (15:P). Als het lampje brandt gedurende de werking van de machine, is er niet genoeg olie.

6.11 BEDIENING KOPLAMPEN EN ACCESSOIRE ACHTERZIJDE (14:D; 15) (Mod. 340 IX)



Toets koplamp /12V (14:E). Door op de toets Koplamp/12V te drukken worden de functies voor inschakeling van de koplamp en activering van het accessoire aan de achterzijde geactiveerd.



Wanneer de bediening wordt ingeschakeld, gaat er een ronde led rond de drukknop branden.

- Kort indrukken en loslaten om de koplamp handmatig in of uit te schakelen.

Als de bediening actief is, gaat de led net boven de drukknop branden.

- De toets langer dan 1 seconde indrukken om het accessoire aan de achterzijde handmatig in of uit te schakelen. Als de bediening actief is, gaat de led net onder de drukknop branden.

6.12 DISPLAY URETELLER (14:D; 15) (Mod. 340 X)



Display ureteller (15:B). De alfanumerieke digits tonen het aantal uren dat de machine heeft gereden, onderverdeeld in uren en tiende van uren. Werkt alleen bij draaiende motor. De meeteenheid wordt gevolgd door de letter H.

Wanneer de waarde 99999 uur wordt bereikt, begint de teller weer opnieuw bij nul. Bij meer dan 999 uur, worden de minuten niet langer geteld.

6.13 KRACHTAFNEMER (14:F)



Knop voor inschakeling/uitschakeling krachtafnemer (14:F). Druk op de knop om de krachtafnemer in of uit te schakelen.

6.14 MAAIHOOGTE-INSTELLING (14:G)

De machine heeft twee knoppen voor instelling van de maaïhoogte:



Indrukken om de maaïhoogte te vergroten.



Indrukken om de maaïhoogte te vermindere-

Het maaidek wordt aangesloten op het contact (16:A).

6.15 BEDIENING VOOR INSTELLING ACCESSOIRE ACHTERZIJDE (14:H; 14:I)

De machine heeft een bediening voor de elektrische regeling van een accessoire aan de achterzijde (optioneel accessoire).

De contactdoos (17:B) (optioneel) voor aansluiting van het accessoire zit op de rechter achterzijde van de machine.



De knop dient voor het omhoog en omlaag brengen van het accessoire aan de achterzijde.



6.16 BEDIENING VOOR ACCESSOIRE ACHTERZIJDE (14:L)

De machine is geschikt voor gebruik van een elektrisch accessoire aan de achterzijde.

De contactdoos (17:a) voor aansluiting van het accessoire zit op de rechter achterzijde van de machine.



Deze knop wordt gebruikt om de stroomtoevoer naar het accessoire in te schakelen / te onderbreken.

Zie voor het vermogen van het accessoire aan de achterzijde “ [1] 00 TABEL TECHNISCHE GEGEVENS”



Gebruik enkel door STIGA SpA goedgekeurde accessoires.

6.17 HYDRAULISCH SYSTEEM VOOR HET HEFFEN VAN ACCESSOIRES (1:G)

Het hydraulische systeem voor het opheffen van accessoires is alleen actief wanneer de motor draait en het pedaal (13:A) is losgelaten. Het systeem voor het opheffen van accessoires wordt bediend via de hendel (14:M).

De hendel kan in vier standen worden gezet:



Zweefstand. Zet de hendel in de voorste stand, de hendel zal in deze stand blokkeren. Op dit punt wordt het accessoire omlaag gebracht tot in de zweefstand. In deze stand rust het accessoire altijd op de grond en oefent het altijd dezelfde druk uit, zodat de contouren van het terrein worden gevolgd. Gebruik de zweefstand gedurende het uitvoeren van werkzaamheden.



Omlaag. Het accessoire beweegt omlaag, onafhankelijk van het gewicht ervan.



Ruststand (middenstand). Na de beweging omhoog of omlaag keert de hendel terug in de ruststand. Het accessoire handhaaft de positie die als laatste werd ingesteld.



Omhoog. Zet de hendel in de achterste stand, totdat het accessoire de hoogste stand heeft bereikt (transportstand). Laat de hendel vervolgens los: het accessoire blijft geblokkeerd in de transportstand.

6.18 BEDIENINGSHENDELS HYDRAULISCHE AANSLUITINGEN (14:O; 14:N) (Mod. 740 IOX)

De twee hendels (14:O; 14:N:) bedienen de hydraulische aansluitingen (18:A; 18:B) op de linker voorzijde.

Om toegang tot de aansluitingen te krijgen, verwijdert u het beschermcarter (18:C) dat vastzit met een schroef.

Verbind de hydraulische leidingen van het accessoire met een paar aansluitingen AUX1 of AUX2 (18).

Beide hendels hebben drie standen:

Stand vooruit / achteruit: door de hendel in één van deze richtingen te verplaatsen, verkrijgt u de voorziene beweging voor het aangesloten accessoire (zie de instructies die bij het accessoire zijn geleverd).

Middenstand: ruststand.

Om het accessoire te activeren, gaat u als volgt te werk:

- Druk de hendel zoveel vooruit / achteruit als nodig is om de gewenste beweging te verkrijgen.
- Laat de hendel los om het accessoire in de gekozen stand te blokkeren, de hendel keert automatisch terug in de ruststand.

6.19 HENDEL VOOR INSCHAKELING / DEBLOKKERING VAN DE AANDRIJVING (19)

Hendel om de traploze transmissie uit te schakelen.



De hendel voor inschakeling / deblokkering mag nooit tussen de binnenste en buitenste stand staan. Dit leidt tot oververhitting en beschadiging van de transmissie.

Hiermee kunt u de machine handmatig verplaatsen (door hem te duwen of te trekken) zonder de motor te gebruiken. De twee standen zijn:



1. Transmissie ingeschakeld = hendel naar buiten.

Voor normaal gebruik, de blokkering van de hendel in deze stand wordt aangegeven door een klik.

2. Transmissie gedeblokkeerd = hendel naar binnen. De machine kan handmatig worden verplaatst.

De machine mag niet over lange afstanden of met hoge snelheid worden gesleept. Hierdoor kan de transmissie worden beschadigd.



Stel de machine niet in werking met de transmissie gedeblokkeerd (hendel naar binnen). Gevaar voor beschadiging en olieklekken in de achteras.

6.20 INSTELLING VAN DE ZITTING (20)

De zitting kan naar voor of achter worden geschoven zoals hierna aangegeven:

1. Verplaats de bedieningshendel (20:A) omhoog.
2. Breng de zitting in de gewenste stand.
3. Laat de hendel (20:A) los om de zitting te blokkeren.

Met de knop (20:B) [740 IOX / 540 IX] kan worden ingesteld hoe stug de vering is.

- Draai de knop met de klok mee om de vering stugger te maken.
- Draai de knop tegen de klok in om de vering zachter te maken.



Draai aan de knop tot u de meest comfortabele stand hebt gevonden.

De zitting is voorzien van een beveiligingsschaakelaar die is aangesloten op het beveiligingssysteem van de machine. Dit houdt in dat de machine niet gestart kan worden als er niemand op de zitting zit. (zie 7.8.2).

6.21 SNELSLUITINGEN (21; 22; 23)



Dankzij deze snelsluitingen kan zeer snel en eenvoudig van accessoire gewisseld worden.

De snelsluitingen zorgen ervoor dat het maaidek gemakkelijk kan wisselen tussen de twee standen: Normale stand met volledig aangespannen riem.

4 cm achter de normale stand met losse riem, zodat het maaidek dichterbij de basismachine komt.

Omdat de riemspanner loskomt van de riem, vereenvoudigen de snelsluitingen de vervanging van de riem en het maaidek en wordt het omschakelen naar de reinigingsstand en de servicestanden gemakkelijker.

Spanning van de riem halen (21)



Zie ook de aanwijzingen die bij het accessoire en de snelsluiting zijn geleverd.

1. Verwijder de splitpennen of de borgstiften (21:C) aan beide zijden.
2. Open de snelsluitingen door de achterste gedeelten met uw hiel naar beneden te drukken (21:A).



Nadat de snelsluitingen geopend zijn, zijn de armen van het accessoire vrij, en zitten dus niet langer aan de bevestiging vast.



Voor afstel- of onderhoudswerkzaamheden, de armen weer op de sluiting plaatsen en de sluiting vergrendelen.

3. Voer de noodzakelijke aanpassingen uit, bijvoorbeeld:
 - Haak de riem los.
 - Verwissel het accessoire door de armen (22) los te maken.

Aanspannen van de riem (21, 22)

Span de uiteinden afzonderlijk aan volgens onderstaande instructies.



Draai de hendel niet met uw handen. Gevaar voor verwonding door beknelling.

1. Plaats uw voet op de hendel (22:A) en draai voorzichtig een halve slag naar voren.
2. Installeer de splitpen of borgstift (21:C).
3. Doe hetzelfde aan de andere kant.

7 STARTEN EN BEDRIJF

7.1 VOORZORGSMATREGELEN



Controleer altijd of het oliepeil in de motor correct is. Dit is met name belangrijk bij het werken op hellingen (zie 7.6).

Schakel de parkeerrem in wanneer u de machine parkeert.



Wanneer u op de maximumsnelheid rijdt, het stuur niet volledig draaien. De machine kan dan kantelen.



Blijf met uw handen en voeten uit de buurt van de scharnierende koppeling van de stuurinrichting en van de drager van de zitting. Gevaar voor verwonding door beknelling.

7.2 GECOMBINEERD GEBRUIK VAN ACCESSOIRES



Zie voor het gecombineerde gebruik van accessoires de "TABEL VOOR DE JUISTE COMBINATIE VAN ACCESSOIRES" in hoofdstuk "0 TABEL TECHNISCHE GEGEVENS"

7.3 BIJVULLEN MET BENZINE (24)



Gebruik uitsluitend loodvrije benzine. Meng de benzine niet met olie.

Voor de inhoud van de tank zie "[1] 00 TABEL TECHNISCHE GEGEVENS". De tank is doorzichtig, zodat het peil gemakkelijk gecontroleerd kan worden.



LET OP! De benzine mag niet langer dan 30 dagen in de tank blijven, anders bederft hij.

Het is mogelijk om milieuvriendelijke benzine te gebruiken, bijvoorbeeld alkylaatz benzine. Door zijn speciale samenstelling heeft deze benzine een minder slechte uitwerking op het milieu.

Er zijn geen negatieve effecten van het gebruik ervan bekend. In de handel bestaan echter soorten alkylaatz benzine waarvoor geen precieze indicaties ten aanzien van het gebruik kunnen worden gegeven.

Raadpleeg voor meer informatie de instructies en gegevens die worden geleverd door de fabrikant van de alkylaatz benzine.

Het raam (24:A) van de tank is doorzichtig zodat het peil gemakkelijk kan worden gecontroleerd. U mag de tank niet volledig vullen. Laat wat ruimte over (tenminste de volledige vulmond + 1 - 2 cm boven in de tank) zodat de benzine, wanneer hij warm wordt, kan uitzetten zonder over te stromen.



Wanneer u de machine voor de laatste keer gebruikt voordat u hem voor een lange periode opbergt (bijvoorbeeld voor de winter), dient u ervoor te zorgen dat er precies genoeg brandstof in de tank zit voor dat gebruik.

Alvorens de machine voor lange tijd op te bergen, dient de brandstoftank volledig te worden geleegd (zie 11).

7.4 MOTORKAP (10)



Zie voor de toegang tot de motor en de hoofdschakelaar met sleutel 6.1.

7.5 MOTORCARTER (30)

Om het motorcarter te demonteren dient u eerst de motorkap te openen.

7.5.1 Demontage motorcarter

1. Draai de 8 schroeven (30:A) los.
2. Verwijder de dop van de benzinetank.
3. Verwijder het motorcarter (30:B).
4. Zet de dop van de tank terug.
5. Voer de noodzakelijke werkzaamheden uit.

7.5.2 Montage motorcarter

1. Verwijder opnieuw de dop van de benzinetank.
2. Zet het motorcarter (30:B) terug.
3. Zet de dop van de tank terug.
4. Draai de 8 schroeven weer vast.

7.6 CONTROLE VAN HET OLIEPEIL VAN DE MOTOR (25)

Bij de aflevering zit er al olie in de motor.



Alvorens de machine te starten, het oliepeil van de motor controleren.



Zie voor controleren / bijvullen van de motorolie 9.5.1, 9.5.2.

7.7 CONTROLE VAN HET TRANSMISSIE-OLIEPEIL



Zie voor controleren / bijvullen van de transmissieolie 9.6.1.

7.8 VEILIGHEIDSCONTROLES

Controleer, wanneer u de machine uitprobeert, of de resultaten van de veiligheidscontroles overeenstemmen met hetgeen vermeld is in onderstaande tabellen.



De veiligheidscontroles moeten voor ieder gebruik worden uitgevoerd.



Als één van de resultaten van de controles afwijkt van hetgeen in onderstaande tabellen is aangegeven, mag u de machine niet gebruiken! Breng de machine naar een servicewerkplaats voor de noodzakelijke controles en reparaties.

7.8.1 Algemene veiligheidscontrole

Onderdeel	Resultaat
Brandstofsysteem en aansluitingen.	Geen lekkages.
Elektrische kabels.	Alle isolatie intact. Geen mechanische schade.
Uitlaatsysteem.	Geen lekkages bij de aansluitingen. Alle schroeven aangespannen.
Oliecircuit	Geen lekkages. Geen schade.
Rijd de machine voor- en achteruit en laat het pedaal van de aandrijving omhoog komen.	De machine zal stoppen.
Testrit	Geen abnormale trillingen. Geen abnormale geluiden.

7.8.2 Elektrische veiligheidscontrole

Toestand	Handeling	Resultaat
Bestuurder zit niet op zitting. Parkeerrem ingeschakeld.	Probeer de motor te starten.	De motor slaat niet aan. In het display (indien aanwezig) verschijnt het opschrift "SIT DOWN".
Bestuurder zit op zitting. Parkeerrem uitgeschakeld.	Probeer de motor te starten.	De motor slaat niet aan. In het display (indien aanwezig) verschijnt het opschrift "PRESS BRAKE".
Bestuurder zit op zitting. Parkeerrem ingeschakeld.	Probeer de motor te starten.	De motor slaat aan.
Motor draait, maaisysteem uitgeschakeld, parkeerrem ingeschakeld.	De bestuurder gaat staan.	De motor blijft draaien.

Motor draait, maaisysteem uitgeschakeld, parkeerrem uitgeschakeld.	De bestuurder gaat staan.	De motor slaat af.
Motor draait, maaisysteem ingeschakeld, parkeerrem uitgeschakeld.	De bestuurder gaat staan.	De motor slaat af.
Motor draait, maaisysteem ingeschakeld, parkeerrem ingeschakeld.	De bestuurder gaat staan.	De motor slaat af.

7.9 STARTEN / BEDRIJF



Wanneer de machine wordt gebruikt, moet de motorkap gesloten en vergrendeld zijn.



Bij gebruik van de machine altijd vol gas geven.

1. Open de benzinekraan (24:B).
2. Steek de sleutel in de hoofdschakelaar (12:A).
3. Schakel de transmissie in (19) - (hendel naar buiten).
4. Steek de sleutel in het contactslot (14:C).
5. Houd uw voet niet op het aandrijfpedaal (13:C).

Koude start

1. Schakel de parkeerrem in (13:A).
2. Geef vol gas (14:A).
3. Trek de chokehendel helemaal naar buiten (14:B).
4. Draai de sleutel van het contactslot in de stand "I" en druk op de knop START (14:P).



Alvorens met de machine te gaan werken, een paar minuten wachten tot de olie warm is.



In geval van gebruik aan lage temperaturen moet de machine opwarmen tot de hydraulische olie en de overbrenging op temperatuur zijn gebracht. Anders kan de overbrenging beschadigd worden.

Warme start

1. Schakel de parkeerrem in (13:A).
2. Geef vol gas (14:A).
3. De chokhendel (14:B) moet omlaag staan.
4. Draai de sleutel van het contactslot in de stand "I" en druk op de knop START.

 **Om verder te aan raadpleegt u de instructies uit paragraaf paragraaf 7.9.1.**

7.9.1 Bedrijf

Om met de machine te werken, als volgt te werk gaan:

- Trap het pedaal (13:A) volledig in en laat het weer opkomen.
- Bedien het pedaal (13:C) om de machine te laten bewegen.
- Rijd naar het werkgebied.
- Activeer, als er accessoires gemonteerd zijn, de krachtafnemer (14:F).
- Begin te werken.

7.10 STOPPEN

Om te machine te stoppen, als volgt te werk gaan:

- Trap het pedaal van de parkeerrem volledig in (13:A).
- Trek de hendel (13:B) omhoog.
- Laat het pedaal (13:A) los.
- Laat de motor één tot twee minuten stationair draaien.
- Druk op de knop STOP (14:P) om de machine uit te schakelen.
- Zet de sleutel van het contactslot (14:C) in de stand "0" en trek hem eruit.
- Sluit de benzinekraan. Dit is vooral belangrijk als de machine op bijv. een aanhanger vervoerd moet worden.
- Trek de sleutel uit de hoofdschakelaar.

 **Als u de machine achter moet laten, de sleutel van het contactslot (14:C) en de sleutel van de hoofdschakelaar(12:A) verwijderen.**

 **Direct na gebruik kan de motor bijzonder heet zijn. Raak de demper, de cilinder of de koelribben niet aan. Dit kan ernstige brandwonden veroorzaken.**

7.11 REINIGING

 **Spuut nooit water onder hoge druk op de machine. Hierdoor kunnen asafdichtingen, elektrische onderdelen of hydraulische kleppen beschadigd raken.**

Spuut nooit water op hoge druk tegen de ribben van de radiateur. De structuur van de ribben zou hierdoor beschadigd worden.

Maak de machine na gebruik altijd schoon. Houd u hierbij aan de volgende aanwijzingen:

- Spuit geen water rechtstreeks op de motor.
- Maak de motor schoon met een borstel en/of perslucht.
- Maak de koelluchtinlaat van de motor schoon.
- Start na het schoonmaken met water de machine en de maaisysteemgroep, om het water te verwijderen, dat anders in de lagers zou kunnen dringen en daar schade veroorzaken.

8 GEBRUIK VAN HET ACCESSOIRE

 **Controleer of het gras dat u gaat maaien vrij is van vreemde voorwerpen zoals stenen etc.**

8.1 MAAIHOOGTE

U krijgt de beste resultaten als een derde van de hoogte van het gras wordt gemaaid. Zie afb. 32.

Als het gras lang is en veel korter moet worden, kunt u beter twee keer maaien met twee verschillende maaihoogtes.

Gebruik niet de minimum maaihoogte als het oppervlak van het gazon ongelijkmatig is.

Anders loopt u het gevaar dat het maaisysteem beschadigd raakt door het oppervlak en dat de toplaag van het gazon wordt verwijderd.

8.2 MAAIADVIES

Volg voor een optimaal maairesultaat onderstaande aanwijzingen op.

Maai het gras regelmatig.

Gebruik de motor op volle kracht.

Het gras moet droog zijn.

Zorg dat de messen scherp zijn.

Houd de onderzijde van het maaidesk schoon.

9 ONDERHOUD

9.1 ASSISTENTIEPROGRAMMA

Om de machine altijd in goede condities te houden voor wat betreft de betrouwbaarheid, werkveiligheid en milieuvriendelijkheid, moet het assistentieprogramma van **STIGA SpA** gegarandeerd worden.

De punten van dit programma worden aangeduid in de handleiding voor het onderhoud van **STIGA SpA** in bijlage.

De basiscontrole moet altijd worden uitgevoerd door een erkende servicewerkplaats.

De Eerste controle en de Tussencontrole kunnen het beste worden overgelaten aan een erkende servicewerkplaats, maar mogen ook door de gebruiker zelf worden uitgevoerd. De procedures zijn vermeld in het machinedocument en zijn beschreven in hoofdstuk "7 **STARTEN EN BEDRIJF**" en ook op de volgende pagina's.

Door de controles uit te laten voeren door een erkende servicewerkplaats, bent u verzekerd van professionaliteit en originele vervangingsonderdelen.

Het machinedocument wordt bij iedere Basiscontrole en bij iedere Tussencontrole door een erkende servicewerkplaats gestempeld. Een document met deze stempels verhoogt de tweedehands waarde van de machine.

9.2 VOORBEREIDING

Controles en onderhoudswerkzaamheden moeten altijd worden uitgevoerd bij stilstaande machine en uitgeschakelde motor.



Schakel altijd de parkeerrem in om te voorkomen dat de machine weggrolt.

Zet de motor af.

Vermijd onverwachts starten van de motor door de sleutel van het contactslot (14:C) en de sleutel van de hoofdschakelaar (12:A) te verwijderen.



Zie voor de verversingsintervallen hoofdstuk 13.

9.3 Onderhoudstabel



Zie hoofdstuk "13 OVERZICHTSTABEL ONDERHOUDSWERKZAAMHEDEN". Het doel van de tabel is u te helpen om

uw machine efficiënt en veilig te houden. De tabel bevat de voornaamste werkzaamheden en de intervallen die er tussen de werkzaamheden moeten zitten.

Voer de betreffende handeling uit op het moment dat zich het eerst voordoet.



Ververs de olie regelmatig als de machine onder extreme condities of bij hoge omgevingstemperaturen wordt gebruikt.

9.4 BANDENSPANNING

Regel de bandenspanning op de waarden die zijn vermeld in paragraaf "**cap. 00 TABEL TECHNISCHE GEGEVENS**".

9.5 CONTROLEREN / BIJVULLEN VAN DE MOTOROLIE



Zie hiervoor ook de bij de machine geleverde handleiding van de motor.



Controleer voor elk gebruik of het oliepeil correct is. Voor deze controle moet de machine op een rechte ondergrond staan.



Het oliepeil mag nooit boven de "FULL"-streep komen. Een te hoog oliepeil kan de motor oververhitten. Als het oliepeil boven de "FULL"-streep staat, dient u olie af te tappen totdat het juiste peil is bereikt.



Ververs de olie regelmatig als de machine onder extreme condities of bij hoge omgevingstemperaturen wordt gebruikt.

9.5.1 Controleren / bijvullen (26) (Mod. Honda GXV 630; 660; 690)



Veeg de omgeving van de peilstok schoon. Draai de oliepeilstok los en trek deze omhoog. Veeg de oliepeilstok af.

Duw de oliepeilstok volledig naar beneden maar schroef deze niet vast.

Trek de peilstok weer naar buiten. Lees het oliepeil af.

Vul olie bij tot de "**FULL**"-streep (26) als het oliepeil onder deze markering staat.

9.5.2 Controleren / bijvullen (29; 27) (Mod. B&S 8270; B&S VANGUARD 18HP)

 Veeg de omgeving van de peilstok schoon. Draai de oliepeilstok los en trek deze omhoog. Veeg de oliepeilstok af.

Duw de oliepeilstok volledig naar beneden en schroef deze vast.

Schroef de peilstok weer los en trek deze weer omhoog. Lees het oliepeil af.

Vul olie bij tot de "FULL"-streep als het oliepeil onder deze markering staat (29; 27).

9.6 CONTROLEREN / BIJVULLEN VAN DE TRANSMISSIEOLIE

Zie voor de oliesoort paragraaf "TABEL TECHNISCHE GEGEVENS".

9.6.1 Controleren / bijvullen (25)

1. Zet de machine op een vlakke ondergrond.
2. Lees het oliepeil af op het reservoir (25:A). Het oliepeil moet tot de lijn komen.
3. Vul indien nodig olie bij.

9.7 RIEMAANDRIJVINGEN

Controleer of alle riemen intact zijn.

9.8 ACCU

Zie voor het op de machine gebruikte accutype "cap. 00 TABEL TECHNISCHE GEGEVENS"



LET OP! De accu bevat een bijtend zuur, het is gevaarlijk om hiermee in aanraking te komen. Ga voorzichtig met de accu om en zorg ervoor dat het zuur niet naar buiten kan stromen.



Als u het zuur in uw ogen of op uw huid krijgt, kan dit ernstig letsel veroorzaken. Als er zuur op uw lichaam terecht komt, moet u het betreffende lichaamsdeel onmiddellijk afspoelen met een ruime hoeveelheid water en zo snel mogelijk medische hulp zoeken.

De accuvloeistof niet controleren en/of bijvullen. Het enige onderhoud dat verricht moet worden, is het opladen van de accu, bijvoorbeeld nadat de machine voor lange tijd heeft stilgestaan.

De accu kan worden opgeladen:

- via de motor
- via een acculader.

9.8.1 Opladen via de motor

Dit is alleen mogelijk als de accu nog iets geladen is, zodat de machine kan worden gestart.

- In geval van een nieuwe accu, de kabels op de accu aansluiten.
- Rijd de machine naar buiten.
- Start de motor volgens de instructies in deze handleiding.
- Laat de motor 45 minuten onafgebroken werken (dit is de tijd die nodig is om de accu volledig op te laden).
- Zet de motor af.

9.8.2 Opladen via acculader



Gebruik een acculader met constante spanning. Gebruik van een standaard acculader kan de accu beschadigen. Neem voor meer informatie contact op met uw dealer.



Alvorens de acculader aan te sluiten, de accu loskoppelen van het elektrische systeem.

9.8.3 Verwijderen/terugplaatsen

De accu zit achter het accudeksel (30:C).

Om bij te accu te kunnen dient u als volgt te werk te gaan:

1. Sluit de benzinekraan (24:B).
2. Trek de sleutel uit de hoofdschakelaar. (zie 6.2).
3. Verwijder de 3 schroeven (31:A).
4. Verwijder het accudeksel (31:B) door het naar boven te trekken.
5. Verwijder de bevestiging van de accu (31:D) door de twee schroeven (31:E) los te draaien.
6. Koppel de zwarte draad los (= min).
7. Haal de accu (31:A) gedeeltelijk uit zijn behuizing.
8. Koppel de rode draad los (= plus).
9. Vervang de lege accu.
10. Sluit de rode kabel aan op de positieve accuklem (+).
11. Druk de nieuwe accu in de behuizing.



Let op: wanneer u de accu op zijn plaats duwt, de rode kabel begeleiden om te voorkomen dat hij verstrikt raakt: hierdoor zou de accu niet meer correct in de behuizing kunnen worden geplaatst.

12. Sluit de zwarte kabel aan op de negatieve

accuklem (-).

13. Zet de bevestiging van de accu terug door de twee schroeven (31:E) vast te draaien.
14. Zet het accudeksel terug (31:B).
15. Draai de 3 schroeven weer vast (31:A).
16. Steek de sleutel in de hoofdschakelaar (alleen als u de machine wilt gebruiken).
17. Open de benzinekraan weer (alleen als u de machine wilt gebruiken).



Als u de kabels niet in de goede volgorde aansluit of losmaakt, kan er kortsluiting ontstaan en kan de accu beschadigd raken.

Als u de kabels verwisselt, raken de dynamo en de accu beschadigd.

Zet de kabels stevig vast. Losse kabels kunnen brand veroorzaken.

De accu moet altijd aangesloten zijn als u de motor wilt laten lopen. Anders kunnen de dynamo en het elektrische systeem beschadigd raken.

9.8.4 Reiniging

Indien de accupolen geoxideerd zijn, moeten deze schoongemaakt worden. Reinig de accupolen met een staalborstel en smeer ze in met vet.

9.9 LUCHTFILTER, MOTOR



Zie hiervoor ook de bij de machine geleverde handleiding van de motor.



LET OP! Reinig/vervang beide filters vaker indien de machine in stoffige omstandigheden moet werken. Verwijder/installeer de luchtfilters als volgt:

9.9.1 LuchtfILTER - mod.: [Honda GXV 630; 660; 690] (26)

1. Maak de behuizing van het luchtfILTER zorgvuldig schoon.
2. Demonteer de luchtfILTERkap (26:D) door de twee lipjes aan de zijkanten los te maken.
3. Demonteer het voorfilter (26:C), verwijder het papierfilter(26:B). Zorg ervoor dat de carburateur niet vuil wordt. Maak de behuizing van het luchtfILTER schoon.
4. Maak het papierfilter schoon door er zachtjes mee tegen een plat oppervlak te tikken. Indien het filter erg vuil is, moet het worden vervangen.

5. Monteer alles weer in omgekeerde volgorde. Bij het schoonmaken van het papierfilter mogen geen perslucht of oplosmiddelen op basis van petroleum worden gebruikt, bijv. kerosine. Hierdoor raakt het filter beschadigd.

Gebruik geen perslucht bij het schoonmaken van het papierfilter. Het papierfilter hoeft niet te worden gesmeerd.

9.9.2 LuchtfILTER - mod.: [B&S 8270] (29X)

1. Maak het gebied rond de luchtfILTERkap voorzichtig schoon.
2. Demonteer de luchtfILTERkap (29X:A) door de twee knoppen (29X:B) los te schroeven.
3. Demonteer de filtergroep (29X:C). Haal het voorfilter naar buiten (29X:D).
4. Maak het papierfilter schoon door er zachtjes mee tegen een plat oppervlak te tikken. Indien het filter erg vuil is, moet het worden vervangen.
5. Maak het voorfilter schoon. Indien het erg vuil is, moet het worden vervangen.
6. Monteer alles weer in omgekeerde volgorde.

9.9.3 LuchtfILTER (Mod. B&S VANGUARD 18HP) (27X)



LET OP! Reinig/vervang beide filters vaker indien de machine in stoffige omstandigheden moet werken.

1. Maak het gebied rond de luchtfILTERkap voorzichtig schoon.
2. Demonteer de luchtfILTERkap (27X:A) door de twee klemmen te verwijderen.
3. Demonteer de filtergroep (27X:B). Het voorfilter zit boven het luchtfILTER. Zorg ervoor dat de carburateur niet vuil wordt. Maak de behuizing van het luchtfILTER schoon.
4. Maak het papierfilter schoon door er zachtjes mee tegen een plat oppervlak te tikken. Indien het filter erg vuil is, moet het worden vervangen.
5. Maak het voorfilter schoon. Indien het filter erg vuil is, moet het worden vervangen.
6. Monteer alles weer in omgekeerde volgorde.

9.9.4 Bougie

Maak de zone rond de bevestiging van de bougie schoon voordat u deze losmaakt.

Zie voor het type bougies en de afstand van de elektroden paragraaf “**cap. 00 TABEL TECHNISCHE GEGEVENS**”.

9.9.5 Luchtinlaat

Zie afbeelding (26:A, 27:C, 29X:E). De motor is luchtgekoeld. Door een verstopt koelsysteem kan de motor beschadigd raken. Maak de luchtinlaat van de motor schoon. Het koelsysteem wordt bij elke basic service nauwkeurig gereinigd.

9.10 SMERING (28)

Object	Actie	Afb.
Centraal draaipunt	3 smeerpunten in de centrale zone aan de linker kant van de machine. Gebruik een vetnippel gevuld met universeel vet. Pomp tot het vet uitstroomt.	28:A
Stuur	2 smeerpunten in de centrale zone aan de linker kant van de machine. Gebruik een vetnippel gevuld met universeel vet. Pomp tot het vet uitstroomt.	28:B
Riemspanner	Smeer de draaipunten van de spanarmen met smeerolie.	28:C
Wiellagers	2 smeerpunten. Gebruik een vetnippel gevuld met universeel vet. Pomp tot het vet uitstroomt.	28:D
Houders met snelkoppeling	1 smeerpunt voor elk voorwiel. Gebruik een vetnippel gevuld met universeel vet. Pomp tot het vet uitstroomt.	28:E
Bedieningskabels	Smeer de uiteinden van de bedieningskabels met smeerolie.	28:F

9.10.1 Zekeringen (31:F)

Bestemming	Zeke- ring
Voeding elektrische systeem	20 A
Voeding acculader.	25 A

Om de zekeringen te vervangen, gaat u als volgt te werk:

1. Sluit de benzinekraan (24:B).
2. Open de motorkap (zie 7.4).

3. Trek de sleutel uit de hoofdschakelaar. (zie 6.2).
4. Demonteer het motorcarter (zie 7.5.1)
5. Vervang de kapotte zekering.
6. Monteer het carter (zie 7.5.2).
7. Steek de sleutel in de hoofdschakelaar (al-
leen als u de machine wilt gebruiken).
8. Sluit de motorkap.
9. Open de benzinekraan weer (alleen als u de
machine wilt gebruiken).

10 ASSISTENTIE EN REPARATIES

In deze handleiding vindt u alle aanwijzingen die u nodig heeft voor de machinebediening en voor het basisonderhoud ervan, dat door de gebruiker kan worden verricht. Alle afstellings- en onderhoudswerkzaamheden die niet in deze handleiding zijn beschreven, dienen te worden uitgevoerd door uw dealer of door een gespecialiseerde werkplaats, die over de noodzakelijke kennis en apparatuur beschikt om het werk correct uit te voeren en zo de veiligheid en de originele staat van de machine te handhaven.



Alvorens onderhoudswerkzaamheden uit te voeren:

- a. Zet de machine op een vlakke ondergrond.
- b. Schakel de parkeerrem in.
- c. Zet de motor af
- d. Trek de sleutel uit het contactslot (14:C).
- e. Trek de sleutel uit de hoofdschakelaar (12:A).

Erkende servicewerkplaatsen zijn bevoegd om reparaties en onderhoud te verrichten die binnen

de garantie vallen. Ze gebruiken uitsluitend originele reserveonderdelen.

i De reserveonderdelen en de originele accessoires van STIGA SpA zijn specifiek ontwikkeld voor de machines van STIGA SpA. Niet-originele reserveonderdelen en accessoires worden niet gecontroleerd en goedgekeurd door STIGA SpA.

i Het gebruik van niet-originele reserveonderdelen en accessoires kan negatieve gevolgen hebben voor de werking en de veiligheid van de machine. STIGA SpA kan niet aansprakelijk gesteld worden in geval van schade of letsels veroorzaakt door die producten.

De originele reserveonderdelen zijn uitsluitend verkrijgbaar bij erkende servicewerkplaatsen en dealers.

i Wij raden u aan de machine eens per jaar naar een erkende servicewerkplaats te brengen voor onderhoud, service en controle van de veiligheidsinrichtingen.

11 OPBERGEN

1. Maak de brandstoftank leeg:
 - Start de motor van de machine en laat hem draaien tot hij afslaat.
2. Maak de hele machine schoon. Het is met name belangrijk om de onderkant van het maaidek schoon te maken.
3. Als de lak beschadigd is, hem bijwerken om roest te voorkomen.
4. Berg de machine op in een overdekte en droge ruimte.

i Alvorens de machine op te bergen, eerst de accu opladen. De accu zal ernstige schade oplopen als u de machine met lege accu opslaat.

12 KOOPVOORWAARDEN

De garantie dekt alle materiaal- en fabricagefouten. De gebruiker dient zich zorgvuldig aan de aanwijzingen uit bijgevoegde documentatie te houden.

De garantie dekt geen schade die is ontstaan:

- Doordat de gebruiker geen kennis heeft genomen van de begeleidende documentatie.
- Door onoplettendheid.
- Doordat de machine op onjuiste of verboden wijze werd gebruikt en gemonteerd.
- Door gebruik van niet-originele reserveonderdelen.
- Gebruik van accessoires die niet worden geleverd en niet zijn goedgekeurd door STIGA SpA.

Het volgende wordt niet door de garantie gedekt:

- Normale slijtage van verbruiksmaterialen, zoals aandrijfriemen, koplampen, wielen, bouten en draden.
- Normale slijtage.
- Motoren. Zijn gedekt door de garantie van de motorfabrikant, volgens de gespecificeerde termijnen en voorwaarden.

De koper geniet bescherming volgens de in zijn eigen land geldende wetten. De in het eigen land van de koper geldende wetten worden op generlei wijze beperkt door deze garantie.

13 OVERZICHTSTABEL ONDERHOUDSWERKZAAMHEDEN

Handeling	Interval bedrijfsuren / kalendermaanden		Par. ref.
	Eerste keer	Vervolgens	
MACHINE			
Controle van alle bevestigingen	-	Voor elk gebruik	-
Veiligheidscontroles / Controle van de bedieningen	-	Voor elk gebruik	-
Controle bandenspanning	-	Voor elk gebruik	-
Algemene reiniging en controle	-	Na afloop van elk gebruik	-
Algemene smering	-	50 uur en na iedere wasbeurt	9.10
Controleer de slijtage van de aandrijfriemen	5 uur	50 uur	9.7
De accu opladen	-	Alvorens de machine op te bergen	9.8; 11
Reiniging van de accuklemmen	5 uur	100 uur	9.8.4
MOTOREN / TRANSMISSIE (algemeen)			
Controleren/bijvullen transmissieoliepeil	-	50 uur	9.6
Vervanging brandstoffilter	-	Elk seizoen	***
Verversing transmissieolie	5 uur	200 uur	***
Vervanging filter transmissieoliereservoir	5 uur	200 uur	***
Vervanging transmissieoliefilter	50 uur	200 uur	***
Motor mod. Honda GXV 630; 660; 690			
Controleren/bijvullen motoroliepeil	-	Voor elk gebruik	9.5.1
Verversing motorolie	20 uur /1 maand	100 uur /6 maanden	***
Vervanging motoroliefilter	-	200 uur	***
Reiniging/vervanging papierfilter	Controleren voor elk gebruik	Iedere 100 uur / 6 maanden schoonmaken (vaker bij gebruik in stoffige gebieden). Iedere 500 uur / 2 jaar vervangen (alleen filterelement).	9.9.1
Vervanging bougie		200 uur	
Reiniging luchtinlaat motor		50 uur	
Motor mod. B&S 8270			
Controleren/bijvullen motoroliepeil	-	Voor elk gebruik	9.5.2
Verversing motorolie	-	50 - 100 uur / elk seizoen	*** (1)
Vervanging motoroliefilter	-	50 - 100 uur / elk seizoen	*** (1)
Reiniging/vervanging luchtvoorfilter		25 uur	9.9.2 (2)
Reiniging/vervanging luchtfilter	-	100 uur / elk seizoen	9.9.2 (2)
Vervanging bougie		Elk seizoen	
Reiniging luchtinlaat motor		8 uur / elke dag	
Motore Mod. B&S Vanguard 18 HP			

Controleren/bijvullen motoroliepeil	-	Voor elk gebruik	9.5.2
Verversing motorolie	5 uur	100 uur / elk seizoen	*** (1)
Vervanging motoroliefilter	-	100 uur / elke olierversing	*** (1)
Reiniging/vervanging luchtvoorfilter		25 uur	9.9.3 (2)
Reiniging luchtfilter	-	100 uur	9.9.3 (2)
Vervanging luchtfilter		400 uur / elk seizoen	9.9.3
Vervanging bougie		100 uur / elk seizoen	9.9.4
Reiniging luchtinlaat motor		8 uur / elke dag	9.9.5

*** Werkzaamheden die moeten worden uitgevoerd door uw dealer of door een erkende servicewerkplaats.

(1) 50 uur in het geval van originele zwarte B&S filters - 100 uur in het geval van gele B&S filters met hoge efficiëntie.

(2) Vaker schoonmaken bij zware werkomstandigheden of in het geval er deeltjes in de lucht zweven.

14 MELDINGEN OP HET DISPLAY [Mod. 740IOX; 540IX]

MELDING	ACTIE / MOGELIJKE OORZAAK	OPLOSSING
CHECK CONNECTION	Er werd gepoogd het accessoire aan de achterzijde te starten (14:L) . Er is geen accessoire verbonden met de contactdoos (17:A).	Steek de stekker van het accessoire in de contactdoos van de machine.
	De stekker zit in het stopcontact maar de melding verdwijnt niet.	Neem contact op met een erkende servicewerkplaats.
NO MOVING	Er werd gepoogd de hoogte van het accessoire aan de achterzijde te regelen (14:I; 14:H). Er is geen accessoire verbonden met de contactdoos (17:B).	Steek de stekker van het accessoire in de contactdoos van de machine.
	De stekker zit in het stopcontact maar de melding verdwijnt niet.	Neem contact op met een erkende servicewerkplaats.
START MOTOR	Er werd gepoogd de krachtafnemer in te schakelen met afgezette motor	Start de motor.
PRESS BRAKE	Er werd gepoogd de motor te starten met gedeactiveerde parkeerrem	Schakel de parkeerrem in.
SIT DOWN	Er werd gepoogd de motor te starten terwijl de bestuurder niet op de zitting zat.	Ga op de bestuurdersplaats zitten.
TILT FAULT	Storing van de hellingsensor. Dit opschrift loopt tweemaal over het display: - op het moment dat de hellingmeter uitvalt. - bij iedere start van de machine, meteen na de begincontrole van de lampjes van het display.	Neem contact op met een erkende servicewerkplaats.

15 GIDS VOOR HET OPSPOREN VAN STORINGEN

STORING	WAARSCHIJNLIJKE OORZAAK	OPLOSSING
1. De console gaat niet aan.	Hoofdschakelaar met sleutel op "O".	De hoofdschakelaar met sleutel op "I" zetten.
2. De console gaat niet aan. Met de hoofdschakelaar op "I" en het contactslot op "I" blijft de console uit	Accu slecht aangesloten.	Zet de contactsleutel en de hoofdschakelaar op "O" en: Controleer de aansluitingen van de accu.
	Accu helemaal leeg.	Laad de accu op.
	Zekering (20A) doorgebrand.	Vervang de zekering.
3. De startmotor draait niet Met de startsleutel op "I", gaat het display aan, maar wanneer de knop «START / STOP ENGINE» wordt ingedrukt, draait de startmotor niet.	Accu niet genoeg opgeladen.	Laad de accu op.
4. De startmotor draait, maar de motor slaat niet aan Met de startsleutel op "I", gaat het display aan, maar wanneer de knop «START / STOP ENGINE» wordt ingedrukt, draait de startmotor wel, maar slaat de motor niet aan.	Benzinekraan dicht.	Open de benzinekraan.
	Er is geen benzinetoevoer.	- Controleer het peil in de tank. - Controleer het benzinefilter.
	Probleem in de ontsteking.	- Controleer de bevestiging van de dop van de bougie. - Controleer of de elektroden schoon zijn en op de juiste afstand van elkaar zitten.
5. Het acculampje en de digits knipperen. (740 IOX, 540 IX) Het opschrift "BATT" verschijnt. (340 IX). (340 IX) Poging om de machine te starten; de machine start niet, het lampje «Accu» en het opschrift op de «Digits» beginnen te knipperen. Dit duidt op een spanning lager dan 12V.	Accu niet genoeg opgeladen.	Laad de accu op.
	Zekering (25A) van acculader doorgebrand.	Vervang de zekering.
	Accu defect.	Vervang de accu.
6. Het acculampje en de digits knipperen. (740 IOX, 540 IX) Het opschrift "BATT" verschijnt. (340 IX). (340 IX) Het lampje «Accu» en het opschrift op de «Digits» beginnen te knipperen. Dit duidt op een spanning hoger dan 12V.	Het opschrift op de «Digits» wijst op een spanning hoger dan 12V; er is een te hoge spanning aanwezig.	Ga naar een erkende servicewerkplaats.
7. Het acculampje en de digits knipperen en vervolgens slaat de motor af. (740 IOX, 540 IX) Het opschrift "BATT" verschijnt. (340 IX). (340 IX) Het lampje «Accu» en het opschrift op de «Digits» knipperen ten teken dat de spanning hoger is dan 12V, maar vervolgens slaat de machine af.	De accu is boven de activeringsdrempel voor overspanning.	Ga naar een erkende servicewerkplaats.

8. De motor draait, het lampje «Accu» en het opschrift op de «Digits» knipperen om aan te geven dat de spanning lager is dan 12V. (740 IOX, 540 IX) Het opschrift "BATT" verschijnt. (340 IX), (340 IX)	Als deze conditie aanhoudt:	
	Zekering (25A) van de acculader doorgebrand.	Vervang de zekering.
	Accu defect.	Vervang de accu.
9. Moeizaam starten of onregelmatige werking van de motor.	De acculader is defect.	Ga naar een erkende servicewerkplaats.
	Problemen met de carburatie.	Het luchtfilter schoonmaken of vervangen.
10. Afname van het motorrendement gedurende het snijden.	Hoge rijsnelheid in verhouding tot de maaihoogte.	Verminder de rijsnelheid en/of verhoog de maaihoogte.
11. Het lampje van de accu gaat na enkele minuten bedrijf niet uit. (740 IOX, 540 IX)	Accu niet voldoende geladen.	Ga naar een erkende servicewerkplaats.
12. Het lampje van de olie gaat gedurende het bedrijf branden. (740 IOX, 540 IX)	Problemen met de smering van de motor.	- Zet de machine onmiddellijk uit. - Vul het oliepeil aan (als het probleem aanhoudt, naar een erkende servicewerkplaats gaan).
	- De brandstof is op. - Probeer de motor weer te starten.	Vul de brandstoftank (als het probleem aanhoudt, naar een erkende servicewerkplaats gaan).
13. De motor slaat zonder duidelijke reden af.		Controleer de bandenspanning.
	De messen van het maaisysteem zijn niet scherm.	Ga naar een erkende servicewerkplaats.
	Rijsnelheid hoog in verhouding tot de hoogte van het gras dat moet worden gemaaid.	Verminder de rijsnelheid en/of verhoog de maaihoogte.
	De maaisysteemgroep zit vol gras.	- Wacht tot het gras gedroogd is. - Maak de maaisysteemgroep schoon.
15. Afwijkende trillingen gedurende het gebruik.	- Maaisysteem niet gebalanceerd.	Ga naar een erkende servicewerkplaats voor controle, vervanging of reparatie.
	- Messen maaisysteem los.	
	- losgeraakte onderdelen. - eventuele beschadigingen.	
16. Met draaiende motor komt de machine niet in beweging wanneer het aandrijfpedaal wordt ingetrapt.	Hendel voor «uitschakeling van de transmissie» staat in uitgeschakelde stand.	Schakel de aandrijving in.

Als de storingen niet verdwijnen na de hierboven handelingen te hebben verricht, contact opnemen met uw dealer.



Let op! Nooit proberen om zelf moeilijke reparaties uit te voeren terwijl u niet over de noodzakelijke middelen en technische kennis beschikt. Slecht uitgevoerde reparaties leiden automatisch tot het vervallen van de garantie. In deze gevallen aanvaardt de fabrikant geen enkele aansprakelijkheid.

DICHIARAZIONE CE DI CONFORMITÀ (Istruzioni Originali)
(Direttiva Macchine 2006/42/CE, Allegato II, parte A)

1. **La Società:** STIGA S.p.A. – Via del Lavoro, 6 – 31033 Castelfranco Veneto (TV) – Italy
2. Dichiaro sotto la propria responsabilità, che la macchina: Tosaerba con conducente a bordo seduto / taglio erba

- a) Tipo / Modello Base
b) Mese/Anno di costruzione
c) Matricola

P 901 C, P 901 C W, P 901 C 4W, P 901 CH, P 901 P, P 901 PH

- d) Motore a scoppio

3. È conforme alle specifiche delle direttive:

- MD: 2006/42/EC
- e) Ente Certificatore: /
- f) Esame CE del tipo: /
- OND: 2000/14/EC, ANNEX VI - 2005/88/EC
D. Lgs. 262/2002, ANNEX VI, proc. 1 (Italy)
- e) Ente Certificatore:

N°0197-TÜV Rheinland LGA Products GmbH
Tillystrasse 2, 90431 Nürnberg – Germany

- EMCD: 2014/30/EU
- RoHS II: 2011/65/EU - 2015/863/EU

4. Riferimento alle Norme armonizzate:

EN ISO 5395-1:2013+A1:2018 EN 55012:2007+A1:2009
EN ISO 5395-3:2013+A1:2017+A2:2018 EN ISO 14982:2009
EN 50581:2012

- g) Livello di potenza sonora misurato 100 dB(A)
h) Livello di potenza sonora garantito 100 dB(A)
i) Ampiezza di taglio 95, 100, 105, 110, 125 cm

- n) Persona autorizzata a costituire il Fascicolo Tecnico:

STIGA S.p.A.
Via del Lavoro, 6
31033 Castelfranco Veneto (TV)- Italia



- o) Castelfranco V.to, 06.12.2019

CEO Stiga Group
Sean Robinson



- IT** • Il contenuto e le immagini del presente manuale d'uso sono stati realizzati per conto di STIGA S.p.A. e sono tutelati da diritto d'autore – E' vietata ogni riproduzione o alterazione anche parziale non autorizzata del documento.
- BG** • Съдържанието и изображенията в настоящото ръководство са извършени за STIGA S.p.A. и са защитени с авторски права – Забранява се всяко неотризирано възпроизвеждане или промяна, дори и отчасти на документа.
- BS** • Sadržaj i slike iz ovog korisničkog priručnika napravljeni su isključivo za STIGA S.p.A. i zaštićeni su autorskim pravima – zabranjena je svaka neovlašćena reprodukcija ili izmjena dokumenta, djelomično ili u potpunosti.
- CS** • Obsah a obrázky v tomto návodu k použití byly zpracovány jménem společnosti STIGA S.p.A. a jsou chráněny autorským právem – Reprodukce či nepovolené pozměňování tohoto dokumentu, a to i částečně, je zakázáno.
- DA** • Indhold og illustrationer i denne vejledning er blevet skabt på vegne af STIGA S.p.A. og er beskyttet af ophavsret – Enhver gengivelse eller ændring, også delvis, af dokumentet uden autorisation hertil er forbudt.
- DE** • Inhalt und Bilder dieser Bedienungsanleitung wurden im Namen von STIGA S.p.A. erstellt und sind urheberrechtlich geschützt – Jede nicht genehmigte Vervielfältigung oder Veränderung, auch auszugsweise, dieses Dokumentes ist verboten.
- EL** • Το περιεχόμενο και οι εικόνες στο παρόν εγχειρίδιο χρήσης δημιουργήθηκαν για λογαριασμό της εταιρείας STIGA S.p.A. και προστατεύονται από πνευματικά δικαιώματα – Απαγορεύεται οποιαδήποτε αναπαραγωγή ή τροποποίηση, έστω και μερική, του εγχειρίδιου χωρίς έγκριση.
- EN** • The content and images in this User Manual were produced expressly for STIGA S.p.A. and are protected by copyright – any unauthorised reproduction or modification to the document, either partially or in full, is prohibited.
- ES** • El contenido y las imágenes del presente manual de uso han sido creados por STIGA S.p.A. y están protegidos por los derechos de autor – Se prohíbe toda reproducción o modificación, incluso parcial, no autorizada del documento.
- ET** • Käesoleva kasutusjuhendi sisu ja kujutised on toodetud konkreetselt ettevõttele STIGA S.p.A. ja neile rakendub autorikaitseseadus – dokumendi igasugune osaline või täielik ilma loata reproduktseerimine või muutmine on keelatud.
- FI** • Tämän käyttöoppaan sisältö ja kuvat on valmistettu STIGA S.p.A. -yhtiön toimesta ja niitä suojaat tekijänoikeuslaki. – Asiakirjan kaikenlainen kopioiminen tai muuttaminen, osittainkin, on kielletty ilman erityistä lupaa.
- FR** • Le contenu et les images du présent manuel d'utilisation ont été réalisés pour le compte de STIGA S.p.A. et sont protégés par un droit d'auteur - Toute reproduction ou modification non autorisée, même partielle, du document, est interdite.
- HR** • Sadržaj i slike u ovom priručniku za uporabu izrađeni su za tvrtku STIGA S.p.A. te su obuhvaćeni autorskim pravima – Zabranjuje se neovlašćeno umnožavanje ili prilagodba, djelomična ili u cijelosti, ovog dokumenta.
- HU** • Ennek a használati útmutatónak a tartalma és a benne szereplő képek kizárólag a STIGA S.p.A. számára készültek és szerzői joggal védettek – tilos a dokumentum bármely részének vagy egészének engedély nélküli sokszorosítása és módosítása.
- LT** • Šio naudotojo vadovo turinis ir paveikslėliai skirti tik „STIGA S.p.A.“ ir yra saugomi autorių teisėmis – dokumentą atgaminti ar modifikuoti, visiškai arba iš dalies, yra draudžiama.
- LV** • Šīs lietotāja rokasgrāmatas saturs un attēli ir veidoti tikai STIGA S.p.A. un ir aizsargāti ar autortiesībām. Jebkāda dokumenta vai tā daļas prettiesiska kopēšana vai pārveide ir stingri aizliegta.
- MK** • Содржината и сликите во Упатството за корисникот се подготвени исклучиво за STIGA S.p.A. и се заштитени со авторски права – забрането е секое делумно или целосно неовластено репродуцирање или измена на документот.
- NL** • De inhoud en de afbeeldingen van deze gebruikshandleiding werden gerealiseerd voor rekening van STIGA S.p.A. en zijn beschermd door het auteursrecht – Elke niet-geautoriseerde reproductie of wijziging, ook gedeeltelijke, van het document is verboden.
- NO** • Innholdet og bildene i denne brukerveiledningen er utført på oppdrag fra STIGA S.p.A. og er beskyttet ved opphavsrett - Enhver gjengivelse eller endring, selv kun delvis, er forbudt.
- PL** • Treść oraz ilustracje zawarte w niniejszej instrukcji obsługi powstały na zlecenie spółki STIGA S.p.A. i są chronione prawami autorskimi – Zabrania się wszelkiego kopiowania bądź modyfikowania, także częściowego, niniejszego dokumentu bez uzyskania stosownej zgody.
- PT** • As imagens e os conteúdos contidos no presente Manual do Utilizador foram expressamente criados para uso exclusivo da STIGA S.p.A., encontrando-se protegidos por direitos de autor. Qualquer tipo de reprodução ou alteração, parcial ou integral, não autorizadas deste Manual estão expressamente proibidas.
- RO** • Conținutul și imaginile din manualul de utilizare de față au fost realizate în numele STIGA S.p.A. și sunt protejate de drepturi de autor – Este interzisă orice reproducere sau modificare chiar și parțială neautorizată a documentului.
- RU** • Тесты и изображения, содержащиеся в настоящем руководстве, были созданы в интересах STIGA S.p.A. и защищены авторскими правами – Любое несанкционированное воспроизведение или изменение документа запрещено.
- SK** • Obsah a obrázky v tomto návode na používanie boli spracované menom spoločnosti STIGA S.p.A. a sú chránené autorským právom – Reprodukcie či nepovolené pozměňovanie tohto dokumentu, a to aj čiastočne, je zakázané.
- SL** • Vsebine in slike v tem uporabniškem priručniku so izdelane za podjetje STIGA S.p.A. in so zaščitene z avtorskimi pravicami – vsakršno nepooblaščenno razmnoževanje ali spreminjanje dokumenta, v celoti ali delno, je prepovedano.
- SR** • Sadržaj i slike ovog priručnika za upotrebu su napravljeni u ime STIGA S.p.A. i zaštićeni su autorskim pravima – Zabranjena je svaka potpuna ili delimična reprodukcija ili izmena dokumenta bez odobrenja.
- SV** • Innehållet och bilderna i denna användarhandbok har framställts för STIGA S.p.A. och skyddas av upphovsrätt – all form av reproduktion eller ändring, även partiell, som inte auktoriserats är förbjuden.
- TR** • Bu Kullanıcı Kilavuzundaki içerik ve resimler ağıcağ STIGA S.p.A. için üretilmiştir ve telif hakkı ile korunmaktadır – dokümanın izinsiz olarak tamamen ya da kısmen herhangi bir şekilde çoğaltılması ya da dağıtılması yasaktır.



.....	 LWA dB
Type:	
..... -s/n -Art.N	
	

STIGA S.p.A.
Via del Lavoro, 6
31033 Castelfranco Veneto (TV) ITALY