

EB400PRO

Grondboormachine

Gebruiksaanwijzing

Voor nadere informatie zie
www.matom.nl



Grondboormachine EB400PRO

1. BELANGRIJKE AANWIJZING



Let op! Leest U voor de ingebruikname en montage de gehele gebruiksaanwijzing. Zorg ervoor dat U doormiddel van deze gebruiksaanwijzing vertrouwd raakt met de machine en het gebruik van de machine.



Aanwijzing

De fabrikant van deze machine is volgens het product aansprakelijkheidsrecht niet verantwoordelijk voor schade, die aan of door deze machine ontstaat bij:

- oneigenlijk gebruik,
- het niet gebruiken volgens de richtlijnen in de gebruiksaanwijzing,
- reparaties door derden c.q. niet geautoriseerde vakmensen,
- het inbouwen of uitwisselen van niet originele onderdelen,
- gebruik waarvoor de machine niet bestemd is,

Het risico is dan volledig voor de gebruiker.

LET OP! DE MACHINE WORDT NORMAAL GESPROKEN GELEVERD ZONDER OLIE IN HET MOTORBLOK. EERST OLIE TOEVOEGEN!

Door Lumag GmbH zelf gemaakte grafieken, foto's, teksten en lay-outs zijn volgens het recht ook eigendom van Lumag GmbH. Het kopiëren of gebruiken van betreffende grafieken, foto's teksten of lay-outs in andere elektronische of gedrukte publicaties is zonder uitdrukkelijke toestemming van Lumag GmbH niet toegestaan.

Grondboormachine

INHOUDSOPGAVE

- 1. Inleiding**
- 2. Doelgericht gebruiken**
- 3. Veiligheidsvoorschriften**
- 4. Algemene veiligheidsvoorschriften**
 - 4.1 Operationele zekerheid
 - 4.2 Veiligheid bij gebruik van verbrandingsmotoren
 - 4.3 Service -veiligheid
 - 4.4 Hoe te handelen in een noodsituatie
 - 4.5 Gebruiksaanwijzing- en waarschuwingssymbolen
 - 4.6 Overige risico's en beschermingsmaatregelen
- 5. Leveringspakket**
- 6. Bedieningselementen en functies**
- 7. Transport**
- 8. Opslag**
- 9. Montage**
 - 9.1 Montage handgrepen, gashendel, verlengstuk
 - 9.2 Montage van de boor
- 10. Ingebruikname**
 - 10.1 Bijzondere veiligheidsmaatregelen
 - 10.2 Gebruik en techniek
 - 10.3 Brandstof tanken
 - 10.4 Olie aan motor toevoegen
 - 10.5 Motor starten
 - 10.6 Gebruik
 - 10.7 Motor uitschakelen
 - 10.8 Werken met koppelstuk/ verlengstuk
- 11. Onderhoud**
 - 11.1 Onderhoudsplan
 - 11.2 Luchtfilter
 - 11.3 Bougie
 - 11.4 Vonkenbescherming
 - 11.5 Verwijderen van afvalstoffen
 - 11.6 Reinigen
- 12. Probleemoplossingen**
- 13. Aanwijzingen m.b.t. het milieu**
- 14. Technische gegevens**
- 15. Garantie en klantenservice**
- 16. EG – Conformiteit verklaring**
- 17. Onderdelen van de machine**

1. INLEIDING

Deze gebruiksaanwijzing bevat informatie en werkwijzen voor een veilig gebruik en onderhoud van dit model. Voor uw eigen veiligheid en het beschermen tegen verwondingen moet U de in deze gebruiksaanwijzing toegelichte veiligheidsmaatregelen zorgvuldig lezen, zich er mee vertrouwd maken en ze te allen tijde in acht nemen.

2. DOELGERICHT GEBRUIKEN

De EB400PRO is compacte grondboormachine met een 4-takt motor geschikt voor 2 – persoon bediening. De machine is vooral geschikt in de land- en tuinbouw bijvoorbeeld voor het boren van gaten voor planten, pergola's, afrastering in lichte ondergronden en goed te door boren grond lagen. Er zijn boren beschikbaar van 60mm tot 300mm. Er zijn 3 boren van 150, 200 en 250mm beschikbaar voor montage direct op de as van de machine en tevens is hiervoor ook een verlengstuk leverbaar. Bij de machine wordt een verlengstuk geleverd waardoor u alle Lumag boren en verlengstukken kunt plaatsen.

Voor het gebruik in steenrijke gronden, harde of sterk doorwortelde gronden is deze machine beperkt geschikt.

3. VEILIGHEIDSVORSCHRIFTEN

Bij het gebruik van de grondboormachine zijn ter bescherming tegen brand of verwondingsgevaar of schade in het algemeen de volgende fundamentele veiligheidsmaatregelen van groot belang.

Lees al deze instructies voordat u dit apparaat gebruikt, en bewaar de veiligheidsvoorschriften nauwkeurig. De instructies voor uw persoonlijke veiligheid worden geaccentueerd door een waarschuwingssymbool, aanwijzingen met evt. alleen materiële schade hebben geen waarschuwingssymbool.

GEVAAR

Het niet in acht nemen van deze instructie is levensgevaarlijk c.q. levensbedreigend of kan voor levensgevaarlijke verwondingen zorgen.

WAARSCHUWING

Het niet in acht nemen van deze instructie is levensgevaarlijk c.q. levensbedreigend of kan voor levensgevaarlijke verwondingen zorgen.

PAS OP!

Het niet in acht nemen van deze instructie kan leiden tot middelzware of lichte verwondingen.

AANWIJZING

Het niet in acht nemen van deze aanwijzing kan leiden tot beschadiging van de motor of andere eigendommen.

Bovendien bevat de gebruiksaanwijzing andere belangrijke tekstplaatsen, die door het woord PAS OP! gekenmerkt zijn.

4 ALGEMENE VEILIGHEIDSVORSCHRIFTEN

1. Houd uw werkomgeving schoon en opgeruimd.

- Een niet opgeruimde werkomgeving kan ongelukken tot gevolg hebben.

2. Houdt rekening met omgevingsfactoren.

- Gebruik de machine nooit in afgesloten of slecht geventileerde ruimte. Als de motor draait worden giftige gassen geproduceerd. Deze gassen kunnen onzichtbaar en reukloos zijn.
- Gebruik de machine niet in de regen en laat hem ook niet in de regen buiten staan.
- Gebruik de machine niet in een vochtige of natte omgeving.
- Zorg ervoor dat op ongelijk terrein u zelf een goed en stevig kunt staan.
- Let goed op niet versperde c.q. met lint afgezette geulen, greppels en andere afgravingen.
- Zorg voor een goede verlichting van de werkplek.
- Gebruik de machine niet in een ontvlambare omgeving waardoor brand en explosiegevaar kan ontstaan.
- Bij droogte, een brandblusser in uw nabijheid opstellen (Brandgevaar)

3. Houdt andere personen op afstand.

- Laat andere personen, vooral kinderen en jongeren niet aan de machine komen. Houdt ze dus uit de buurt van uw werkomgeving.

4. Berg niet gebruikte machines en gereedschappen veilig op.

- Niet gebruikte machines en gereedschappen moeten droog en op een hogere of afgesloten plaats, buiten het bereik van kinderen worden opgeslagen.

5. Overbelast de machine niet.

- Uw werkresultaat is beter als u binnen de aangegeven grenzen blijft.

6. Gebruik het juiste gereedschap.

- Gebruik geen lichte machines voor zware werkzaamheden.
- Gebruik de machine uitsluitend waarvoor hij gemaakt is.
- Zorg ervoor dat de machine altijd schoon is.

7. Draag altijd geschikte werkkleding

- Draag geen wijde of loshangende kleding of sieraden, u kunt door de draaiende delen van de machine worden vastgegrepen.
- Draag originele werkhandschoenen, handschoenen van leer bieden een goede bescherming.
- Draag altijd veiligheidsschoenen met stalen neuzen.
- Draag altijd stevige werkkleding bij alle werkzaamheden.
- Als u lang haar heeft gebruik dan een haarnet of veiligheidshelm (veiligheidshelm is altijd aanbevolen)

8. ALTIJD persoonlijke beschermingsmiddelen dragen (PBM.)

- Draag altijd hoofd, oog, hand, voet en gehoorbescherming.
- Gebruik bij werkzaamheden die stof veroorzaken altijd mond en neus-beschermingsmiddelen ter vermindering van de risico's bij het inademen van stofdeeltjes.

9. Voorkom extreme lichaamsinspanningen

- Zorg dat u goed stevig kunt staan en altijd uw evenwicht kunt behouden.

10. Laat geen machinegereedschappen zitten

- Controleer voor dat de machine start, dat steeksleutels en instelgereedschap zijn verwijderd van de machine.

11. Wees attent (let altijd goed op!)

- Let erop wat U doet. Ga met verstand te werk. Gebruik geen gemotoriseerde machines wanneer u niet geconcentreerd bent.
- Nooit onder invloed van alcohol, drugs, medicijnen of andere middelen werken, die het gezichtsvermogen, de handigheid en het inschattingsvermogen beïnvloeden kunnen.

12. Het bijvullen van de benzinetank.

- Voor het bijvullen altijd eerst de motor uitzetten.
- De tankdop voorzichtig openen, zodat de ontstane overdruk rustig kan ontsnappen.
- Bij het werken met een grondboormachine ontstaan hoge temperaturen van het motorhuis. Laat de machine dus voor het bijvullen van de brandstof afkoelen. De brandstof zou kunnen vlamvatten en leiden tot ernstige brandwonden.
- Let er goed op dat de tank niet te vol wordt afgevuld. Mocht u toch brandstof morsen, dan deze direct verwijderen en de machine goed schoonmaken.
- De tankdop goed op de tank vastzetten om te voorkomen dat deze door de vibratie ontstaan bij het werken zou kunnen lostrillen.

13. Regelmatig rust pauzes nemen.

VOORZICHTIG!

- Een lange tijd aan een stuk werken met deze machine kan doorbloeding storingen geven aan de vingers, handen of polsen met als oorzaak de vibraties die ontstaan tijdens het gebruik van deze machine. Symptomen zoals het "inslapen van lichaamsdelen", prikkelingen, pijn, steken, verandering van de kleur van de huid kunnen optreden. Worden deze symptomen vastgesteld, neem contact op met uw huisarts
- Geschikte handschoenen en regelmatige pauzes kunnen de gebruikstijd verlengen. Echter persoonlijke aanleg voor slechte doorbloeding en/of grote "grijpkracht" bij het werken de gebruikstijd beperken.

14. Controleer de machine (motor)

- Voor het gebruik van de machine moet u de beschermkappen en hulpstukken of al licht beschadigde onderdelen zorgvuldig nazien of ze nog geschikt zijn voor de functie die ze moeten uitvoeren.
- Controleer of de beweegbare onderdelen zonder gebreken kunnen functioneren en niet klemmen of dat onderdelen niet beschadigd zijn. Alle onderdelen moeten correct gemonteerd zijn en alle functies kunnen uitvoeren om de machine zonder probleemloos te kunnen laten functioneren.
- Beschadigde beschermkappen/hulpstukken moeten door een Lumag erkende reparatiedienst worden gerepareerd of vervangen worden, zover er niets anders over in de gebruiksaanwijzing wordt aangegeven.
- Defecte schakelaars moeten bij een door Lumag erkende reparatiedienst worden vervangen.
- Gebruik de machine niet als de schakelaar er niet voor zorgt dat de machine aan en uit gezet kan worden.

15. WAARSCHUWING.

- Het gebruik van andere boren, aanbouwdelen evenals accessoires, die niet nadrukkelijk worden aanbevolen kunnen tot verwondinggevaar leiden.

16. GEBRUIK ALLEEN ONDERDELEN DIE ZIJN TOEGESTAAN.

- Deze machine voldoet aan de relevante veiligheidsvoorschriften. Reparaties mogen alleen door de Lumag reparatiedienst of door Lumag aangewezen reparatiediensten worden uitgevoerd. Er mogen alleen originele onderdelen worden gebruikt, bij gebruik van niet originele onderdelen kunnen gevaarlijke situaties voor gebruiker ontstaan.

WAARSCHUWING

Ook bij gebruik volgens de voorschriften zijn er nog enkele risico's waar u op moet letten:

- Verwondingen aan vingers, handen en voeten door ronddraaiende onderdelen van de machine.
- Verwondingen door wegslingerende objecten door onvakkundig en oneigenlijk gebruik of het werken in een niet juiste positie.
- Verwondingen door het aanraken van onder spanning staande onderdelen bij geopende of defecte machineonderdelen.
- Het achteruit gaan van de hoor capaciteit, als geen bescherming wordt gedragen.
- Schadelijk voor uw gezondheid zijn stof- en gasontwikkeling bij gebruik van de machine. Deze schade ontstaat als u geen gebruik maakt van mondbescherming kappen.
- Schade aan uw ogen als u geen beschermingsbril c.q. een gezicht bescherming draagt.

U kunt deze risico's verder beperken, door **de machine te gebruiken waarvoor hij is gemaakt**, de **veiligheidsvoorschriften** na te leven, en de **gebruiksaanwijzing** goed op te volgen.

4.1 Operationele zekerheid

WAARSCHUWING

Kinderen en jongeren onder de 18 jaar mogen de machine niet bedienen. Jongeren vanaf 16 jaar mogen in het kader van een opleiding en onder toezicht van een deskundige de machine wel gebruiken. Leest U de gebruiksaanwijzing zorgvuldig door en maak u vertrouwd met alle bedieningsonderdelen van de machine. Een verkeerde bediening of het gebruik door onervaren personen kan gevaar opleveren.

- **NOOIT** de motor of de uitlaat bij een lopende motor of kort na het uitzetten aanraken. Deze onderdelen worden zeer heet en kunnen brandwonden veroorzaken.
- **ALTIJD** originele accessoires/onderdelen gebruiken. Het gebruik van andere hulpmiddelen of accessoires en onderdelen kan tot onherstelbare schade van de machine leiden maar ook voor u een gevaar opleveren.
- **ALTIJD** onbeschadigde boren gebruiken d.w.z. boren zonder vervormingen, scheuren, barsten. Beschadigde boren moeten direct vervangen worden.
- **NOOIT** de machine zonder toezicht laten draaien.
- **NOOIT** de doorslijper overbelasten, zodat hij langzamer draait en oververhit raakt.
- **ALTIJD** vaststellen dat de gebruiker van de machine bekend is met alle veiligheidsvoorschriften, gebruiksaanwijzingen, en regels ter voorkoming van verwondingen of gezondheid schade.
- **ALTIJD** persoonlijke beschermingsmiddelen dragen (PBM).
 - Gehoorbescherming dragen om de risico's van doofheid te beperken.
 - Mond en neus- beschermingsmiddelen ter vermindering van de risico's bij het inademen van stofdeeltjes.
 - Ogen en gezichtsbescherming om de risico's van o.a. oogletsel te beperken.
 - Veiligheidshelm tegen rondvliegende objecten.
 - Altijd professionele (leren) handschoenen dragen bij het gebruik van de machine.

- Veiligheidsschoenen c.q. veiligheidslaarzen voorzien van een zool voor uitstekende grip een stalenneus en beenbescherming beschermen U tegen verwondingen en zorgen ervoor dat u stabiel kunt staan/werken.
- Werkkleding van stevig materiaal welke ook nog eens brandvertragende eigenschappen heeft.
- **ALTIJD** bij het bedienen van de machine gehoorbescherming dragen.
WAARSCHUWING: Lawaai kan slecht voor u gezondheid zijn. Wanneer het toegestane geluidsniveau van 85 dB(A) wordt overschreden, moet gehoorbescherming worden gedragen.
- **ALTIJD** de machine netjes opbergen als hij niet gebruikt wordt. Kies voor een veilige opbergplaats zodat de machine niet door onbevoegden in werking kan worden gesteld. Plaats de machine niet buiten of in vochtige ruimte.
- **ALTIJD** voor het in gebruik nemen alle beschermhulpstukken en beschermonderdelen goed controleren zodat ze optimaal kunnen functioneren.
 - Controleer of beweegbare onderdelen probleemloos functioneren en niet klemmen en niet beschadigd zijn. Deze onderdelen moeten aan alle voorwaarden voldoen om een veilig en probleemloos gebruik van de machine te garanderen.
 - Beschadigde beschermkappen/hulpstukken moeten door een Lumag erkende reparatiedienst worden gerepareerd of vervangen worden, zover er niets anders over in de gebruiksaanwijzing wordt aangegeven.
- **ALTIJD** voor in gebruik name de gebruiksaanwijzing lezen. Aanwijzingen m.b.t. gevaar, waarschuwingen en veiligheidsmaatregelen moet u altijd in acht nemen om het risico van persoonlijke schade of schade in het algemeen of foutieve servicewerkzaamheden te minimaliseren.

4.2 Veiligheid bij gebruik van verbrandingsmotoren

GEVAAR

Verbrandingsmotoren veroorzaken tijdens het gebruik en bij het tanken een gevaarlijke situatie. Let U goed op de waarschuwingen en daarmee samenhangend de veiligheidsvoorschriften in deze gebruiksaanwijzing. Als u deze waarschuwingen en veiligheidsvoorschriften niet in acht neemt kan dit zware verwondingen en zelfs dodelijke ongelukken leiden.

- Laat deze motormachine **NIET** binnen, in en garage of afgesloten ruimte draaien. De afvoergassen van de motor bevatten het giftige koolmonoxide. Het zich begeven in een ruimte met koolmonoxide kan tot bewusteloosheid leiden en zelfs dodelijk zijn.
- Gebruik de machine **NIET** in de nabijheid van een open vlam/vuur.
- Rookt u a.u.b. **NIET** in de nabijheid van de doorslijper.
- Controleer **ALTIJD** benzineleidingen, tankafdichting, en de benzinetank op lekkage of scheuren. De machine mag met dergelijke mankementen niet in gebruik worden genomen.
- Tank de machine **NIET** bij, terwijl de motor nog heet is of nog loopt.
- Vul de brandstoftank **ALTIJD** bij in een goed geventileerde ruimte.
- Vul de tank **NIET** bij in de buurt van een open vlam/vuur.
- Rook **NIET** tijdens het tanken.
- Knoei **GEEN** brandstof tijdens het bijvullen.

- Let erop, dat U na het tanken **ALTIJD** de tankdop terugplaatst en goed vastdraait.
- Wilt U na het tanken de machine starten doe dit dan op een andere locatie (minstens 3 meter van de tankplaats, echter niet in het verlengde „vonkenregen “die ontstaat door de doorslijpschijf.

4.3 Service-Veiligheid

WAARSCHUWING

Ondeskundig onderhoud of het niet signaleren van een probleem c.q. het niet oplossen van een probleem kan tijdens het zagen voor gevaarlijke situaties zorgen. Gebruikt u alleen een regelmatig en juist onderhouden machine. Alleen zo kunt u ervan uitgaan dat u uw machine veilig, deskundig en storingsvrij kunt gebruiken. En dat voor langere tijd.

- De machine **NIET** in draaiende situatie schoonmaken, onderhouden, afstellen of repareren. Beweegbare onderdelen kunnen zware verwondingen veroorzaken.
- Voor onderhoud en reparatiewerkzaamheden **ALTIJD** de die ontstekingskap en de bougie verwijderen. Het plotseling starten van de machine wordt hiermee voorkomen.
- **GEEN** Benzine of andere ontvlambare oplosmiddelen voor het reinigen van de machine gebruiken. Benzine- en oplosmiddel dampen kunnen explosies veroorzaken.
- In de nabijheid van het machinehuis **GEEN** papier, karton of gelijkwaardig materiaal neerleggen. Door het heet geworden huis kan een brandhaard ontstaan.
- **ALTIJD** op een bedrijfszekere toestand van de grondboormachine letten, in het bijzonder het functioneren van de Stopknop en de afdichting van het brandstofsysteem.
- Beschadigde of te vervangen machineonderdelen **ALTIJD** door originele onderdelen vervangen. Stompe of beschadigde grondboren direct vervangen.
- **ALTIJD** de tankdop regelmatig op dichtheid controleren.
- De stickers op de machine waarschuwen voor gevaren. De machine **ALTIJD** schoonhouden en beschadigde waarschuwingsstickers vervangen.

WAARSCHUWING

De grondboor begint pas te draaien bij het aanraken van de gashendel. In onbelaste toestand draait de boor niet rond.

4.4 Hoe te handelen in een noodsituatie

Bij het eventueel ontstaan van een ongeval geeft u de benodigde eerste hulp en zorg zo spoedig mogelijk voor een gekwalificeerde arts.

Wanneer U om hulp vraagt, geef dan het volgende door:

- *waar is het gebeurd*
- *wat is er gebeurd*
- *hoeveel gewonden zijn er*
- *welke verwondingen zijn er*
- *wie bent u en met wie heeft u gesproken!*

4.5 Gebruikte aanwijzing- en waarschuwingssymbolen



LET OP GEVAAR!

De uitlaatgassen van deze motor bevatten koolmonoxide. Niet in een afgesloten ruimte gebruiken.

Voor het in gebruik nemen de gebruiksaanwijzing doorlezen.

Roken is verboden! De motor van hittebronnen, vonken en vlammen verwijderd houden.

Benzine is uiterst brandbaar en explosief. Voor het tanken, de motor uitzetten en afkoelen laten.

De motor niet in de buurt van hitte, vonken of vlammen gebruiken.



VERPLICHT:

Voor ingebruikname de gebruiksaanwijzing lezen.

Een helm, ogen- en gehoorbescherming dragen.

Stevige werkhandschoenen dragen.

Veiligheidsschoenen c.q. veiligheidslaarzen voorzien van een zool voor uitstekende grip een stalenneus en beenbescherming beschermen U tegen verwondingen en zorgen ervoor dat u stabiel kunt staan/werken.

VERBODEN:

Niet in draaiende delen grijpen.

Machine niet in de regen gebruiken.

WAARSCHUWING:

Waarschuwing/LET OP!. Extra voorzichtig en opmerkzaam zijn. Veilige afstand houden.

Waarschuwing voor ronddraaiende delen.

Waarschuwing voor rondvliegende boorresten.

Waarschuwing voor gevaarlijke elektrische spanning. Nooit de bougiestekker of de bougie bij een draaiende motor aanraken. Bij alle onderhoud werkzaamheden eerst de bougiekap(stekker) verwijderen.



Waarschuwing voor een hete bovenkant!

4.6 Overige risico's en beschermingsmaatregelen.

Mechanische risico's

Vastgrijpen, Oprollen

De ronddraaiende boor of booras kan kledingstukken, sieraden, kabels of draad vastgrijpen en naar binnen trekken.

→ Voorgescreven werkkleding dragen, draag veiligheidsschoenen of veiligheidslaarzen met beenbescherming, draag bij alle werkzaamheden werkkleding gemaakt van stevig materiaal en met vlamvertraging, draag bij lang haar een haarnet of een veiligheidshelm.

Overig gevaar- Verstopte niet zichtbare loszittende delen (spijkers, draad etc.)

Stoten

Bij een steenachtige, harde of sterk doorwortelde bodem kan er aan de handgrepen een sterke terugslag ontstaan.

→ Vermijdt zoveel mogelijk harde of sterk doorwortelde bodem. De handgrepen goed en stevig vasthouden, beschermende kleding dragen.

Het niet in acht nemen van ergonomische principes

Het niet in acht nemen van de persoonlijke beschermingsmiddelen (PBM)

Het niet consequent gebruiken of niet gebruiken van persoonlijke beschermingsmiddelen kan tot gevaarlijke situaties leiden.

→ De voorgescreven beschermingsmiddelen gebruiken.

.

Menselijk gedrag, wangedrag

→ Bij alle werkzaamheden altijd volledig geconcentreerd zijn.

Risico's – kunnen nooit volledig uitgesloten worden.

Elektrische risico's

Elektrisch contact

Bij het aanraken van de bougie(ontsteking) kabel kan men bij een lopende motor een elektrische schok krijgen.

→ *Nooit de ontsteking(bougie) kabel of bougie aanraken bij een lopende motor.*

Thermische risico's

Verbranding

Het aanraken van de uitlaat kan tot brandwonden leiden.

→ *Motor eerst laten afkoelen.*

Gevaar door lawaai

Gehoorschadiging

Het langdurig onbeschermd werken met een grondboormachine kan tot gehoorschadiging leiden.

→ *Te allen tijde gehoorbeschermers dragen.*

Gevaar door werkstof en andere stoffen

Contact, Inademing

De uitlaatgassen evenals het slijpstof kunnen gezondheidsschade opleveren.

→ *De machine alleen buiten gebruiken en regelmatig pauze houden.*

→ *Te allen tijde een mond- en neusbescherming dragen.*

Vuur, Explosies

Het brandstofmengsel van de machine is sterk ontvlambaar.

→ *Gedurende de werkzaamheden en het tanken is roken en open vuur verboden.*

Gevaar door vibraties

Lichamelijke vibraties

Gedurende lange tijd werken met een grondboormachine kan tot lichamelijke klachten leiden.

→ Zorg voor regelmatige pauzes.

Overige gevaren

Uitgeworpen objecten of vloeistoffen

Bij het boren kunnen weg slingerende stenen of houtstukken personen of dieren verwonden.

→ Let erop dat personen en dieren zich niet in uw nabijheid bevinden en draag altijd geschikte werkkleding evenals oog- en gehoorbescherming.

Uitglippen, Struikelen of vallen van personen

Op instabiele ondergronden kunt u door te struikelen verwondingen oplopen.

→ Let op obstakels in uw werkbereik. Zorg voor een stabiele ondergrond en draag veiligheidsschoenen c.q. veiligheidslaarzen met stalen neuzen en zolen met optimale grip.

5. LEVERINGSPAKKET

Controleer bij ontvangst van de machine of alle onderdelen zijn geleverd.

Grondboormachine

- 1 Motor en aandrijfgedeelte
- 2 2 stuks handgrepen
- 3 Verlengstuk
- 4 Torsie veer
- 5 Gebruiksaanwijzing
- 6 Onderdelen benzinemotor
- 7 Onderdelen voor aandrijfgedeelte

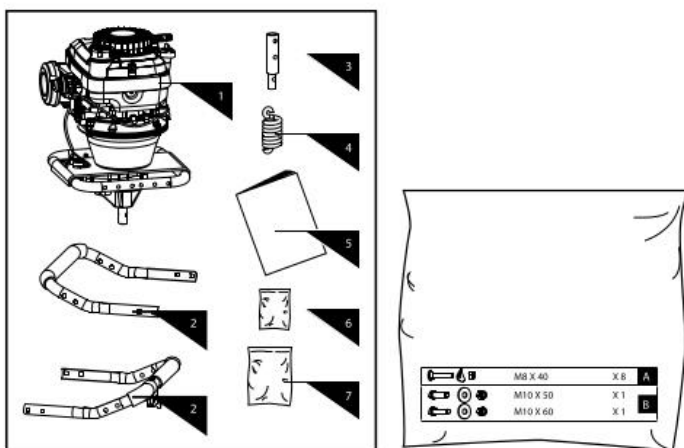

LET OP! VOOR GEBRUIK EERST OLIE IN HET MOTORBLOK BIJVULLEN. DE MACHINE WORDT IN PRINCIPE ZONDER OLIE GELEVERD

6. BEDIENINGSELEMENTEN EN FUNCTIES

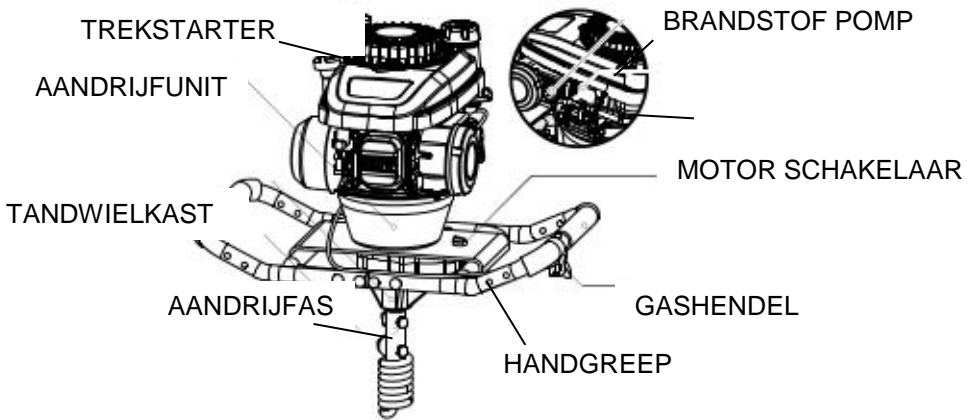

* **Aandrijfunit met motor**

De aandrijfunit bestaat uit een benzinemotor, koppeling, brandstofsysteem, ontsteking, trekstarter en een onderhoudsvrije tankwielkast.

* **Trekstarter**

Door aan de trekstarter te trekken wordt de motor gestart.

* **Primerpomp, brandstofpomp**

Voor het eenvoudiger starten van de grondboormachine als deze langere tijd niet is gebruikt. 2 tot 3 maal pompen is voldoende.

* **Centrifugaalkoppeling**

Een centrifugaalkoppeling is een koppeling die in werking treedt als gewichten/schijven door een stijgend toerental zich naar buiten bewegen, waardoor contact ontstaat met de binnenwand van het koppelmechanisme en waardoor gelijktijdig de aandrijving wordt ingeschakeld.

* **Aandrijfjas.**

De aandrijfjas zorgt dat de kracht van de motor wordt overgebracht op de boor.

* **Tandwielkast.**

De motorschakelaar activeert en deactiveert de ontsteking. Als de schakelaar op "on" staat kunt u de motor starten met de trekstarter. Zet de motor op de stand "off" en de motor wordt uitgeschakeld.

* **Motorschakelaar.**

De onderhoudsvrije, verzegelde tandwielkast zorgt voor een overbrenging van 16:1. Dit betekent een optimale werksnelheid.

* **Handgreep**

De gebruiker mag de machine alleen met twee handen aan de handgreep vasthouden.

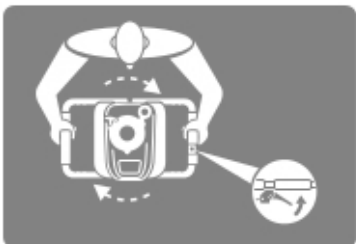

Hendel om het toerental van de motor aan te passen. Houdt de machine altijd zo vast dat de gashendel aan uw linkerhand zit, u geeft dus gas met de linkerhand.

* **Boren**

De boren kunnen worden geplaatst op het meegeleverde verlengstuk. Dit verlengstuk verkleint tevens de bestaande asmaat naar 2cm. Voor de verschillende boren kijk op www.matom.nl

7. TRANSPORT

WAARSCHUWING

Voor het transport c.q. het opbergen (binnen), de motor van de machine laten afkoelen, om brandgevaar te vermijden. Bij verplaatsing van de machine gedurende werkzaamheden, ook over korte afstanden de motor uitschakelen.

- De grondboormachine alleen aan de handgrepen dragen. Niet met het motorhuis in aanraking komen (verbrandingsgevaar).
- De grondboormachine motorschakelaar op OFF zetten.
- Wachten tot de boor volledig stilstaat
- Bougiedop verwijderen
- Bij Transport in een voertuig zorgen dat de machine goed vaststaat en niet kan omvallen, beschadigen en het eruit lopen van benzine voorkomen.
- Bij transport in een voertuig de grondboormachine goed opbergen. .
- Bij het transport en langdurige opslag de brandstoftank altijd geheel leeg maken.

8. Opslag

Bij opslag voor korte duur de machine met gevulde tank droog wegzetten, niet in de omgeving van stroombronnen.

Opslag van de grondboormachine gedurende meer dan een maand:

Smeer, stof en vuilresten grondig van de motor verwijderen.

Het luchtfilter schoonmaken en bij sterke vervuiling c.q. beschadiging vervangen.

Cilinder ribben goed schoonmaken.

Alle bewegende delen met olie behandelen. **Geen vet gebruiken.**

De grondboormachine veilig in een voor kinderen niet toegankelijke ruimte opslaan. De grondboormachine niet buiten laten staan c.q. opslaan.

Brandstoftank en de carburateur leegmaken.

Aandrijfmechanisme olie verwisselen.

9. MONTAGE

Aandrijfunit op een stabiele ondergrond plaatsen en de volgende montage handelingen uitvoeren.

9.1 Montage handgrepen, gashendel en verlengstuk

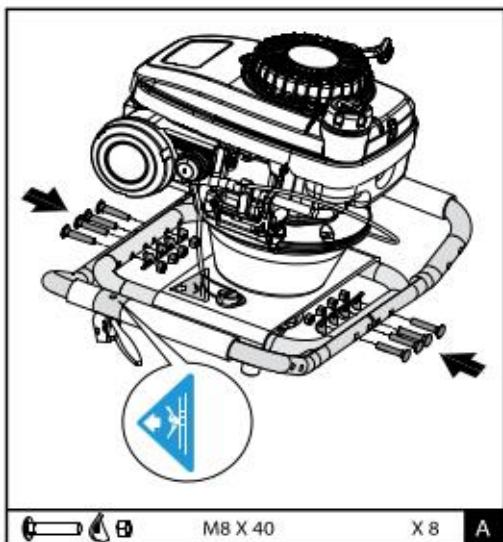

1. Handgrepen zoals op de tekening aangegeven monteren.
2. Gashendel vervolgens aan de linkerzijde van de machine monteren zoals aangegeven op de bovenstaande tekening.
Gashendel tot aan de aanslag in de richting van de handgreep monteren.
Na het loslaten moet de gashendel automatisch weer in de basisstand (stationair stand) terugveren.

1. Bevestig het verlengstuk op de as
Plaats de veer over het verlengstuk/
koppelstuk.
2. Koppel nu het verlengstuk vast aan
de as door gebruik te maken van de
bout, sluitring en moer en bevestig ook
de meegeleverde torsieveer.

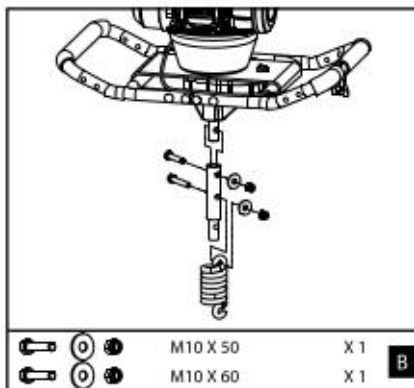

9.2 Montage van de boor (accessoires)

1. De boor over de as van de machine schuiven.
2. Zorg dat de gaten in de boor en as over één komen
3. Bouten door de boor steken
4. Bevestig de sluitring en moer
5. De machine recht over eind zetten en controleren of de boor goed vast zit.

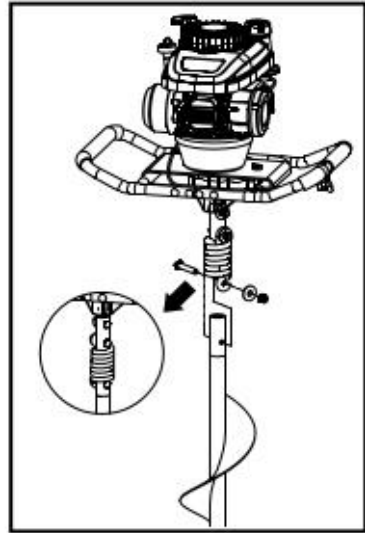

10. Ingebruikname

LET OP! Leest u zorgvuldig de gebruiksaanwijzing door (zie veiligheidsvoorschriften).

10.1. Bijzondere veiligheidsmaatregelen voor de grondboormachine

Niet alleen werken, in noodsituaties moet er iemand in uw omgeving zijn.

Verzekert u zelf, dat zich in het werkbereik (minimale afstand 30 meter) van de grondboormachine geen kinderen of andere personen aanwezig zijn. Let op dieren.

Controleer op de te boren plaats of er geen kabels of leidingen aanwezig zijn.

Controleer de functies en de bedrijfsveiligheid van de grondboormachine. Houdt bij het werken met de grondboormachine beide handgrepen stevig vast.

Zorg voor een stabiele standplaats ook gedurende het boren.

Buig niet te ver naar voren gedurende het boren.

Zorg voor een probleemloze vrijloop (onbelast draaien) van de machine. De boor mag ook bij een warme motor in de vrijloop niet ronddraaien. Schakel de motor meteen uit als u duidelijke veranderingen aan de motor constateert.

De gebruikte en warmgelopen grondboor niet op droog gras leggen of op brandbare voorwerpen (Brandgevaar!)

Boor het gat in verschillende etappes om tussendoor de grond af te kunnen voeren. De grondboor loodrecht in de grond boren. Niet schuin boren! Dek de geboorde gaten altijd af om verwondingsgevaar te voorkomen.

Gebruik de grondboormachine alleen waarvoor hij gemaakt is, het boren in de grond.

Na gebruik staat de boor niet direct stil. Er is altijd enige nalooptijd. Leg de machine nooit direct na gebruik (als hij nog heet is) in droog gras of een brandbare ondergrond.

BRANDGEVAAR!

WAARSCHUWING

Bij alle werkzaamheden aan de grondboormachine altijd de motor uitschakelen, bougie verwijderen en handschoenen dragen. De grondboormachine mag pas gestart worden nadat alles weer compleet in elkaar is gezet en extra gecontroleerd.

10.2. Gebruik en techniek

LET OP! De boormachine begint pas te draaien als u de gashendel in knijpt. In de stationair stand draait de boor niet. Als de boor toch draait contact opnemen met uw leverancier.

Werk alleen met de machine bij voldoende daglicht en bij voldoende zicht op de boormachine. Bij gebruik op natte, gladde of ijzige ondergronden goed opletten. **UITGLIJGEVAAR!!**

Werk nooit op een instabiele ondergrond. Let op hindernissen in de werkomgeving. **STRUIKELGEVAAR.**

Laat geen andere personen toe in uw werkomgeving. Let er ook op dat men voldoende afstand houdt. **ONGEVALGEVAAR**

10.3 Brandstof Tanken

- Ten minste 3 meter verwijderd zijn van de plaats waar u gaat tanken!
- Tankdop opendraaien.
- Brandstof (loodvrije benzine met een octaangehalte van 91ROZ of hoger gebruiken, of ASPEN4) met met behulp van een trechter in de tank gieten.
Houd rekening met het uitzetten van brandstof, dus de tank niet volledig vullen.



Tankinhoud 0,75 liter. **GEEN TWEETAKT GEBRUIKEN!!!**

- Tankdop weer goed vastschroeven en eventuele gemorste brandstof direct verwijderen

Matom adviseert het gebruik van ASPEN4. Dit is een kant en klare VIERTAKT-brandstof dat garant staat voor een veel langere levensduur van de grondboormachine!

Gebruik alleen verse, schone brandstof. Water of andere vervuiling in de benzine beschadigt het brandstofsysteem. Brandstof heeft een beperkte houdbaarheid en kan na 1 maand al tot storingen leiden. Dit geldt overigens niet voor ASPEN4.

Tanken alleen in een goed ventileerde ruimte en met een niet draaiende motor (motor moet minimaal 10 minuten afgekoeld zijn). Als de motor nog warm is moet u deze voor het tanken eerst laten afkoelen. Tank nooit in een gebouw waar de benzedampen vlammen of vuurvonken kunnen bereiken.

WAARSCHUWING

Benzine is uiterst brandbaar en explosief. Er kunnen door het gebruik van brandstoffen verbrandingen, brandwonden of andere verwondingen ontstaan.

Motor uitschakelen en verwijderd houden van vlammen, vonken of hittebronnen.

Alleen in de buitenlucht tanken.

Gemorste benzine direct verwijderen.



LET OP GEVAAR!

De uitlaatgassen van deze motor bevatten koolmonoxide. Niet in een afgesloten ruimte gebruiken.

Voor het in gebruik nemen de gebruiksaanwijzing doorlezen.

Roken is verboden! De motor van hittebronnen, vonken en vlammen verwijderd houden.

Benzine is uiterst brandbaar en explosief. Voor het tanken, de motor uitzetten en afkoelen laten.

De motor niet in de buurt van hitte, vonken of vlammen gebruiken.

10.4 Olie aan de motor toevoegen.

Voor het eerste gebruik moet motorolie in het blok gegoten worden. Te weinig of geen olie toevoegen lijdt tot schade aan de motor. In dat geval kunt u zich niet beroepen op garantie of andere afspraken.

1. Gebruik altijd olie met de specificatie 10W-30 of 10W-40
2. Olie invoer dop verwijderen
3. Motorolie toevoegen en controleren met de peilstok (zie markeringen)
4. Oliedop terug plaatsen
5. Gemorste olie en vuilresten verwijderen.

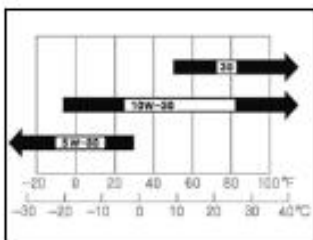

Motoröl

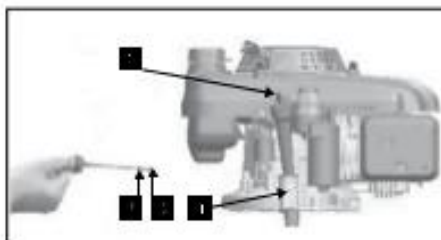

Ölmesstab

1. Oliepeilstok 2. Max. oliestand 3. Min. Oliestand 4. Olieverwijderings plug.
Maximale hoeveelheid olie: ca. 0,55 Liter
NIET OVERVULLEN.

AANWIJZING

Wanneer de temperatuur onder de 10 graden komt en u gebruikt SAE30 motorolie dan kan dit tot schade aan de motor cilinder leiden.

Om het oliepeil te controleren moet de machine op een vlakke ondergrond staan.

1. Oliepeilstok verwijderen
2. Olie van de peilstok afvegen
3. Oliepeilstok weer in de motor steken, niet aandrukken
4. Oliepeilstok weer verwijderen
5. Oliestand op de peilstok controleren. De oliestand moet tussen de MIN (2) en MAX (3) Zitten.
6. Bij een te lage stand olie bijvullen.

10.5 Motor starten

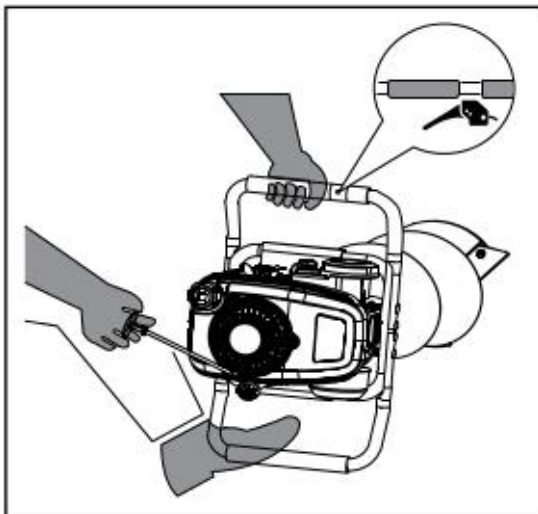

Minstens 3 meter van de tankplaats verwijderd zijn.

Machine veilig op de grond leggen.

Linkervoet op de handgreep zetten

Linkerhand op de bovenste handgreep plaatsen

De boor mag de grond niet raken.

Brandstofpomp (Primer) indrukken (3 keer op de rode balg/ knop drukken).

Motorschakelaar op "ON zetten"

Zachtjes aan de trekstarter trekken, tot u een weerstand voelt, dan 2-3 keer krachtig aan de trekstarter trekken tot de motor aanslaat. Daarna het koord zachtjes teruggeleiden. De trekstarter maar beperkt uitrekken om schade aan de trekstarter te voorkomen (korte slagen dus).

Als de motor loopt:

- Machine met beide handen aan de handgreep vasthouden.
- Altijd voor een stabiele/vaste ondergrond zorgen
- Machine op de boor plaatsen
- Handgrepen goed vasthouden (bij voorkeur met twee personen, zodat ieder een handgreep vasthoudt) en de gashendel rustig inknippen.

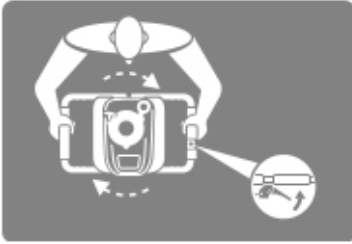

Machine vasthouden.

Als het toerental van de machine te hoog staat (boven 1600 omw. Per minuut) dan begint de centrifugaalkoppeling te werken en de boor te draaien. Als dit in de stationair stand gebeurt de machine door een dealer opnieuw laten afstellen.

10.6 Motor uitschakelen

Gas loslaten en de motor zal stationair gaan draaien

Motor schakelaar in de positie "OFF" plaatsen.

10.7 Gebruik

Controleer voor de start van de motor:

De brandstofhoeveelheid – de tank moet minimaal half gevuld zijn.

De toestand van de brandstofleidingen.

Zitten de zichtbare schroef/bout verbindingen goed vast.

De grondboormachine moet onbelemmerd kunnen ronddraaien.

- 1) Alleen accessoires van Lumag gebruiken
- 2) Na het starten de boor haaks op de grond plaatsen om een recht gat te boren.
- 3) Zorg altijd dat u een stabiele en veilige werkplaats heeft
- 4) De handgrepen stevig met twee handen vasthouden (bij voorkeur met twee personen).
- 5) Langzaam de gashendel indrukken, zodat de koppeling in werking kan komen en de boor begint te draaien.
- 6) De machine met de handgrepen zacht naar beneden drukken om het gat te boren. De boormachine regelmatig naar boven heffen om de grond uit het gat te verwijderen.
- 7) De boorsnelheid aanpassen aan de bodemgesteldheid.

AANWIJZING

De boormachine kan zich plotseling met enig geweld verdraaien wanneer de boor stenen, wortelen of andere hindernissen tegen komt. Laat dan direct de gashendel los en haal de boor uit de grond. Om schade te vermijden proberen de "hindernissen in de bodem" te verwijderen.

- 8) Geen extreme druk naar beneden uit oefenen. De machine kan op eigen kracht/gewicht boren.

9) Na langdurige belasting van de motor deze enige tijd zonder belasting laten draaien. Zorg dat de motor de warmte goed kwijt kan zodat de onderdelen aan de machine zoals de ontsteking, carburateur niet extreem heet worden.

HET LOSMAKEN VAN EEN VAST GEKLEMDE BOOR

Als de boor mocht vastzitten:

- De gashendel direct loslaten
- De motorschakelaar op "OFF" zetten.
- De machine naar links (tegen de klok in) draaien tot de boor loskomt.

10.8 Werken met een verlengstuk.

Een extra verlengstuk bij voorkeur pas monteren als de boor voor 2/3 in het te boren gat zit. Voor het wisselen van de boor c.q. het verlengstuk de motor uitschakelen en de bougiepod verwijderen. **GEVAAR OM GEWOND TE RAKEN!!!**

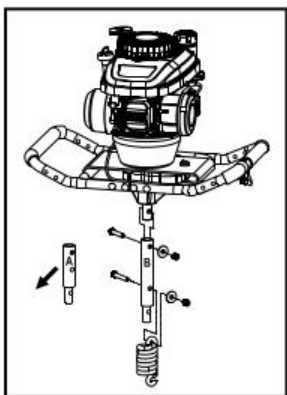

- 1) Verwijder eerst de bovenste bout van het verlengstuk (A)
- 2) Verwijder de motor en leg deze voorzichtig naast u neer
- 3) Plaats een ander verlengstuk en bevestig deze aan de onderzijde met het verlengstuk dat aan de boor zit.
- 4) Bevestig vervolgens het verlengstuk aan de machine.

HET GEBRUIK VAN VERLENGSTUKKEN VERHOOGD DE KANS OP ONGEVALLEN DOORDAT U DE CONTROLE OVER DE MACHINE KUNT KWIJT RAKEN. ZORG ALTIJD DAT U STEVIG OP DE GROND STAAT EN WERK NIET BOVEN UW MACHT.

11. ONDERHOUD

GEVAAR

Bij alle werkzaamheden aan de motor de machine absoluut uitschakelen, de boor verwijderen, bougiekabel losmaken en werkhandschoenen dragen (Hoogspanning!)

11.1 Onderhoudsplan

Deze machine/ en motoronderhoud tabel goed aanhouden!

Wat te doen		Dagelijks voor gebruik	Na de eerste 20 uur gebruik	Om de 2 weken en na 50 bedrijf uren	Elke maand en na 100 bedrijfsuren	Elk jaar en na 300 bedrijfsuren
Brandstoftank controleren: - Niveau - Dichtheid - Leidingen - Tankdop afsluiting - Stopknop		X				
Luchtfiler - element	Testen/ reinigen		X			
	Verwisselen					X
De aan de buitenzijde aanwezige verbinding/bevestiging bouten controleren		x	x	x	x	x
Aan de buitenzijde aanwezige bevestigingsdelen controleren: - Gas regeling hendel - Aandrijfjas - Luchtfilerafdichting - Carburateur afdichting - Bougiekap/deksel		X				
Motorolie niveau	Controleren	X				

	Wisselen			X		
Brandstof tank	Reinigen				X	
Bougie	Controleren/ reinigen		X			
	Verwisselen				X	

11.2 Luchtfilter

Het regelmatig reinigen van het luchtfilter voorkomt problemen met de carburateur. Ons advies is dit elke 10-20 uur te reinigen. Uiteraard is het verstandig dit in stoffige omstandigheden na elk gebruik te doen.

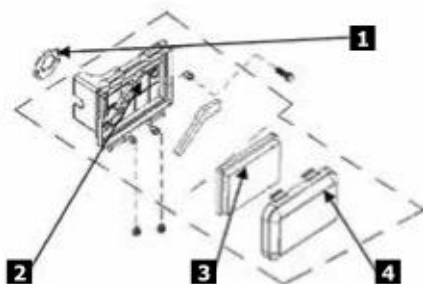

Luchtfilter reinigen en luchtfilter patronen vervangen **(afhankelijk van uitvoering)**

- Of de luchtfilterdekselclips verwijderen van het luchtfilterhuis (4) en de deksel verwijderen. Luchtfilter (3) verwijderen. Luchtfilterkap verwijderen en op gaten of scheuren controleren.
Of deksel van het luchtfilter naar links draaien en verwijderen.
- Vuil aan de binnenzijde van het filterhuis met een schone vochtige doek verwijderen.
- Luchtfilter verwijderen en schoonmaken of vervangen.
- Schuimstof filter in warm water met een milde zeepoplossing reinigen. Daarna grondig met schoon water afspoelen en goed laten drogen.

Variant met papierfilter: Afhankelijk van de uitvoering/ met compressor filter schoonblazen

Daarna luchtfilter weer in omgekeerde volgorde terugplaatsen.

WAARSCHUWING

NOOIT Benzine of oplosmiddelen met een ontvlambaarheid gebruiken om het luchtfilter te reinigen. Brand of een explosie kan het gevolg zijn

- Schuimstof filter (3) in schone motorolie dompelen en overvloedige olie uit het filter duwen.

AANWIJZING

Nooit de motor zonder of met een beschadigt luchtfiltersysteem laten draaien. Hierdoor kan grote motorschade ontstaan. Indien mogelijk niet onder zeer stoffige omstandigheden. In dit geval zijn de verkoper en fabrikant niet aansprakelijk voor garantie claims.

11.3 Bougie

WAARSCHUWING

De uitlaat van de machine wordt tijdens het gebruik zeer warm en blijft ook na het uitschakelen nog een tijd warm.

NOOIT de hete motor/uitlaat aanraken. Verbrandingsgevaar! Werkhandschoenen dragen!

Bougie controleren, reinigen en vervangen:



- Bougiedop van de bougie afhalen en eventueel vuil verwijderen.
- Bougie losdraaien en controleren.
- Isolator controleren. Bij beschadigingen bijv. breuk, scheuren de bougie vervangen.
- Bougie elektroden met staalborstel schoonmaken.
De afstand van de elektroden controleren en instellen of eventueel vervangen. De juiste afstand moet zijn 0,7-0,8mm
- Bougie weer vastdraaien en met de combinatiesleutel goed vastzetten.
Bougiekabel weer op de bougie plaatsen.

AANWIJZING

Een loszittende bougie kan oververhit raken en daardoor de motor beschadigen. Een te straf vastgedraaide bougie kan de draad in de cilinderkop beschadigen

BOUGIE vervangen:

Alle 100 draaiuren

Als de isolator is beschadigd
Bij een te grote elektroden afstand
Bij sterk vervuilde of onder olie zittende bougie.

Type bougie: F6RTC of F7RTC of gelijkwaardig.

11.4 VONKENBESCHERMING (afhankelijk van de uitvoering)

WAARSCHUWING

**Als de motor in gebruik is geweest, wordt de uitlaat heet- VERBRANDINGSGEVAAR.
De uitlaat laten afkoelen laten, voor u onderhoud pleegt aan de vonkenbeschermer.**

De vonkenbeschermer (een metalen gaas/rooster bij de uitgang van de uitlaat) moet elke 100 uur onderhouden worden om zijn oorspronkelijke functie te kunnen blijven uitvoeren.

Verwijderen van de vonkenbeschermer

1. de twee moeren (1) van uitlaat deflektor verwijderen
2. uitlaatkap (2) verwijderen
3. Vonkenbeschermer (4) losdraaien en van de uitlaat (3) afhalen.

Reinigen en controle van de vonkenbeschermer

1. Olie resten van het vonken bescherm zeef/rooster afborstelen. Let erop dat het zeefrooster niet beschadigd. De vonkenbeschermer vervangen indien deze beschadigd is of gaten bevat.
2. Alle delen weer in omgekeerde volgorde terug monteren.

11.5 Verwijderen van afvalstoffen

Motorolie kunt u het beste wisselen als de motor nog enigszins warm is. Warme olie loopt beter maar ook volledig weg.

Let op! Milieuschade

Afvalstoffen en met afvalstoffen verontreinigde delen mogen niet in de drinkwatervoorziening komen. Verwijder het afval als milieufafval zelfs als het om geringe hoeveelheden gaat.

De motorolie moet elke maand maar zeker elke 20 bedrijfsuren vervangen worden.

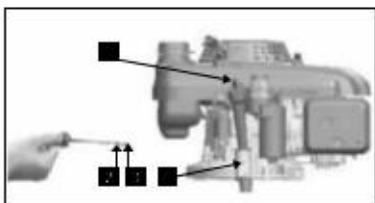

1. Olieverwijderingsplug (4) losdraaien
2. Oliepeilstok verwijderen (1)

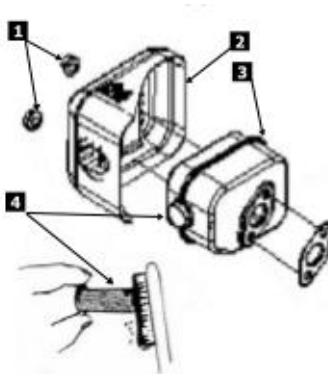

3. Een passende olieopvangbak (minimaal 1,5 liter) onder de olieverwijderingsplug plaatsen.
4. Een tweede persoon helt de motor schuin zodat de olie eruit kan lopen
5. De omgeving van de olieverwijderingsplug schoonmaken
6. Olieverwijderingsplug opnieuw vastdraaien
7. Motorolie 10W-30 of 10W-40 (0,55 liter) langzaam in de motor laten lopen
8. Oliepeilstok terugplaatsen en vastzetten
9. Alle olieresten en vervuiling verwijderen
10. de olie volgens lokale milieuregels afvoeren.

11.6 Reiniging

De machine na elk gebruik zorgvuldig reinigen om een probleemloos gebruik te garanderen.

- Regelmatig alle beweegbare delen reinigen
- Vuil op de aandrijfunit en boor met een zachte borstel of een droge doek verwijderen. Bij het schoonmaken geen water op de bewegende delen of de motor laten komen.
- **LET OP! MACHINE NOOIT MET STROMEND WATER OF EEN HOGEDRUKREINIGER SCHOONMAKEN**
- Bij het reinigen van de kunststof delen geen oplosmiddel gebruiken (benzine, alcohol of iets dergelijks) aangezien dit deze onderdelen kan beschadigen.
- Handgrepen vrij van vet en olie houden.
- Zorg ervoor dat de koelvinnen van de motor vrij zijn zodat er geen oververhitting kan ontstaan.

12. PROBLEEMOPLOSSINGEN

Storing	Oorzaak	Oplossing
Motor start niet.	Bougie of bougiekabel defect	Bekabeling, bougie en bougiekabel controleren en evt. vervangen.
	Bougie vervuult of verkeerde elektrode afstand	Bougie reinigen of vervangen
	Zit de bougiekap goed op de bougie.	Bougiekap verwijderen en opnieuw plaatsen
	Verkeerde startvolgorde aangehouden	Zie gebruiksaanwijzing
	Brandstoftoevoer.	Tankinhoud, Brandstofleiding op knikken of beschadiging controleren.
	Mechanische fout. > starter grijpt niet vast en motor slaat niet aan.	Vak handelaar benaderen. > Veer in het startermechanisme gebroken, gebroken delen in de motor.
Motor geeft niet het volle vermogen af.	Carburateur niet goed afgesteld	Carburateur instellen of verhandelaar benaderen
	Uitlaat verstopt.	Vak handelaar benaderen
	Luchtfilter verstopt of erg smerig c.q. kapot.	Luchtfilter reinigen en eventueel vervangen.
	Het brandstofmengsel heeft niet de juiste verhouding.	De mengsmering moet 1:25 zijn.
Motor slaat wel aan, maar gaat daarna direct weer uit.	Transmissie –aandrijfbak wordt extreem heet	Aandrijfbak met SAE80-90 bijvullen
	Brandstofleiding.	Op beschadiging of verstopping controleren.

	Stopknop in de verkeerde positie of beschadigt.	Juiste positie instellen of bij defect een vak handelaar contacteren.
--	---	---

Zouden deze maatregelen het probleem niet oplossen of er nog storingen ontstaan die hier niet aangegeven zijn neem dan altijd contact op met uw vak handelaar.

13. AANWIJZINGEN M.B.T. HET MILIEU



Oude Elektra of benzine apparaten zijn recyclebaar, u met ze daarom niet bij het huisvuil plaatsen! Wij willen u dus vriendelijk verzoeken de machine aan het einde van zijn levensduur in te leveren bij de daarvoor aanwezige verzamelpunten (bijv. bij de afval afhandeling van uw gemeente).



14. TECHNISCHE GEGEVENS

Model:		EB400PRO
Aandrijving:		4-Takt-Motor
Motorinhoud:	cm ³	141
Motor prestatie P1/P2:	kW	2,94 / 2,4
Stationair toerental (onbelast):	1/min	1600
Nominaal toerental van de boor:	1/min	0-225
Ontsteking		Elektronische ontsteking CDI
Bougie		F6RTC of F7RTC of gelijkwaardig
Elektrodeafstand		0,6 – 0,7
Brandstof:		Loodvrije normaalbenzine of ASPEN4
Tankinhoud:	l	0,75
Motorolie	l	0,55
Aandrijfmechanisme olie:	Type	SAE 80W-90
Elektrode afstand	mm	0,6 – 0,7
Boren:	mm	Ø 60,80, 100,120,150,200, 250, 300

Hand arm vibraties:		6,09 / K= 1,5
Gewicht ZONDER boor:	kg	25 kg
Geluidsdruk LPA:	dB(A)	83
Geluidsvermogen LWA:	dB(A)	108

De aangegeven waarden zijn emissiewaarden en zijn daarmee niet meteen ook gelijkwaardig aan de werkwaarden. Hoewel er een correlatie is tussen Emissie- en Immissie waarden, kan daaruit niet direct afgeleid worden of er extra veiligheidsmaatregelen noodzakelijk zijn. Factoren die de actuele Immissiewaarden op de werkplek beïnvloeden, zijn de opbouw van de werkruimte, andere geluidsbronnen bijv. het aantal machines, en andere omgevingsfactoren. De toegelaten werkpleknormeringen kunnen uiteraard ook per land verschillen. Dit moet echter de gebruiker achterhalen om betere inschatting van risico's en gevaar te kunnen bepalen.

15. GARANTIE/ KLANTENSERVICE

Garantie

De wettelijke garantie termijn bedraagt 2 jaar na de aankoopdatum. In geval er gebreken aan het product zijn neemt u dan direct contact op met onze servicedienst. Voor dit doel adviseren wij het aankoopbewijs goed te bewaren.

De garantietermijn betekent dat slechte of defecte onderdelen door ons worden vervangen of gerepareerd. Vervangen onderdelen blijven eigendom van Lumag. Door de vervanging van onderdelen wordt de garantietermijn van de machine niet aangepast. Voor nieuw geplaatste onderdelen is geen aparte garantieregeling.

Voor schade aan de machine of onderdelen die is ontstaan door overbelasting, foutief gebruik of slecht onderhoud vervallen de garantie voorwaarden. U kunt dan geen aanspraak maken op uw garantie! Dat geldt ook als u de voorschriften in de gebruiksaanwijzing niet hanteert of geen originele onderdelen en/of accessoires gebruikt. Bij reparaties of veranderingen aan de machine door personen die hiervoor geen goedkeuring hebben van Lumag vervalt ook de garantie.

Klantenservice

Bij technische vragen, informatie over onze producten en bestellingen van onderdelen staat onze klantenservice altijd voor U ter beschikking:

Service bereikbaar:	maandag tot vrijdag van 8.30 tot 17.30 uur.
Telefoon:	0031 / (0)487-511227
Fax:	0031 / (0)487-511463
E-Mail:	info@matom.nl

Ongeveer 90% van de problemen hebben met gebruikersfouten te maken. Daarom verzoeken wij U altijd voordat u de machine naar uw handelaar terugbrengt eerst contact met onze servicedienst op te nemen. We willen ervoor zorgen dat u zo snel mogelijk weer met uw machine aan de slag kunt.

Belangrijke aanwijzing: Stuur u alstublieft nooit uw machine rechtstreeks naar ons op! Als wij de machine niet hebben afgehaald zijn de kosten voor beschadiging of diefstal voor uw eigen rekening. We hebben het recht de machine die zonder toestemming naar ons toegestuurd wordt te weigeren c.q. op zijn kosten terug te sturen.

16. EG-CONFORMITEITSVERKLARING

In overeenstemming met de voorschriften van de EG- richtlijnen

- Machine richtlijnen 2006/42/EG
- Electro magnetische verdraagzaamheid 2004/108/EG,

Verklaart de firma:

Lumag GmbH
Robert-Bosch-Ring 3
D-84375 Kirchdorf/ Inn
Telefoon: 0049 / (0)8571 / 92 556-0
Fax: 0049 / (0)8571 / 92 556-19

Dat het product:

Soort machine: -Grondboormachine
Machine type nr.: EB400PRO

Voldoet aan de wezenlijke bescherming maatregelen volgens de hierboven

Gevolmatigde voor de samenstelling van de technische documenten: Gabriele Denk

De conformiteitverklaring heeft betrekking op de toestand waarop de machine in de markt word gebracht: naderhand door de eindgebruiker extra aangebrachte onderdelen en/of uitgevoerde extra ingrepen aan de machine worden buiten beschouwing gelaten.

Kirchdorf, 10.08.2015

Christopher Weißenhorner, Geschäftsführer



Ort/Datum

Inverkehrbringer, Bevollmächtigter

Unterschrift

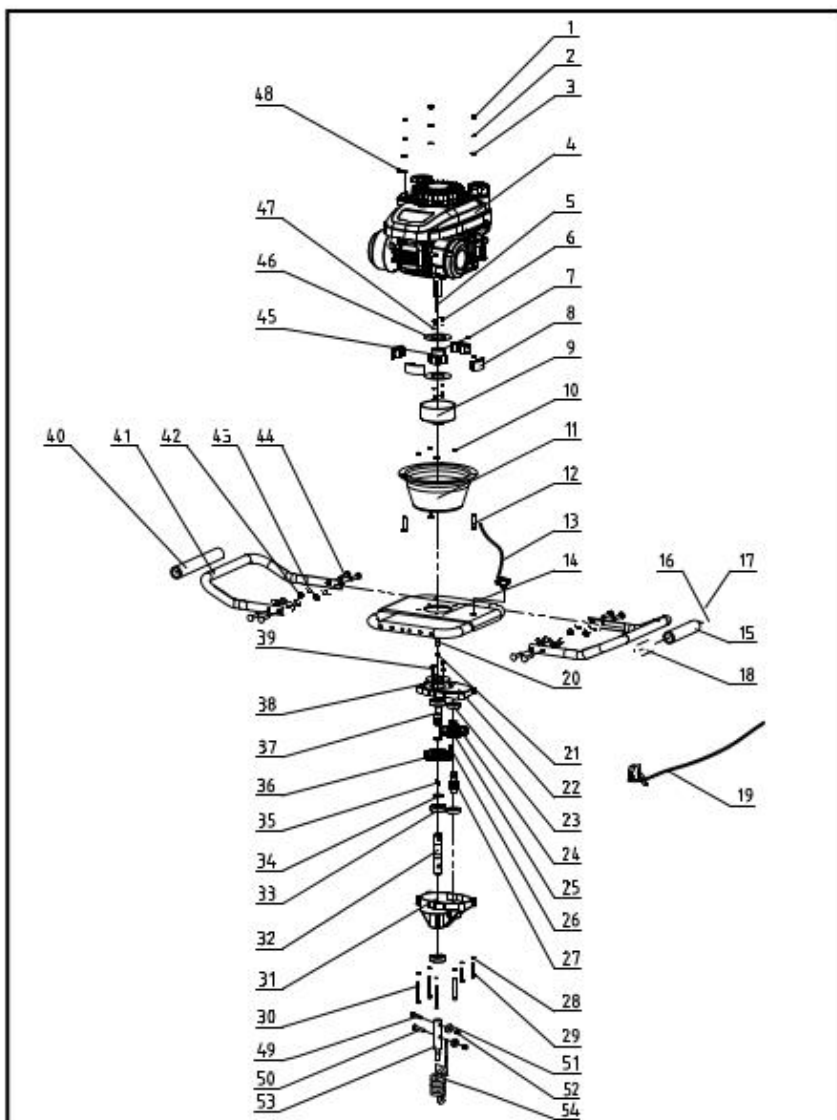

17. Machineonderdelen

Matom B.V.
Energieweg 1
6651KT Druten
Tel: 0487-511227
Fax: 0487-511463
E-Mail info@matom.nl
www.matom.nl

Lumag GmbH
Robert-Bosch-Ring 3
D-84375 Kirchdorf am Inn
Germany